



กระบวนการการบริหารจัดการวงดนตรีไทยเพื่อความเป็นเลิศของโรงเรียนมัธยมศึกษา
สังกัดสำนักงานคณะกรรมการการศึกษาขั้นพื้นฐาน
The Process of Excellence for Thai Classical Music Band Management
in Secondary Schools under the Office of
Basic Education Commission

อภิรักษ์ พฤษะศรี
Apinan Prucksasri

วิทยานิพนธ์นี้เป็นส่วนหนึ่งของการศึกษาตามหลักสูตรปริญญาศึกษาศาสตรดุษฎีบัณฑิต
สาขาวิชาการบริหารการศึกษา
มหาวิทยาลัยหาดใหญ่

A Dissertation Submitted in Partial Fulfillment of the Requirements
for the Doctor of Education Degree in Educational Administration

Hatyai University

2563



กระบวนการการบริหารจัดการวงดนตรีไทยเพื่อความเป็นเลิศของโรงเรียนมัธยมศึกษา
สังกัดสำนักงานคณะกรรมการการศึกษาขั้นพื้นฐาน
The Process of Excellence for Thai Classical Music Band Management
in Secondary Schools under the Office of
Basic Education Commission

อภิรักษ์ พฤษะศรี
Apinan Prucksasri

วิทยานิพนธ์นี้เป็นส่วนหนึ่งของการศึกษาตามหลักสูตรปริญญาศึกษาศาสตรดุษฎีบัณฑิต
สาขาวิชาการบริหารการศึกษา
มหาวิทยาลัยหาดใหญ่

A Dissertation Submitted in Partial Fulfillment of the Requirements
for the Doctor of Education Degree in Educational Administration

Hatyai University

2563

ลิขสิทธิ์ของมหาวิทยาลัยหาดใหญ่

Copyright of Hatyai University

ชื่อวิทยานิพนธ์ กระบวนการการบริหารจัดการวงดนตรีไทยเพื่อความเป็นเลิศของโรงเรียน
 มัธยมศึกษา สังกัดสำนักงานคณะกรรมการการศึกษาขั้นพื้นฐาน
 ผู้วิจัย อภินันท์ พลฤกษ์ศรี
 สาขาวิชา การบริหารการศึกษา

อาจารย์ที่ปรึกษาวิทยานิพนธ์หลัก

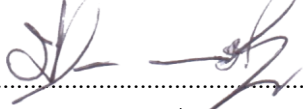

 (รองศาสตราจารย์ ดร.ประชุม รอดประเสริฐ)

คณะกรรมการสอบ

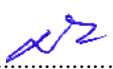

 ประธานกรรมการ
 (รองศาสตราจารย์ ดร.วัน เดชพิชัย)

อาจารย์ที่ปรึกษาวิทยานิพนธ์ร่วม

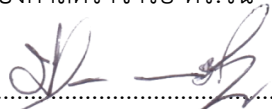

 (รองศาสตราจารย์ ดร.นิรันดร์ จุลทรัพย์)

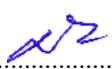
 กรรมการ
 (รองศาสตราจารย์ ดร.ประชุม รอดประเสริฐ)

 กรรมการ
 (รองศาสตราจารย์ ดร.นิรันดร์ จุลทรัพย์)

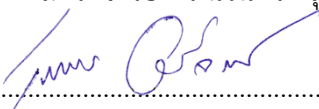
 กรรมการ
 (รองศาสตราจารย์ ดร.วันชัย ธรรมสังการ)

คณะศึกษาศาสตร์และศิลปศาสตร์ มหาวิทยาลัยมหาดใหญ่ อนุมัติให้บัณฑิตวิทยานิพนธ์
 ฉบับนี้เป็นส่วนหนึ่งของการศึกษา ตามหลักสูตรปริญญาศึกษาศาสตรดุษฎีบัณฑิต สาขาวิชาการบริหาร
 การศึกษา



 (ผู้ช่วยศาสตราจารย์ ดร.จuthาร์ตัน ชชรรัตน์)
 รักษาการคณบดีคณะศึกษาศาสตร์และศิลปศาสตร์
 วันที่ เดือน มิถุนายน พ.ศ. 2563

ชื่อวิทยานิพนธ์	กระบวนการการบริหารจัดการวงดนตรีไทยเพื่อความเป็นเลิศของโรงเรียนมัธยมศึกษา สังกัดสำนักงานคณะกรรมการการศึกษาขั้นพื้นฐาน
ผู้วิจัย	อภิรักษ์ พุกษะศรี
สาขาวิชา	การบริหารการศึกษา
ปีการศึกษา	2563
คำสำคัญ	กระบวนการการบริหารจัดการ วงดนตรีไทย ความเป็นเลิศ

บทคัดย่อ

การวิจัยนี้มีวัตถุประสงค์ เพื่อศึกษากระบวนการบริหารจัดการและสังเคราะห์แนวทางการพัฒนาวงดนตรีไทยเพื่อความเป็นเลิศของโรงเรียนมัธยมศึกษา สังกัดสำนักงานคณะกรรมการการศึกษาขั้นพื้นฐาน การวิจัยนี้จำแนกเป็น 3 ขั้นตอน ดังนี้ ขั้นตอนที่ 1 เป็นการศึกษเอกสารและสัมภาษณ์ผู้ปฏิบัติที่เกี่ยวข้องกับการบริหารจัดการวงดนตรีไทยในโรงเรียนมัธยมศึกษา 5 โรงเรียน รวมจำนวน 25 คน ขั้นตอนที่ 2 เป็นการสนทนากลุ่มโดยนักวิชาการและผู้เชี่ยวชาญด้านดนตรีไทย จำนวน 9 คน ตามข้อมูลและประเด็นสัมภาษณ์จากขั้นตอนแรก เพื่อความเห็นชอบกระบวนการและประเด็นสำคัญในแต่ละกระบวนการบริหาร และขั้นตอนที่ 3 เป็นการสัมภาษณ์เชิงลึกเพื่อยืนยันกระบวนการและประเด็นสำคัญการบริหารจากผู้ปฏิบัติที่เกี่ยวข้องกับการบริหารจัดการวงดนตรีไทยจำนวน 21 คน ผลการวิจัยพบว่า

1. กระบวนการบริหารจัดการพัฒนาวงดนตรีไทยเพื่อความเป็นเลิศของโรงเรียนมัธยมศึกษา สังกัดสำนักงานคณะกรรมการการศึกษาขั้นพื้นฐาน ประกอบด้วยกระบวนการ 4 ขั้นตอน คือ การเตรียม การสร้างสรรค์ การทบทวน และการปรับปรุง

2. กระบวนการ 4 ขั้นตอนดังกล่าว มีแนวทางการพัฒนาสำคัญในแต่ละขั้นตอน ดังนี้

2.1 การเตรียม แนวทางการพัฒนามีประเด็นสำคัญประกอบด้วย หลักการและแนวคิด การจัดหาและจัดสรรงบประมาณ การจัดตั้งคณะกรรมการ และการจัดสร้างห้องปฏิบัติการดนตรี

2.2 การสร้างสรรค์ แนวทางการพัฒนามีประเด็นสำคัญประกอบด้วย การอำนวยการสั่งการ การจัดหาเครื่องดนตรีและอุปกรณ์ที่เกี่ยวข้อง การกำหนดหน้าที่ความรับผิดชอบ และการค้นหาผู้เรียนผู้สอน

2.3 การทบทวน แนวทางการพัฒนามีประเด็นสำคัญประกอบด้วย การสร้างและพัฒนาหลักสูตร ความมีคุณภาพและความเพียงพอของเครื่องดนตรี ผลงานเป็นที่ยอมรับ และความสนใจความเอาใจใส่ของผู้เรียนผู้สอน

2.4 การปรับปรุง แนวทางการพัฒนามีประเด็นสำคัญประกอบด้วย การจัดการการเรียนการสอน การฝึกซ้อม ผู้ปกครองชุมชนให้การสนับสนุน และชุมชนยอมรับในความรู้ความสามารถของนักเรียน

Title	The Process of Excellence for Thai Classical Music Band Management in Secondary Schools under the Office of Basic Education Commission
Researcher	Apinan Prucksasri
Major Program	Educational Administration
Academic Year	2020
Keywords	Management process, Thai classical band, Outstanding

ABSTRACT

The objective of the study initiated the process and synthesized some components for Thai classical music bands of secondary schools under the Basic Education Commission. The research consisted of three steps: The first one derived the data from documentary reviews and interviews of 25 experts from five schools. The second, the data derived from focus group discussion of 9 academicians. The third, data derived from in-depth interview of 21 Thai classical music professions. Results of the study revealed as follows.

1. The process of making Thai classical music bands of secondary schools outstanding consisted of 4 principles: preparation, creation, review and improvement.
2. The development guidelines of each principle created as follows;
 - 2.1 Preparation development consisted of the following aspects; concepts, budget allocation, working committee and practical music rooms.
 - 2.2 Creation development consisted of the following aspects; directing purchasing musical instruments, responsible committee and searching for students and instructors.
 - 2.3 Review development consisted of the following aspects; curriculum creation, quality of music instruments, performance accepting and intension of students and instructors.
 - 2.4 Improvement development consisted of the following aspects; teaching and learning activities, support of parents and community, training procedures and satisfaction of community.

กิตติกรรมประกาศ

วิทยานิพนธ์ฉบับนี้สำเร็จลุล่วงได้ด้วย ความกรุณาให้คำแนะนำ ช่วยเหลือ และเอาใจใส่ อย่างดียิ่งจากอาจารย์ที่ปรึกษาวิทยานิพนธ์ คือ รองศาสตราจารย์ ดร.ประชุม รอดประเสริฐ อาจารย์ที่ปรึกษาหลัก และรองศาสตราจารย์ ดร.นิรันดร์ จุลทรัพย์ อาจารย์ที่ปรึกษาร่วม ที่กรุณาให้ความรู้ ข้อคิดเห็น ข้อเสนอแนะ ตรวจสอบความถูกต้องและแก้ไขข้อบกพร่องต่าง ๆ ดูแลเอาใจใส่ และให้กำลังใจด้วยดี เสมอมา ผู้วิจัยรู้สึกซาบซึ้งและขอบพระคุณอย่างสูงมา ณ โอกาสนี้

ขอขอบคุณ รองศาสตราจารย์ ดร.วัน เดชพิชัย ประธานคณะกรรมการสอบวิทยานิพนธ์ และรองศาสตราจารย์ ดร.วันชัย ธรรมสังการ กรรมการผู้ทรงคุณวุฒิ รองศาสตราจารย์ ดร.สุจิตรา จรจิตร และรองศาสตราจารย์ ดร.รพีพรรณ สุวรรณรัฐโชติ ที่ช่วยตรวจสอบและเสนอแนวคิดที่เป็นประโยชน์ เพื่อให้วิทยานิพนธ์ มีความสมบูรณ์มากยิ่งขึ้น และคณาจารย์มหาวิทยาลัยหาดใหญ่ทุกท่านที่ได้กรุณา ถ่ายทอดความรู้และประสบการณ์ที่มีคุณค่าแก่ผู้วิจัย

ขอขอบคุณผู้เชี่ยวชาญ ผู้ทรงคุณวุฒิ และผู้ให้ข้อมูลทุกท่านที่สละเวลา อันมีค่ายิ่งใน การให้ข้อมูลที่เป็นประโยชน์ จนกระทั่งการวิจัยครั้งนี้สำเร็จได้ด้วยดี

ขอขอบพระคุณคุณพ่อและคุณแม่ที่ให้กำเนิด อบรมสั่งสอน ความคิด สติปัญญา ให้ กำลังใจ และขอขอบคุณญาติพี่น้อง เพื่อน ๆ รวมทั้งเพื่อนนักศึกษาหลักสูตรปริญญาศึกษาศาสตรดุษฎีบัณฑิต สาขาวิชาการบริหารการศึกษาทุกคนที่ให้กำลังใจที่ดีเสมอมา และขอขอบคุณผู้ที่ให้คำชี้แนะ คำแนะนำ กำลังใจในการทำวิจัย และคอยช่วยเหลือด้านเอกสารการวิจัยทุกประการ

อภิรักษ์ พุกกะศรี

สารบัญ

	หน้า
บทคัดย่อ	(3)
ABSTRACT	(4)
กิตติกรรมประกาศ	(5)
สารบัญ	(6)
สารบัญตาราง	(9)
สารบัญภาพ	(10)
บทที่	
1 บทนำ	1
ความเป็นมาของปัญหา	1
คำถามของการวิจัย	4
วัตถุประสงค์ของการวิจัย	4
ประโยชน์ของการวิจัย	5
ขอบเขตของการวิจัย	6
นิยามศัพท์เฉพาะ	7
2 แนวคิด ทฤษฎี และงานวิจัยที่เกี่ยวข้อง	9
โรงเรียนมัธยมศึกษา สังกัดสำนักงานคณะกรรมการการศึกษาขั้นพื้นฐาน	9
การบริหารงานวิชาการของโรงเรียนมัธยมศึกษา	10
กลุ่มสาระการเรียนรู้ศิลปะในระดับมัธยมศึกษา	12
ความสำคัญของดนตรีไทยในโรงเรียนมัธยมศึกษา	14
ประโยชน์ของดนตรี	14
การส่งเสริมทักษะความเป็นเลิศด้านดนตรีไทย	17
การสร้างวงดนตรีไทยในระดับมัธยมศึกษา	26
กระบวนการสร้างวงดนตรีไทย โรงเรียนสวนกุหลาบวิทยาลัย	27
กระบวนการสร้างวงดนตรีไทย โรงเรียนราชวินิต บางแก้ว	35
การบริหารจัดการวงดนตรีไทย โรงเรียนมหาวชิราวุธ จังหวัดสงขลา	43
แนวคิด ทฤษฎี เกี่ยวกับการบริหารจัดการศึกษา	47
แนวคิดทั่วไปที่เกี่ยวข้องกับการบริหารจัดการศึกษา	47
หลักการและทฤษฎีการบริหารการศึกษา	54
แนวคิดทฤษฎีการจัดการศึกษา	54
แนวคิดทฤษฎีวงจรเดมมิง (Deming's Cycle : PDCA)	58
ความหมายของวงจรเดมมิง (PDCA)	59
ประวัติความเป็นมาของวงจรเดมมิง (PDCA)	60

สารบัญ (ต่อ)

บทที่	หน้า
หลักการของวงจรเดมมิง (PDCA)	61
ขั้นตอนการดำเนินงานคุณภาพด้วยระเบียบวิธีวงจรเดมมิง (PDCA)	62
การนำวงจรเดมมิง (PDCA) มาประยุกต์ใช้	65
เทคนิคของวงจรเดมมิง (PDCA)	66
ประโยชน์ของการดำเนินการปรับปรุงด้วยวงจรเดมมิง (PDCA).....	66
การวิเคราะห์ข้อมูลของโคไลซี่ (Colaizzi's Method)	67
งานวิจัยที่เกี่ยวข้อง	69
งานวิจัยเกี่ยวกับกระบวนการสืบทอดดนตรีไทย	69
งานวิจัยเกี่ยวกับกระบวนการและการบริหารจัดการดนตรี	71
กรอบแนวคิดที่ใช้ในการวิจัย	79
3 วิธีดำเนินการวิจัย	80
ขั้นตอนที่ 1 สังเคราะห์ประเด็นหลักและประเด็นย่อยกระบวนการจัดการวงดนตรีไทย เพื่อความเป็นเลิศของโรงเรียนมัธยมศึกษา สังกัดสำนักงานคณะกรรมการการศึกษา ขั้นพื้นฐาน	81
กลุ่มผู้ให้ข้อมูล	81
เครื่องมือที่ใช้ในการวิจัย	82
การเก็บรวบรวมข้อมูล	82
ขั้นตอนที่ 2 ตรวจสอบกระบวนการจัดการวงดนตรีไทยเพื่อความเป็นเลิศ ของโรงเรียนมัธยมศึกษา สังกัดสำนักงานคณะกรรมการการศึกษาขั้นพื้นฐาน	83
กลุ่มผู้ให้ข้อมูล	83
เครื่องมือที่ใช้ในการวิจัย	84
การเก็บรวบรวมข้อมูล	84
ขั้นตอนที่ 3 ยืนยันความเหมาะสมและความเป็นไปได้ของกระบวนการจัดการ วงดนตรีไทยเพื่อความเป็นเลิศของโรงเรียนมัธยมศึกษา สังกัดสำนักงานคณะกรรมการ การศึกษาขั้นพื้นฐาน	85
กลุ่มผู้ให้ข้อมูล	85
เครื่องมือที่ใช้ในการวิจัย	86
การเก็บรวบรวมข้อมูล	87
4 ผลการวิเคราะห์ข้อมูล	87
ขั้นตอนที่ 1 สังเคราะห์ประเด็นหลักและประเด็นย่อยกระบวนการจัดการ วงดนตรีไทยเพื่อความเป็นเลิศของโรงเรียนมัธยมศึกษา สังกัดสำนักงานคณะกรรมการ การศึกษาขั้นพื้นฐาน	88

สารบัญ (ต่อ)

บทที่	หน้า
ขั้นตอนที่ 2 ตรวจสอบกระบวนการการบริหารจัดการรงดนตรีไทยเพื่อความเป็นเลิศ ของโรงเรียนมัธยมศึกษา สังกัดสำนักงานคณะกรรมการการศึกษาขั้นพื้นฐาน	101
ขั้นตอนที่ 3 ยืนยันความเหมาะสมและความเป็นไปได้ของกระบวนการบริหารจัดการ รงดนตรีไทยเพื่อความเป็นเลิศ ของโรงเรียนมัธยมศึกษา สังกัดสำนักงานคณะกรรมการ การศึกษาขั้นพื้นฐาน.....	122
5 สรุป อภิปรายผลการวิจัย และข้อเสนอแนะ	145
สรุป	145
อภิปรายผล	146
ข้อเสนอแนะ	159
ข้อเสนอแนะในการนำผลการวิจัยไปใช้	159
ข้อเสนอแนะสำหรับการทำวิจัยครั้งต่อไป	162
บรรณานุกรม	163
ภาคผนวก	168
ภาคผนวก ก เอกสารระยะที่ 1	169
ภาคผนวก ข เอกสารระยะที่ 2	199
ภาคผนวก ค เอกสารระยะที่ 3	206
ประวัติผู้วิจัย	241

สารบัญตาราง

ตารางที่	หน้า
1 เพลงที่ใช้ในการแข่งขันดนตรีไทยประเภทเดี่ยวเครื่องดนตรีไทย	20
2 เพลงที่ใช้ในการแข่งขันดนตรีไทยประเภทวงดนตรีไทย	22
3 สรุปการสังเคราะห์ประเด็นหลักและประเด็นย่อยของกระบวนการบริหารจัดการวงดนตรีไทยเพื่อความเป็นเลิศของโรงเรียนมัธยมศึกษา สังกัดสำนักงานคณะกรรมการการศึกษาขั้นพื้นฐาน	97
4 การตรวจสอบประเด็นหลัก และประเด็นย่อยของกระบวนการบริหารจัดการวงดนตรีไทยเพื่อความเป็นเลิศของโรงเรียนมัธยมศึกษา สังกัดสำนักงานคณะกรรมการการศึกษาขั้นพื้นฐาน ด้านการวางแผนดำเนินการ (Plan)	101
5 การตรวจสอบประเด็นหลัก และประเด็นย่อยของกระบวนการบริหารจัดการวงดนตรีไทยเพื่อความเป็นเลิศของโรงเรียนมัธยมศึกษา สังกัดสำนักงานคณะกรรมการการศึกษาขั้นพื้นฐาน ด้านการดำเนินการ (Do)	102
6 การตรวจสอบประเด็นหลัก และประเด็นย่อยของกระบวนการบริหารจัดการวงดนตรีไทยเพื่อความเป็นเลิศของโรงเรียนมัธยมศึกษา สังกัดสำนักงานคณะกรรมการการศึกษาขั้นพื้นฐาน ด้านการกำกับตรวจสอบการดำเนินการ (Check)	103
7 การตรวจสอบประเด็นหลัก และประเด็นย่อยของกระบวนการบริหารจัดการวงดนตรีไทยเพื่อความเป็นเลิศของโรงเรียนมัธยมศึกษา สังกัดสำนักงานคณะกรรมการการศึกษาขั้นพื้นฐาน ด้านการปรับปรุงแก้ไขการดำเนินการ (Act)	104
8 สรุปการตรวจสอบกระบวนการบริหารจัดการวงดนตรีไทยเพื่อความเป็นเลิศของโรงเรียนมัธยมศึกษา สังกัดสำนักงานคณะกรรมการการศึกษาขั้นพื้นฐาน	117
9 การยืนยันความเหมาะสมและความเป็นไปได้ของประเด็นหลัก และประเด็นย่อยของกระบวนการบริหารจัดการวงดนตรีไทยเพื่อความเป็นเลิศของโรงเรียนมัธยมศึกษา สังกัดสำนักงานคณะกรรมการการศึกษาขั้นพื้นฐาน การเตรียม (Preparation)	122
10 การยืนยันความเหมาะสมและความเป็นไปได้ของประเด็นหลัก และประเด็นย่อยของกระบวนการบริหารจัดการวงดนตรีไทยเพื่อความเป็นเลิศของโรงเรียนมัธยมศึกษา สังกัดสำนักงานคณะกรรมการการศึกษาขั้นพื้นฐาน การสร้างสรรค์ (Creation)	126
11 การยืนยันความเหมาะสมและความเป็นไปได้ของประเด็นหลัก และประเด็นย่อยของกระบวนการบริหารจัดการวงดนตรีไทยเพื่อความเป็นเลิศของโรงเรียนมัธยมศึกษา สังกัดสำนักงานคณะกรรมการการศึกษาขั้นพื้นฐาน การทบทวน (Review)	132
12 การยืนยันความเหมาะสมและความเป็นไปได้ของประเด็นหลัก และประเด็นย่อยของกระบวนการบริหารจัดการวงดนตรีไทยเพื่อความเป็นเลิศของโรงเรียนมัธยมศึกษา สังกัดสำนักงานคณะกรรมการการศึกษาขั้นพื้นฐาน การปรับปรุง (Improvement)	136
13 สรุปการยืนยันความเหมาะสมและความเป็นไปได้ของกระบวนการบริหารจัดการวงดนตรีไทยเพื่อความเป็นเลิศของโรงเรียนมัธยมศึกษา.....	141

สารบัญญภาพ

ภาพที่	หน้า
1 กรอบแนวคิดหลักในการพัฒนาเชิงการบริหารจัดการ	27
2 องค์ประกอบสำคัญของผู้ปรับวง (Coach)	28
3 องค์ประกอบสำคัญของผู้บรรเลง (Performer)	29
4 องค์ประกอบสำคัญต่าง ๆ	29
5 กรอบแนวคิดในเชิงการบริหารจัดการ	35
6 องค์ประกอบสำคัญของผู้ปรับวง (Coach)	36
7 องค์ประกอบสำคัญของผู้บรรเลง (Performer)	37
8 องค์ประกอบสำคัญต่าง ๆ	37
9 การจัดรูปแบบวง	40
10 กระบวนการของ PDCA	63
11 การควบคุมคุณภาพในการปฏิบัติกิจกรรมต่าง ๆ ของทุกระดับที่เชื่อมโยงกัน	64
12 กรอบแนวคิดกระบวนการการบริหารจัดการวงดนตรีไทยเพื่อความเป็นเลิศของโรงเรียนมัธยมศึกษา สังกัดสำนักงานคณะกรรมการการศึกษาขั้นพื้นฐาน	79
13 การแสดงประเด็นหลักและประเด็นย่อยกระบวนการการบริหารจัดการวงดนตรีไทยเพื่อความเป็นเลิศของโรงเรียนมัธยมศึกษา สังกัดสำนักงานคณะกรรมการการศึกษาขั้นพื้นฐาน	100
14 การตรวจสอบกระบวนการการบริหารจัดการวงดนตรีไทยเพื่อความเป็นเลิศของโรงเรียนมัธยมศึกษา สังกัดสำนักงานคณะกรรมการการศึกษาขั้นพื้นฐาน	121
15 กระบวนการการบริหารจัดการวงดนตรีไทยเพื่อความเป็นเลิศของโรงเรียนมัธยมศึกษา สังกัดสำนักงานคณะกรรมการการศึกษาขั้นพื้นฐาน	143

บทที่ 1

บทนำ

ความเป็นมาของปัญหา

การศึกษาตามหลักสูตรแกนกลางการศึกษาขั้นพื้นฐานพุทธศักราช 2551 มุ่งพัฒนาผู้เรียนทุกคนให้เป็นมนุษย์ที่มีความสมดุลทั้งด้านร่างกาย ความรู้ คุณธรรม มีจิตสำนึกในความเป็นพลเมืองไทยและเป็นพลโลก ยึดมั่นในการปกครองตามระบอบประชาธิปไตยอันมีพระมหากษัตริย์ทรงเป็นประมุข มีความรู้และทักษะพื้นฐาน รวมทั้งเจตคติที่จำเป็นต่อการศึกษต่อการศึกษาต่อ การประกอบอาชีพ และการศึกษาตลอดชีวิต โดยมุ่งเน้นผู้เรียนเป็นสำคัญบนพื้นฐานความเชื่อว่าทุกคนสามารถเรียนรู้และพัฒนาตนเองได้เต็มตามศักยภาพ กลุ่มสาระการเรียนรู้ศิลปะ ในส่วนของสาระดนตรี มุ่งเน้นการส่งเสริมให้มีความคิดริเริ่มสร้างสรรค์ มีจินตนาการทางศิลปะ ชื่นชมความงาม สนุกทริยภาพ ความมีคุณค่า ซึ่งมีผลต่อคุณภาพชีวิตมนุษย์ สามารถนำไปใช้ในการพัฒนาผู้เรียนโดยตรงทั้งด้านร่างกาย จิตใจ สติปัญญา อารมณ์และสังคม ตลอดจนนำไปสู่การพัฒนาสิ่งแวดล้อม ส่งเสริมให้ผู้เรียนมีความเชื่อมั่นในตนเอง และแสดงออกเชิงสร้างสรรค์ พัฒนากระบวนการรับรู้ภาพรวม การสังเกตรายละเอียด สามารถค้นพบศักยภาพของตนเอง อันเป็นพื้นฐานในการศึกษาต่อหรือไปประกอบอาชีพได้ด้วยการมีความรับผิดชอบ มีระเบียบวินัย สามารถทำงานร่วมกันได้อย่างมีความสุข (กระทรวงศึกษาธิการ, 2551, น. 3) ความสามารถทางดนตรีในรูปแบบต่าง ๆ จึงมีความเกี่ยวข้องกับมนุษย์และผู้เรียนทุกคน ด้วยเหตุที่ผู้เรียนมีความแตกต่างกันตามธรรมชาติ ขณะที่คนส่วนใหญ่มีความสามารถในระดับปกติ จะมีคนส่วนหนึ่งที่มีความสามารถสูงกว่าคนปกติทั่วไปด้วยพรสวรรค์ที่ติดตัวมาแต่กำเนิด ถือว่าเป็นบุคคลที่มีความสามารถพิเศษ ซึ่งความสามารถพิเศษนั้นจะคงอยู่เจริญงอกงามและนำไปสู่ความเจริญก้าวหน้าของสังคมได้อย่างมหาศาล ถ้าบุคคลนั้น ๆ ได้รับการอบรมเลี้ยงดูและได้รับการศึกษาที่ถูกต้องเหมาะสมกับศักยภาพของเขาเหล่านั้น และสนับสนุนให้นำความสามารถไปใช้ให้เกิดประโยชน์แก่ประเทศและสังคมโดยรวม (นิพนธ์ สุวรรณรงค์, 2557, น. 2) ด้วยเหตุผลดังกล่าว สิทธิของบุคคลที่มีความสามารถพิเศษ จึงถูกระบุไว้ในพระราชบัญญัติการศึกษาแห่งชาติ พ.ศ. 2542 และที่แก้ไขเพิ่มเติม (ฉบับที่ 2) พ.ศ. 2545 (ฉบับที่ 3) พ.ศ. 2553 ในหลายมาตรา ทั้งรูปแบบการจัดการศึกษา หลักสูตรการจัดกระบวนการเรียนรู้ ตลอดจนการจัดสรรงบประมาณ ทั้งนี้เพื่อให้เกิดความเสมอภาค เป็นธรรมและทั่วถึงทุกกลุ่มประชากรของประเทศ (กระทรวงศึกษาธิการ, 2541, น. 7)

เนื้อหาสาระสำคัญของดนตรีไทยจากหลักสูตรแกนกลาง กล่าวถึง องค์ความรู้ของผู้เรียนที่จบการศึกษาระดับชั้นมัธยมศึกษาปีที่ 6 ต้องศึกษาเรียนรู้วิชาดนตรีไทย คือ ความรู้และเข้าใจรูปแบบ บทเพลง เครื่องดนตรีไทย วงดนตรีไทยแต่ละประเภท เข้าใจอิทธิพลของวัฒนธรรมต่อการสร้างสรรค์ดนตรี เปรียบเทียบอารมณ์และความรู้สึกที่ได้รับจากดนตรีที่มาจากวัฒนธรรมต่างกัน อ่าน เขียน โน้ตเพลง ในอัตราจังหวะต่าง ๆ มีทักษะในการร้องเพลงหรือเล่นดนตรีเดี่ยวและรวมวงโดยเน้นเทคนิคของการแสดงออก และคุณภาพของการแสดง สร้างเกณฑ์สำหรับประเมินคุณภาพในการประพันธ์ การบรรเลงดนตรีไทยของตนเองและผู้อื่นได้อย่างเหมาะสม สามารถนำดนตรีไทยประยุกต์ใช้ในงานอื่น ๆ ได้ (กระทรวงศึกษาธิการ,

2551, น. 13) ซึ่งกลุ่มสาระการเรียนรู้ศิลปะใช้สอนเป็นวิชาพื้นฐาน ส่วนวิชาสาระเพิ่มเติมดนตรีไทย จัดไว้สำหรับผู้เรียนที่สนใจเรียนด้านดนตรีไทยที่ไม่เน้นภาคทฤษฎี แต่เน้นปฏิบัติดนตรีไทยโดยเฉพาะ รวมทั้งเปิดวิชากิจกรรมพัฒนาผู้เรียน "ชุมนุมดนตรีไทย" ซึ่งทั้ง 3 วิชาดังกล่าว ไม่สามารถเสริมสร้างความสามารถแก่ผู้เรียนด้านดนตรีไทย เพื่อให้มีความเป็นเลิศได้ด้วยเหตุผลที่แตกต่างกันไป เช่น ไม่มีผู้เรียนเลือกเรียน มีผู้เรียนแต่เพียงเริ่มฝึกหัดซึ่งต้องฝึกนอกเวลา ขาดแคลนครูและบุคลากรที่มีความรู้ ขาดแคลนเครื่องดนตรีไทย ที่มีคุณภาพและเพียงพอ ไม่มีห้องเรียนที่เป็นห้องปฏิบัติการดนตรีไทย ขาดแคลนงบประมาณ เป็นต้น จึงเป็นสาเหตุสำคัญของปัญหาให้ผู้บริหารที่ต้องการพัฒนาดนตรีไทยเพื่อความเป็นเลิศค้นหาแนวทางส่งเสริมและแก้ปัญหาให้ตรงจุดอย่างเป็นระบบและต่อเนื่องจึงจะประสบผลสำเร็จ

วิชาดนตรีไทยเป็นกิจกรรมสำคัญที่ต้องส่งเสริมและพัฒนา ดังนั้นสำนักงานคณะกรรมการการศึกษาขั้นพื้นฐาน กระทรวงศึกษาธิการ จึงมีนโยบายการจัดงานศิลปหัตถกรรมผู้เรียนระดับชาติ โดยคาดหวังว่า ภาระงานการจัดงานศิลปหัตถกรรมผู้เรียนจะช่วยส่งเสริมการทำงานอย่างเป็นระบบและพัฒนาการเรียนการสอนได้อย่างมีเป้าหมาย ครู ผู้เรียน บุคลากรทางการศึกษา ได้รับการพัฒนาองค์ความรู้ อย่างรอบด้าน มีความคิดริเริ่มสร้างสรรค์ มีโอกาสแลกเปลี่ยนเรียนรู้และได้รับการพัฒนาองค์ความรู้ มีการตื่นตัว ค้นคว้าหาความรู้ในนวัตกรรมใหม่ ๆ อันเป็นผลเนื่องจากการเตรียมตัวและการเข้าร่วมกิจกรรมการแข่งขันในงานศิลปหัตถกรรมผู้เรียน ทั้งในระดับโรงเรียน ระดับเขตพื้นที่การศึกษา ระดับภูมิภาค และระดับชาติ ภายใต้นโยบายหลักในการเร่งรัดการปฏิรูปการศึกษาโดยยึดหลักคุณธรรมนำความรู้สร้างความตระหนักสำนึกในคุณค่าของปรัชญาเศรษฐกิจพอเพียง ความสมานฉันท์ สันติวิธี วิถีประชาธิปไตย พัฒนาคนโดยใช้คุณธรรมเป็นพื้นฐานของกระบวนการเรียนรู้ที่เชื่อมโยงความร่วมมือของสถาบันครอบครัว ชุมชน และสถาบันการศึกษา (กระทรวงศึกษาธิการ, 2558, น. 1) ดังนั้นการจัดงานศิลปหัตถกรรมนักเรียน จึงเปิดโอกาสให้นักเรียนได้มีโอกาสทดสอบความรู้ ความสามารถ ทักษะของตนเองในสาขาต่าง ๆ ที่ตนเองมีความชำนาญ มีความรอบรู้ กระทรวงศึกษาธิการได้เห็นความสำคัญและความจำเป็นในเรื่องนี้ จึงได้พยายามจัดให้มีกิจกรรมในลักษณะเช่นนี้เสมอมาตามโอกาสต่าง ๆ แต่ก็อาจยังไม่ครอบคลุมและทั่วถึงในทุกสาระการเรียนรู้เนื่องจากความจำกัดในด้านเวลา งบประมาณ สถานที่ และความพร้อมในการจัดการแข่งขัน จุดเด่นของการจัดงานศิลปหัตถกรรมผู้เรียนนั้น มีวัตถุประสงค์เพื่อให้ผู้เรียนได้มีโอกาสแสดงความรู้ ประสบการณ์ ความสามารถ ไหวพริบ ปฏิภาณของตนเอง ผ่านการแข่งขันกับผู้อื่นจากสถานศึกษาอื่น ทั้งในพื้นที่เดียวกันและต่างพื้นที่ จนมาถึงระดับชาติ ซึ่งผู้เรียนต่างก็มีฝีมือระดับดีเยี่ยมเป็นส่วนใหญ่ ผู้ที่ได้รับรางวัลนอกจากจะเพิ่มความมั่นใจภูมิใจในตนเองแล้วยังถือเป็นเกียรติกับตนเอง วงศ์ตระกูล สถานศึกษา ยังสามารถใช้เป็นใบเบิกทางเข้าสู่การศึกษาในระดับที่สูงขึ้น ตรงกับความชอบ ความชำนาญของตนเอง มีอาชีพที่มั่นคง ดำรงตนและครอบครัวให้มีชีวิตอยู่อย่างมีความสุข และเป็นพลเมืองที่ดีของประเทศต่อไป (สายพิณ พุทธิสาร, 2543, น. 48)

แนวคิดการสร้างดนตรีไทยของโรงเรียนให้มีความเป็นเลิศ เป็นสิ่งท้าทายของผู้บริหารและครู เพราะผู้เรียนให้ความสนใจดนตรีไทยน้อยกว่าดนตรีสากล ดังนั้นการสร้างแรงจูงใจทวนกระแสให้ผู้เรียนหันมาสนใจฝึกทักษะด้านดนตรีไทย อย่างน้อย 1 ชิ้นต่อผู้เรียน 1 คน จึงเป็นเรื่องยากมาก หากโรงเรียนต้องการให้ผู้เรียนมีความสามารถพิเศษด้านดนตรีไทย เป็นนักดนตรีไทยที่มีฝีมือดีก็ยิ่งยากมากขึ้นกว่าเดิม และยิ่งไปกว่านั้นจะทำอย่างไรให้โรงเรียนมีผลงานเป็นเลิศด้านดนตรีไทย มีวงดนตรีไทยเป็นของโรงเรียนที่มีชื่อเสียง เหล่านี้เป็นสิ่งท้าทายของผู้บริหาร และครูที่ต้องร่วมมือบริหารจัดการโดยผ่าน

กระบวนการจัดการตามกระบวนการบริหารของเดมมิง (Edwards W. Deming) นำไปสู่การสร้างวิสัยทัศน์ พันธกิจ กลยุทธ์ โดยศึกษาความเป็นไปได้และความเหมาะสม (นฤภพ ชันทับไทย, 2559, น. 217) การจัดตั้งวงดนตรีไทยของโรงเรียนส่วนใหญ่ได้รับแรงบันดาลใจจากความต้องการอนุรักษ์และส่งเสริมดนตรีไทย จัดทำหลักสูตรสถานศึกษาเน้นทักษะควบคู่ความรู้เชิงวิชาการ จัดกิจกรรมให้สอดคล้อง ส่งเสริมและพัฒนาครู สัมพันธ์กับชุมชนและประสานภูมิปัญญาในท้องถิ่น คัดเลือกผู้เรียนที่สนใจ และนำเสนอผลงานและส่งเข้าประกวดเพื่อยกระดับมาตรฐานดนตรีไทยให้ได้รับการยอมรับ สนับสนุนให้มีรายได้ระหว่างเรียน ผู้เรียนจบการศึกษาที่มีความสามารถด้านนี้ติดตัวไปตลอดชีวิต ไปศึกษาต่อในระดับที่สูงขึ้นและใช้เป็นอาชีพได้ (ชวนพิศ ศิลาเดช และคณะ, 2557, น. 24)

ปัจจุบันเป็นยุคการเปลี่ยนแปลงของศตวรรษที่ 21 ซึ่งส่งผลกระทบต่อการจัดการศึกษาในทุกๆ ระดับ และกระบวนการบริหารจัดการได้เพิ่มบทบาท และมีความสำคัญต่อกระบวนการบริหารจัดการองค์กรทุกประเภท ไม่ว่าจะเป็นองค์กรภาครัฐ ภาคเอกชน หรือองค์กรที่ไม่แสวงหากำไร หากจะต้องบริหารองค์กรเหล่านี้ท่ามกลางความเปลี่ยนแปลงอยู่เสมอการบริหารดั้งเดิมที่ไม่คำนึงถึงสภาวะแวดล้อม โดยเฉพาะอย่างยิ่งสภาวะแวดล้อมภายนอกองค์กร จะทำให้องค์กรไม่สามารถอยู่รอดได้ ดังนั้นทุกองค์กรจะต้องนำกระบวนการจัดการมาใช้ในการบริหารองค์กร เพื่อนำพาองค์กรให้พ้นภาวะวิกฤติและประสบผลสำเร็จ (Robbins & Coulter, 2012, p. 19) ดังนั้นกระบวนการจัดการจัดการโรงเรียนส่งเสริมความเป็นเลิศทางดนตรีไทย จึงเป็นเครื่องมือสำคัญในการนำไปสู่การแก้ปัญหาดังกล่าว ซึ่งจะต้องมีทิศทางดำเนินการอย่างเป็นระบบและสามารถเป็นต้นแบบของการปฏิบัติตามกระบวนการจัดการต่าง ๆ ที่ได้รับคำตอบจากการวิจัย เพื่อที่จะเป็นการนำไปสู่กระบวนการสร้างบุคลากรของประเทศชาติที่มีประสิทธิภาพให้สมบูรณ์ ซึ่งแนวโน้มบริบทของการพัฒนาโรงเรียนส่งเสริมความเป็นเลิศทางดนตรีไทย จึงต้องเพิ่มศักยภาพทางการบริหารจัดการให้สูงขึ้น โดยต้องคำนึงถึงกระบวนการจัดการ เพื่อให้เป็นกลไกที่สำคัญในการดำเนินการพัฒนา (Porter, 2011, p. 19) ให้สอดคล้องกับนโยบายของต้นสังกัด สอดคล้องกับยุทธศาสตร์การพัฒนาผู้มีความสามารถพิเศษ (พ.ศ. 2560-2564) สอดคล้องกับยุทธศาสตร์ของประเทศ (สำนักงานเลขาธิการสภาการศึกษา, 2559, น. 50)

สภาพปัญหาและอุปสรรคที่มีต่อดนตรีไทย พบแนวโน้มของภาคประชาสังคมที่มีต่อดนตรีไทย กล่าวคือ จากรายงานกระทรวงวัฒนธรรม (วธ.) ร่วมกับสวนดุสิตโพล มหาวิทยาลัยราชภัฏสวนดุสิตสำรวจความคิดเห็นของประชาชนทั่วประเทศ เกี่ยวกับสถานการณ์การเรียนการสอนดนตรีไทย หัวข้อความคิดเห็นเด็ก เยาวชน ผู้ปกครอง และบุคลากรทางการศึกษาที่มีต่อ "ดนตรีไทย" การสำรวจความคิดเห็นพบว่า ปัญหาอุปสรรคในการเรียนการสอนดนตรีไทย ในสถานศึกษาที่กำลังศึกษาอยู่ พบว่า ร้อยละ 46.06 บอกว่าเครื่องดนตรีไทยมีไม่เพียงพอ ร้อยละ 23.88 เครื่องดนตรีไทยเก่าและหรือชำรุด ร้อยละ 16.17 ครูสอนดนตรีไทยมีจำนวนไม่เพียงพอ ร้อยละ 8.63 ไม่มีห้องเรียนสำหรับเรียนดนตรีไทยโดยเฉพาะ และร้อยละ 3.79 ครูที่สอนไม่ได้เรียนจบการศึกษาด้านดนตรีไทย จากการสอบถามว่าสถานศึกษามีการจัดการเรียนการสอนดนตรีไทยอย่างไร เด็กและเยาวชนร้อยละ 76.06 บอกว่ามีครูผู้สอนที่โรงเรียนเรียนจบหลักสูตรดนตรีไทยโดยตรง ร้อยละ 13.92 มีครูผู้สอนที่โรงเรียนที่ไม่ได้จบหลักสูตรดนตรีไทยโดยตรง และร้อยละ 3.74 มีครูผู้สอนจากที่อื่นมาสอนที่โรงเรียน และได้สอบถามเยาวชนว่าเรียนดนตรีไทยนั้นดนตรีประเภทใดที่เคยเรียน พบว่า ร้อยละ 26.52 เคยเรียนเครื่องตี คือ ฉิ่ง ระนาดเอก ฉาบ กลองยาว ระนาดทุ้ม กรับพวง ร้อยละ 21.10 เรียนเครื่องดนตรีพื้นบ้านไทย ภาคอีสาน ภาคกลาง ภาคเหนือ และภาคใต้ ร้อยละ 20.94

เคยเรียนเครื่องเป่า คือ ขลุ่ยเพียงออ ขลุ่ยอู้ ขลุ่ยหลีบ ปี่ชวา ปี่มอญ ปี่ฉวน เป็นต้น รวมทั้งได้สอบถามว่า การเล่นดนตรีไทยมีคุณค่าหรือมีความสำคัญหรือมีประโยชน์อย่างไร พบว่า ร้อยละ 22.97 บอกว่าช่วยรักษาขนบธรรมเนียมประเพณีไทยให้คงอยู่ขยายต่อคนรุ่นหลังและตลอดไป ร้อยละ 21.56 ได้ฝึกสมาธิให้เป็นคนรอบคอบ ร้อยละ 17.79 ใช้เวลาว่างให้เป็นประโยชน์ และร้อยละ 15.66 สนุกสนานและผ่อนคลายความเครียด (กระทรวงวัฒนธรรม, 2562, น. 1)

ด้วยเหตุนี้ ผู้วิจัยในฐานะเป็นครูผู้สอนในกลุ่มสาระการเรียนรู้ศิลปะ และมีประสบการณ์ในการสอนดนตรีไทย และได้บริหารจัดการวงดนตรีไทยของโรงเรียนมหาวิทยาลัยราชภัฏ อําเภอเมือง จังหวัดสงขลา ยาวนานมากกว่า 30 ปี มีความคิดเห็นว่าหากมีการศึกษากระบวนการการบริหารจัดการวงดนตรีไทย เพื่อความเป็นเลิศของโรงเรียนมัธยมศึกษา สังกัดสำนักงานคณะกรรมการการศึกษาขั้นพื้นฐาน มีการตรวจสอบ ยืนยันความเหมาะสมและความเป็นไปได้ของกระบวนการการบริหารจัดการวงดนตรีไทย เพื่อความเป็นเลิศของโรงเรียนมัธยมศึกษา ย่อมเป็นแนวทางในการดำเนินงานตามการบริหารจัดการวงดนตรีไทยเพื่อความเป็นเลิศของโรงเรียนมัธยมศึกษา และขยายไปยังโรงเรียนอื่น ๆ ดังนั้นผู้วิจัยจึงมีความสนใจที่จะศึกษากระบวนการการบริหารจัดการวงดนตรีไทย เพื่อความเป็นเลิศของโรงเรียนมัธยมศึกษา สังกัดสำนักงานคณะกรรมการการศึกษาขั้นพื้นฐาน เพื่อศึกษาประเด็นหลักและประเด็นย่อยของกระบวนการการบริหารจัดการวงดนตรีไทย เพื่อความเป็นเลิศของโรงเรียนมัธยมศึกษา สังกัดสำนักงานคณะกรรมการการศึกษาขั้นพื้นฐาน และเพื่อตรวจสอบ ยืนยันความเหมาะสมและความเป็นไปได้ของกระบวนการการบริหารจัดการวงดนตรีไทยเพื่อความเป็นเลิศของโรงเรียนมัธยมศึกษา สังกัดสำนักงานคณะกรรมการการศึกษาขั้นพื้นฐาน เพื่อการส่งเสริมสนับสนุนที่แตกต่างจากโรงเรียนทั่วไป และเพื่อเผยแพร่ให้สังคมและสาธารณชนได้รับรู้ และร่วมกันขับเคลื่อนการพัฒนาการศึกษาของประเทศให้มั่นคง มั่งคั่ง และยั่งยืนต่อไป

คำถามของการวิจัย

1. กระบวนการการบริหารจัดการวงดนตรีไทยเพื่อความเป็นเลิศของโรงเรียนมัธยมศึกษา สังกัดสำนักงานคณะกรรมการการศึกษาขั้นพื้นฐาน ประกอบด้วยประเด็นหลักและประเด็นย่อยอะไรบ้าง
2. ประเด็นหลักและประเด็นย่อยสำคัญของกระบวนการการบริหารจัดการวงดนตรีไทย เพื่อความเป็นเลิศของโรงเรียนมัธยมศึกษา สังกัดสำนักงานคณะกรรมการการศึกษาขั้นพื้นฐาน มีความเหมาะสมและมีความเป็นไปได้หรือไม่

วัตถุประสงค์ของการวิจัย

1. เพื่อสังเคราะห์ประเด็นหลักและประเด็นย่อยของกระบวนการการบริหารจัดการวงดนตรีไทย เพื่อความเป็นเลิศของโรงเรียนมัธยมศึกษา สังกัดสำนักงานคณะกรรมการการศึกษาขั้นพื้นฐาน
2. เพื่อตรวจสอบ ยืนยันความเหมาะสมและความเป็นไปได้ของกระบวนการการบริหารจัดการวงดนตรีไทยเพื่อความเป็นเลิศของโรงเรียนมัธยมศึกษา สังกัดสำนักงานคณะกรรมการการศึกษาขั้นพื้นฐาน

ประโยชน์ของการวิจัย

ผลจากการวิจัยเรื่อง กระบวนการการบริหารจัดการวงดนตรีไทยเพื่อความเป็นเลิศของโรงเรียนมัธยมศึกษา สังกัดสำนักงานคณะกรรมการการศึกษาขั้นพื้นฐานครั้งนี้ ทำให้ค้นพบกระบวนการของการบริหารจัดการดนตรีไทย โรงเรียนมัธยมศึกษา สังกัดสำนักงานคณะกรรมการการศึกษาขั้นพื้นฐาน ซึ่งสามารถนำไปใช้ประโยชน์ในการนิเทศ ปฏิบัติ และกำกับติดตาม ได้ดังต่อไปนี้

1. การนำไปปฏิบัติ สามารถนำไปปฏิบัติได้ ดังนี้

1.1 ระดับนโยบาย

1.1.1 ระดับกระทรวงศึกษาธิการ สามารถนำไปใช้ในการวางนโยบายในการจัดการศึกษาเพื่อพัฒนามาตรฐานดนตรีไทย ปลูกฝังความเป็นไทย และส่งเสริมดนตรีไทยให้แพร่หลาย

1.1.2 ระดับสำนักงานคณะกรรมการการศึกษาขั้นพื้นฐาน สามารถนำไปใช้ในการวางนโยบายให้เขตพื้นที่ประสานงานและอำนวยความสะดวกแก่ผู้บริหารโรงเรียนในการบริหารจัดการวงดนตรีไทยเพื่อพัฒนาครูและนักเรียนให้มีคุณภาพมากขึ้น

1.1.3 ระดับเขตพื้นที่การศึกษาสามารถนำไปใช้กำหนดนโยบายให้ผู้บริหารโรงเรียนจัดการศึกษาหลักสูตรวิชาดนตรีไทย และส่งเสริมกิจกรรมด้านดนตรีไทยให้มีคุณภาพครบตามกระบวนการเพื่อความเป็นเลิศ

1.2 ระดับปฏิบัติ

1.2.1 คณะกรรมการสถานศึกษาของโรงเรียนมัธยมศึกษา สังกัดสำนักงานคณะกรรมการการศึกษาขั้นพื้นฐาน สามารถนำไปวางแผนและกำหนดนโยบายในการพัฒนาการบริหารจัดการดนตรีไทยโรงเรียนมัธยมศึกษาเพื่อความเป็นเลิศได้อย่างชัดเจน

1.2.2 ผู้บริหารโรงเรียนมีแนวทางในการร่วมมือและประสานงานระหว่างครูและนักเรียนได้ตรงกับความต้องการด้านดนตรีไทยของท้องถิ่นตนเองและสอดคล้องกับนโยบายของรัฐ

2. การกำกับติดตาม สามารถนำไปปฏิบัติได้ ดังนี้

2.1 นำแนวทางและวิธีการที่ได้นี้นำไปใช้ในการนิเทศ ดูแลช่วยเหลือและกำกับติดตามการบริหารจัดการดนตรีไทยเพื่อความเป็นเลิศของโรงเรียนมัธยมศึกษา สังกัดสำนักงานคณะกรรมการการศึกษาขั้นพื้นฐานอย่างชัดเจนทุกระดับ

2.2 นำกระบวนการบริหารจัดการเพื่อความเป็นเลิศไปใช้ในการประเมินคุณภาพการบริหารสถานศึกษา เพื่อพัฒนางานบริหารจัดการดนตรีไทยของโรงเรียนมัธยมศึกษา สังกัดสำนักงานคณะกรรมการการศึกษาขั้นพื้นฐาน

2.3 นำไปขยายผลการวิจัย สามารถนำผลการวิจัยไปขยายผลการบริหารจัดการวงดนตรีไทยในโรงเรียนระดับประถมศึกษา และหน่วยงานอื่น ๆ เพื่อการวิจัยต่อเนื่องได้อย่างมีคุณภาพและกว้างขวางมากขึ้น

ขอบเขตของการวิจัย

การศึกษาครั้งนี้ ผู้วิจัยศึกษาเกี่ยวกับกระบวนการการบริหารจัดการวงดนตรีไทยเพื่อความเป็นเลิศของโรงเรียนมัธยมศึกษา สังกัดสำนักงานคณะกรรมการการศึกษาขั้นพื้นฐาน โดยมีขอบเขตของการวิจัย ดังนี้

1. ขอบเขตด้านเนื้อหา

การวิจัยเรื่อง กระบวนการการบริหารจัดการวงดนตรีไทยเพื่อความเป็นเลิศของโรงเรียนมัธยมศึกษา สังกัดสำนักงานคณะกรรมการการศึกษาขั้นพื้นฐานฉบับนี้ ผู้วิจัยยึดหลักการตามกรอบแนวคิดกระบวนการวงจรคุณภาพของเดมมิง (Deming's Cycle) เพื่อการวิเคราะห์และสังเคราะห์ข้อมูลจากการสัมภาษณ์เป็นเบื้องต้นซึ่งประกอบด้วย 4 หลักการ ดังนี้

- 1.1 การวางแผนการดำเนินการ (Plan)
- 1.2 การดำเนินการ (Do)
- 1.3 การตรวจสอบการดำเนินการ (Check)
- 1.4 การปรับปรุงพัฒนาการดำเนินการ (Act)

2. ขอบเขตด้านผู้ให้ข้อมูลการวิจัย

การวิจัยเรื่อง กระบวนการการบริหารจัดการวงดนตรีไทยเพื่อความเป็นเลิศของโรงเรียนมัธยมศึกษา สังกัดสำนักงานคณะกรรมการการศึกษาขั้นพื้นฐานครั้งนี้ มีผู้ให้ข้อมูลการวิจัยจำแนกได้เป็น 3 ขั้นตอน ดังนี้

2.1 ขั้นตอนที่ 1 ผู้ให้ข้อมูลได้มาจากการคัดเลือกแบบเจาะจง (Purposive Selection) ของโรงเรียนมัธยมศึกษาที่รับรางวัลชนะเลิศและรางวัลรองชนะเลิศ การแข่งขันทักษะวิชาการสาระดนตรีประเภทวงดนตรีไทย งานศิลปหัตถกรรมนักเรียนมัธยมศึกษาระดับชาติ ครั้งที่ 62-67 ปีการศึกษา 2555-2560 ย้อนหลัง 6 ปี จำนวน 5 โรงเรียน ๆ ละ 5 คน ได้แก่ 1) ผู้อำนวยการโรงเรียน 2) รองผู้อำนวยการโรงเรียน 3) หัวหน้ากลุ่มสาระการเรียนรู้ศิลปะ 4) ครูสอนดนตรีไทย และ 5) ครูภูมิปัญญาด้านดนตรีไทย รวมทั้งสิ้น 25 คน เพื่อให้ข้อมูลเกี่ยวกับการบริหารจัดการวงดนตรีไทยของโรงเรียนมัธยมศึกษา สังกัดสำนักงานคณะกรรมการการศึกษาขั้นพื้นฐาน โดยการสัมภาษณ์เชิงลึก (In-depth Interview)

2.2 ขั้นตอนที่ 2 ผู้ให้ข้อมูลได้มาจากการคัดเลือกแบบเจาะจง (Purposive Selection) จากผู้ทรงคุณวุฒิด้านการบริหารการศึกษาและผู้เชี่ยวชาญด้านดนตรีไทย จำนวน 9 คน โดยวิธีการสนทนากลุ่มอิงผู้เชี่ยวชาญเฉพาะทาง (Connoisseurship Focus Group) เพื่อตรวจสอบประเด็นหลักและประเด็นย่อย ของกระบวนการการบริหารจัดการวงดนตรีไทยของโรงเรียนมัธยมศึกษา สังกัดสำนักงานคณะกรรมการการศึกษาขั้นพื้นฐาน

2.3 ขั้นตอนที่ 3 ผู้ให้ข้อมูลได้จากการคัดเลือกแบบเจาะจง (Purposive Selection) จากผู้ทรงคุณวุฒิด้านการบริหารการศึกษา ผู้เชี่ยวชาญด้านดนตรีไทย และผู้ปฏิบัติจริงที่เป็นผู้บริหารโรงเรียน และเป็นครูสอนดนตรีไทยที่เคยส่งวงดนตรีไทยประกวดได้รับรางวัล รวม 21 คน โดยวิธีการสัมภาษณ์เชิงลึก (In-depth Interview) เพื่อสรุปยืนยันและข้อเสนอแนะของความเหมาะสมและความเป็นไปได้เกี่ยวกับกระบวนการการบริหารจัดการวงดนตรีไทยของโรงเรียนมัธยมศึกษา สังกัดสำนักงานคณะกรรมการการศึกษาขั้นพื้นฐาน

3. ขอบเขตด้านพื้นที่การศึกษา

การวิจัยเรื่อง กระบวนการการบริหารจัดการวงดนตรีไทยเพื่อความเป็นเลิศของโรงเรียนมัธยมศึกษา สังกัดสำนักงานคณะกรรมการการศึกษาขั้นพื้นฐานครั้งนี้ คัดเลือกพื้นที่ที่ใช้ในการวิจัยที่มีที่ตั้งอยู่ในภูมิภาคต่าง ๆ ของประเทศไทย คือ ภาคเหนือ ภาคตะวันออกเฉียงเหนือ ภาคกลาง ภาคใต้ และส่วนกลางกรุงเทพมหานคร

นิยามศัพท์เฉพาะ

1. กระบวนการบริหารจัดการ หมายถึง การดำเนินงานการบริหารจัดการดนตรีไทยของโรงเรียนมัธยมศึกษา สังกัดสำนักงานคณะกรรมการการศึกษาขั้นพื้นฐาน ซึ่งงานวิจัยครั้งนี้ ผู้วิจัยประยุกต์ใช้กระบวนการวงจรคุณภาพของเดมมิง (Deming's Cycle) ได้แก่ 1) การวางแผนดำเนินการ (Plan) 2) การดำเนินการ (Do) 3) การกำกับตรวจสอบการดำเนินการ (Check) และ 4) การปรับปรุงพัฒนาการดำเนินการ (Act) เพื่อเป็นฐานในการเก็บและสังเคราะห์ข้อมูลการวิจัย

2. วงดนตรีไทย หมายถึง วงดนตรีไทยที่ประกอบด้วยเครื่องดนตรีไทยตามลักษณะของการจัดวงดนตรีไทยมาตรฐาน ดังปรากฏในเกณฑ์การแข่งขันทักษะกิจกรรมการแข่งขันทักษะวิชาการ กลุ่มสาระศิลปะ วิชาดนตรีไทย งานศิลปหัตถกรรมนักเรียน ระดับมัธยมศึกษา ระดับชาติ จัดโดยสำนักงานคณะกรรมการการศึกษาขั้นพื้นฐาน ประเภทการบรรเลงรวมวง ระดับชั้น ม.1-ม.6 จำนวน 3 รายการ คือ วงเครื่องสายวงเล็กผสมซิมม วงปี่พาทย์ไม้นวมผสมวงเครื่องสายเครื่องเดียว และวงปี่พาทย์ไม้นวมเครื่องคู่

3. ความเป็นเลิศ หมายถึง มีผลงานกิจกรรมดนตรีไทยที่ได้รับการยอมรับ ความมีชื่อเสียงได้รับเชิญไปแสดงในงานสำคัญระดับจังหวัดขึ้นไป และแข่งขันทักษะสาระดนตรีไทยได้รับรางวัลชนะเลิศหรือรางวัลรองชนะเลิศ ประเภทวงดนตรีไทย ประเภทใดประเภทหนึ่งในจำนวน 3 ประเภท คือ วงเครื่องสายวงเล็กผสมซิมม วงปี่พาทย์ไม้นวมผสมวงเครื่องสายเครื่องเดียว และวงปี่พาทย์ไม้นวมเครื่องคู่ ในงานศิลปหัตถกรรมนักเรียนระดับมัธยมศึกษา ระดับชาติ ครั้งที่ 62-67 ระหว่างปีการศึกษา 2555-2560 จัดโดยสำนักงานคณะกรรมการการศึกษาขั้นพื้นฐาน กระทรวงศึกษาธิการ

4. โรงเรียนมัธยมศึกษา สังกัดสำนักงานคณะกรรมการการศึกษาขั้นพื้นฐาน หมายถึง โรงเรียนมัธยมศึกษาในภูมิภาคต่าง ๆ ของประเทศไทยที่เปิดสอนตั้งแต่ระดับชั้น ม.1- ม.6 สังกัดสำนักงานคณะกรรมการการศึกษาขั้นพื้นฐาน กระทรวงศึกษาธิการ

5. ประเด็นหลักและประเด็นย่อย หมายถึง ประเด็นสำคัญที่บอกถึงข้อสรุปของเนื้อหาสาระต่าง ๆ ที่เกี่ยวข้องกันหรือเป็นหมวดหมู่เดียวกันของกระบวนการบริหารจัดการวงดนตรีไทยเพื่อความเป็นเลิศของโรงเรียนมัธยมศึกษา สังกัดสำนักงานคณะกรรมการการศึกษาขั้นพื้นฐาน ซึ่งประกอบด้วย 4 ประเด็นหลัก และ 16 ประเด็นย่อย คือ

5.1 การเตรียม (Preparation) ประกอบด้วยประเด็นที่สำคัญ คือ หลักการและแนวคิด การจัดหาและจัดสรรงบประมาณ การจัดตั้งคณะทำงาน และการจัดสร้างห้องปฏิบัติการดนตรี

5.2 การสร้างสรรค์ (Creation) ประกอบด้วยประเด็นที่สำคัญ คือ การอำนวยความสะดวก การจัดหาเครื่องดนตรีและอุปกรณ์ที่เกี่ยวข้อง การกำหนดหน้าที่ความรับผิดชอบ และการค้นหาผู้เรียนผู้สอน

5.3 การทบทวน (Review) ประกอบด้วยประเด็นที่สำคัญ คือ การสร้างและพัฒนาหลักสูตร ความเป็นคุณภาพและความเพียงพอของเครื่องดนตรี ผลงานเป็นที่ยอมรับ และความสนใจความเอาใจใส่ของผู้เรียนผู้สอน

5.4 การปรับปรุง (Improvement) ประกอบด้วยประเด็นที่สำคัญ คือ การจัดการการเรียนการสอน การฝึกซ้อม ผู้ปกครองชุมชนให้การสนับสนุน และชุมชนยอมรับในความรู้ความสามารถของนักเรียน

บทที่ 2

แนวคิด ทฤษฎี และงานวิจัยที่เกี่ยวข้อง

การวิจัยเรื่อง กระบวนการการบริหารจัดการวงดนตรีไทยเพื่อความเป็นเลิศของโรงเรียนมัธยมศึกษา สังกัดสำนักงานคณะกรรมการการศึกษาขั้นพื้นฐาน ครั้งนี้ ผู้วิจัยได้ศึกษาเอกสารแนวคิด ทฤษฎี และงานวิจัยที่เกี่ยวข้อง โดยมีลำดับเรื่องที่ศึกษา ดังนี้

1. โรงเรียนมัธยมศึกษา สังกัดสำนักงานคณะกรรมการการศึกษาขั้นพื้นฐาน
2. ความสำคัญของดนตรีไทยในโรงเรียนมัธยมศึกษา
3. การส่งเสริมทักษะความเป็นเลิศด้านดนตรีไทย
4. การสร้างวงดนตรีไทยในโรงเรียนมัธยมศึกษา
5. แนวคิด ทฤษฎี เกี่ยวกับการบริหารจัดการศึกษา
6. ทฤษฎีวงจรเดมมิง (Deming Cycle : PDCA)
7. การวิเคราะห์ข้อมูลของโคไลซี (Colaizzi's Method)
8. งานวิจัยที่เกี่ยวข้อง
9. กรอบแนวคิดที่ใช้ในการวิจัย

โรงเรียนมัธยมศึกษา สังกัดสำนักงานคณะกรรมการการศึกษาขั้นพื้นฐาน

ตามพระราชบัญญัติการศึกษาแห่งชาติ (ฉบับที่ 3) พ.ศ. 2553 กระทรวงศึกษาธิการ กำหนดให้โรงเรียนมัธยมศึกษา สังกัดสำนักงานคณะกรรมการการศึกษาขั้นพื้นฐาน มีหน่วยงาน ส่วนกลางประจำในภูมิภาคต่าง ๆ ทั่วประเทศ คือ สำนักงานเขตพื้นที่การศึกษามัธยมศึกษา จำนวน 42 เขตพื้นที่การศึกษา มีผู้อำนวยการเขตพื้นที่ในแต่ละเขตทำหน้าที่เป็นผู้บริหารและประสานงาน ทั้งนี้ เพื่อให้การบริหารและการจัดการศึกษามีประสิทธิภาพ สมฤทธิ์ผลและมีคุณภาพยิ่งขึ้น จึงกำหนดให้โรงเรียนมัศึกษาดำเนินการบริหารโดยองค์คณะบุคคล เน้นการมีส่วนร่วมในการปฏิบัติงาน แบ่ง ขอบข่ายการบริหารงานหรือภารกิจเป็น 4 ด้าน คือ 1) ด้านการบริหารงานวิชาการ 2) ด้านการบริหารทั่วไป 3) ด้านการบริหารงบประมาณ 4) ด้านการบริหารงานบุคคล ดังนั้นการเพิ่มประสิทธิผลการบริหาร โรงเรียน ผู้บริหารโรงเรียนจึงควรพัฒนาการบริหารให้ครอบคลุมองค์ประกอบหลักทั้ง 3 ด้าน ได้แก่ ด้านปัจจัยนำเข้า ด้านกระบวนการ และด้านผลผลิต ซึ่งทั้ง 3 ด้านประกอบด้วย 9 องค์ประกอบย่อย คือ 1) ด้านปัจจัยนำเข้า ประกอบด้วย การนำองค์การ การมุ่งเน้นทรัพยากรบุคคล ธรรมมาภิบาลและ วัฒนธรรมโรงเรียน 2) ด้านกระบวนการ ประกอบด้วย การวางแผนกลยุทธ์ การจัดการกระบวนการ การให้ความสำคัญกับผู้เรียน ผู้ปกครองและผู้มีส่วนเกี่ยวข้อง และการจัดการความรู้ ซึ่งอยู่ภายใต้ การดำเนินการตามหลักการบริหารการศึกษาภารกิจหลักครบ 4 ด้าน คือ ด้านการบริหารงานวิชาการ ด้านการบริหารทั่วไป ด้านการบริหารงบประมาณ ด้านการบริหารงานบุคคล ทั้งนี้ต้องเตรียมคิดแก้ปัญหา โดยใช้วิธีคิดนอกกรอบตามสภาพแวดล้อมภายนอกที่มีการเปลี่ยนแปลงอยู่เสมอ และ 3) ด้านผลผลิต

ประกอบด้วย ผลลัพธ์การดำเนินงานของโรงเรียน คือ ผู้เรียน เก่ง ดี และมีความสุข ครูและบุคลากรทางการศึกษามีคุณภาพและมาตรฐาน ชุมชนมีจิตอาสาช่วยเหลือโรงเรียน (สุภัทร พันธุ์พัฒนกุล, 2554, น. 174-175)

โรงเรียนมัธยมศึกษาเป็นสถานศึกษาที่จัดการศึกษาต่อจากระดับประถมศึกษา จำแนกเป็น 2 ระดับ คือ ระดับมัธยมศึกษาตอนต้น ม.1-ม.3 และระดับมัธยมศึกษาตอนปลาย ม.4-ม.6 มีวัตถุประสงค์ เพื่อให้ผู้เรียนทุกคนมีความสามารถเรียนรู้และพัฒนาตนเองได้ และถือว่าผู้เรียนทุกคนมีความสำคัญที่สุด กระบวนการจัดการศึกษาต้องเสริมให้ผู้เรียนสามารถพัฒนาตามธรรมชาติและเต็มศักยภาพ ดังนั้นผู้บริหารโรงเรียนจึงมีบทบาทสำคัญอยู่ในการดำเนินการบริหารจัดการเพื่อประสานประโยชน์ตามภารกิจหลักทั้ง 4 ด้าน อย่างมีคุณภาพ โดยมีด้านการบริหารงานวิชาการเป็นภารกิจสำคัญที่สุดของโรงเรียน

การบริหารงานวิชาการของโรงเรียนมัธยมศึกษา

การบริหารงานวิชาการเป็นหัวใจสำคัญสำหรับผู้บริหารโรงเรียน โดยเฉพาะอย่างยิ่งเป็นงานที่จะต้องพัฒนาปรับปรุงคุณภาพการเรียนการสอนที่เน้นผู้เรียนเป็นสำคัญให้ได้ผลดีและมีประสิทธิภาพที่สุด นับเป็นจุดมุ่งหมายหลักของสถานศึกษาที่ใช้เป็นเครื่องชี้ความสำเร็จ และความสามารถของผู้บริหาร โดยบริหารร่วมกับคณะกรรมการบริหารงานวิชาการของโรงเรียน ประกอบด้วยหัวหน้ากลุ่มสาระการเรียนรู้เป็นบุคลากรหลักตามโครงสร้างหลักสูตรและมาตรฐานการเรียนรู้ที่กำหนดไว้ของสำนักงานคณะกรรมการการศึกษาขั้นพื้นฐานโดยแบ่งสาระการเรียนรู้เป็น 8 กลุ่มสาระการเรียนรู้ คือ 1) ภาษาไทย 2) คณิตศาสตร์ 3) วิทยาศาสตร์และเทคโนโลยี 4) สังคมศึกษา ศาสนา และวัฒนธรรม 5) สุขศึกษาและพลศึกษา 6) ศิลปะ 7) การงานอาชีพ 8) ภาษาต่างประเทศ ตามพระราชบัญญัติการศึกษาแห่งชาติ พ.ศ. 2542 และที่แก้ไขเพิ่มเติม (ฉบับที่ 2) พ.ศ. 2545 (ฉบับที่ 3) พ.ศ. 2553 และ ฉบับปรับปรุง พ.ศ. 2561 ซึ่งมีสาระสำคัญของหลักสูตรโดยสรุปในแต่ละกลุ่มสาระ ดังนี้

1. ภาษาไทย เพื่อให้ผู้เรียนมีทักษะการใช้ภาษาไทย การอ่าน การฟัง การเขียนในการติดต่อสื่อสาร สร้างความเข้าใจ ใช้เป็นเครื่องมือแสวงหาความรู้และใช้ประกอบอาชีพอันก่อให้เกิดความเป็นเอกภาพและเสริมสร้างบุคลิกภาพของคนในชาติ และเห็นคุณค่าของภาษาไทย

2. คณิตศาสตร์ เพื่อให้ผู้เรียนมีทักษะด้านความคิด คิดเชิงสร้างสรรค์ คิดอย่างมีเหตุผล เป็นระบบ มีแบบแผน นำทักษะกระบวนการทางคณิตศาสตร์ ไปแก้ปัญหาหรือช่วยในการตัดสินใจในการดำเนินชีวิตประจำวัน สามารถเชื่อมโยงความรู้ต่าง ๆ ทางคณิตศาสตร์ และการเชื่อมโยงคณิตศาสตร์กับวิทยาศาสตร์ เทคโนโลยี และศาสตร์อื่น ๆ อันก่อให้เกิดประโยชน์และช่วยพัฒนาคุณภาพชีวิตที่ดีขึ้น

3. วิทยาศาสตร์และเทคโนโลยี เพื่อให้ผู้เรียนมีทักษะในการศึกษาค้นคว้าให้มีความรู้ความเข้าใจในธรรมชาติและเทคโนโลยีที่มนุษย์สร้างสรรค์ขึ้น สามารถนำกระบวนการทางวิทยาศาสตร์ไปใช้ในการแก้ปัญหาการดำรงชีวิตในปรากฏการณ์และสิ่งแวดล้อมที่แตกต่างกันอย่างเป็นระบบ มีเหตุผล สร้างสรรค์ มีคุณธรรม และรู้เท่าทันการเปลี่ยนแปลงของเทคโนโลยี (กระทรวงศึกษาธิการ, 2561, น. 30)

4. สังคมศึกษา ศาสนา และวัฒนธรรม เพื่อให้ผู้เรียนมีทักษะการเป็นพลเมืองที่ดีในสังคม สามารถอยู่ร่วมกันในสังคมด้วยความรับผิดชอบ เคารพสิทธิและหน้าที่ บำเพ็ญตนให้เป็นประโยชน์ ต่อสังคมยึดมั่นในศาสนา ยอมรับความแตกต่างและความหลากหลายทางวัฒนธรรม เชื่อมโยงความรู้ ประวัติศาสตร์ ภูมิศาสตร์ เศรษฐศาสตร์ มาปรับใช้ในการดำเนินชีวิตอย่างสันติสุขในสังคมไทยและสังคมโลก

5. สุขศึกษาและพลศึกษา เพื่อให้ผู้เรียนมีทักษะด้านสุขภาวะ ในทุกมิติของชีวิตให้มีสุขภาพสมบูรณ์แข็งแรง ทั้งร่างกาย จิตใจ อารมณ์ สังคม สติปัญญา ที่เจริญเติบโตสมวัย เห็นคุณค่าของครอบครัวที่ดี การออกกำลังกาย การบริโภคอาหารการป้องกันโรค อุบัติเหตุ ความเสี่ยง และความปลอดภัยในชีวิต

6. ศิลปะ เพื่อให้ผู้เรียนมีทักษะและมีความซาบซึ้งในศิลปะทั้ง 3แขนง คือ ทัศนศิลป์ ดนตรี และนาฏศิลป์ มีความคิดริเริ่มสร้างสรรค์ ชื่นชมความงาม มีสุนทรียภาพ พัฒนาสติปัญญา อารมณ์ สังคม

7. การงานอาชีพ เพื่อให้ผู้เรียนมีทักษะพื้นฐานที่จำเป็นต่อการดำรงชีวิตและครอบครัว และการอาชีพ ดำรงชีวิตอยู่ในสังคมได้อย่างพอเพียงและมีความสุข (กระทรวงศึกษาธิการ, 2561, น. 1)

8. ภาษาต่างประเทศ เพื่อให้ผู้เรียนใช้ภาษาต่างประเทศเป็นเครื่องมือในการติดต่อสื่อสาร เป็นพลโลกที่ดีมีคุณภาพ เข้าใจความแตกต่างของภาษาและวัฒนธรรม มีวิสัยทัศน์ในการดำเนินชีวิต

แต่ละกลุ่มสาระมีเนื้อหาสาระวิชาเป็นไปตามสภาพของลักษณะคำอธิบายรายวิชานั้น ๆ โดยการกำหนดนโยบายด้านเทคโนโลยีสารสนเทศที่ชัดเจนในเชิงระบบ ทั้งการบริหารหลักสูตร การจัดการเรียนการสอน ตลอดจนส่งเสริมการสร้างและพัฒนานวัตกรรมเทคโนโลยีสารสนเทศ เพื่อการศึกษา สร้างวัฒนธรรมองค์กรให้เป็นองค์กรแห่งการเรียนรู้และความคิดสร้างสรรค์ด้านเทคโนโลยีสารสนเทศ ในระดับครูผู้สอนต้องมีการพัฒนาทักษะด้านเทคโนโลยีและสารสนเทศ (กิตติพร เนาว์สุวรรณ, 2557, น. 10) ส่วนวิชาดนตรีไทย เป็นวิชาหนึ่งที่สังกัดกลุ่มสาระการเรียนรู้ศิลปะ เป็นทั้งวิชาสาระพื้นฐานและวิชาสาระเพิ่มเติม อีกทั้งวิชาดนตรีไทยยังสามารถเป็นวิชาหนึ่งในวิชากิจกรรมพัฒนาผู้เรียน นับว่าเป็นวิชาสำคัญ วิชาหนึ่งที่สามารถพัฒนาผู้เรียนที่สนใจให้มีความสามารถพิเศษ มุ่งสู่ความเป็นเลิศและสร้างชื่อเสียงแก่ตนเองและโรงเรียนได้

การค้นหาผู้เรียนที่มีความสามารถด้านดนตรีไทยเป็นเรื่องท้าทายสำหรับผู้บริหาร เพราะผู้เรียนส่วนใหญ่ชอบและสนใจดนตรีสากลมากกว่าดนตรีไทย โรงเรียนต้องมีแนวทางในการบริหารจัดการเพื่อให้ผู้เรียนที่มีความสามารถพิเศษด้านดนตรีไทยมาร่วมกิจกรรมเพื่อพัฒนาวงดนตรีไทยให้มีกิจกรรมที่โดดเด่น และได้รับการยอมรับอย่างต่อเนื่อง สำหรับองค์ประกอบของผู้มีความสามารถพิเศษ เรนซูลลี และไรซ์ (Ren Zulli & Reise, 1986 อ้างถึงใน อุษณีย์ อนุรุทธ์วงศ์ 2555, น. 79) มีความเห็นว่า ผู้มีความสามารถพิเศษ ควรประกอบด้วยความสามารถ 3 ด้าน คือ 1) ความสามารถเหนือปกติ 2) ความสร้างสรรค์ และ 3) ความมุ่งมั่นหมั่นสำเร็จ ซึ่งอุษณีย์ อนุรุทธ์วงศ์ (2555, น. 86) ได้ขยายความคิด เพื่อให้เกิดความชัดเจนยิ่งขึ้นว่าองค์ประกอบของความสามารถพิเศษที่สำคัญมี 4 ด้าน คือ 1) ความสามารถสูงกว่าคนทั่วไป ด้านใดด้านหนึ่ง หมายถึง การมีความสามารถอย่างเป็นที่ประจักษ์หรือมีศักยภาพที่จะเรียนรู้ได้อย่างรวดเร็วและเมื่อพัฒนาแล้วจะมีความโดดเด่นในเรื่องนั้นกว่าคนในวัยเดียวกัน 2) ทักษะความคิดระดับสูง หมายถึง การมีวิธีคิดที่แตกต่างจากการเรียนรู้และการจดจำ เช่น การคิดสร้างสรรค์ การคิดอย่างมีวิจารณ์ญาณ กลยุทธ์ในการแก้ปัญหา เป็นต้น 3) การใช้สมองทุกส่วนในการทำงาน หมายถึง ผลงานที่แสดงให้เห็นถึงการใช้สมองทุกส่วนทั้งการใช้จินตนาการจากสมองซีกขวา

การคิดวิเคราะห์ที่ใช้สมองซีกซ้าย ความคิดเชื่อมโยงจากสิ่งหนึ่งไปสู่อีกสิ่งหนึ่งที่คนคิดไม่ถึง และ 4) กระบวนการทางจิตวิทยา หมายถึง องค์ประกอบทางจิตใจ เป็นส่วนสำคัญในการสร้างคนที่มีศักยภาพเท่ากันให้มีความสามารถแตกต่างกัน ในขณะที่คนบางคนนี้อาจไม่มีความสามารถโดดเด่นในวัยเด็ก อาจกลายเป็นผู้มีความสามารถอันโดดเด่นเมื่อโตขึ้น เพราะมีจิตใจที่เข้มแข็ง ความมุ่งมั่นหมั่นสำเร็จ และแสดงออกถึงความรักความสนใจในสิ่งที่ตนถนัดอย่างต่อเนื่อง

กลุ่มสาระการเรียนรู้ศิลปะในระดับมัธยมศึกษา

กลุ่มสาระการเรียนรู้ศิลปะเป็นกลุ่มสาระสำคัญที่ช่วยพัฒนาให้ผู้เรียนมีความคิดริเริ่มสร้างสรรค์ มีจินตนาการทางศิลปะ ชื่นชมความงาม มีสุนทรียภาพ ความมีคุณค่า ซึ่งมีผลต่อคุณภาพชีวิตมนุษย์ กิจกรรมทางศิลปะช่วยพัฒนาผู้เรียนทั้งด้านร่างกาย จิตใจ สติปัญญา อารมณ์ สังคม ตลอดจนการนำไปสู่การพัฒนาสิ่งแวดล้อม ส่งเสริมให้ผู้เรียนมีความเชื่อมั่นในตนเอง อันเป็นพื้นฐานในการศึกษาต่อหรือประกอบอาชีพได้ ทั้งนี้ กลุ่มสาระการเรียนรู้ศิลปะ ยังมุ่งพัฒนาให้ผู้เรียนเกิดความรู้ความเข้าใจ มีทักษะวิธีการทางศิลปะเกิดความซาบซึ้งในคุณค่าของศิลปะเปิดโอกาสให้ผู้เรียนแสดงออกอย่างอิสระในศิลปะแขนงต่าง ๆ ประกอบด้วยสาระสำคัญ คือ ทักษะศิลป์ ดนตรี และนาฏศิลป์ โดยเฉพาะอย่างยิ่ง สาระดนตรี ซึ่งแบ่งเป็น 2 ประเภท คือ ดนตรีไทยและดนตรีสากล ซึ่งถือเป็นศาสตร์หนึ่งที่มีความสำคัญต่อคุณภาพชีวิต

หลักสูตรสาระวิชาดนตรีจะช่วยให้ผู้เรียนมีความรู้ความเข้าใจองค์ประกอบดนตรี แสดงออกทางดนตรีอย่างสร้างสรรค์ วิเคราะห์ห้วงท่วงทำนองคุณค่าดนตรี ถ่ายทอดความรู้สึกลงทางดนตรีอย่างอิสระ ชื่นชมและประยุกต์ใช้ในชีวิตประจำวัน เข้าใจความสัมพันธ์ระหว่างดนตรี ประวัติศาสตร์และวัฒนธรรม เห็นคุณค่าดนตรีที่เป็นมรดกทางวัฒนธรรม ภูมิปัญญาท้องถิ่น ภูมิปัญญาไทยและสากล ร้องเพลงและเล่นดนตรีในรูปแบบต่าง ๆ แสดงความคิดเห็นเกี่ยวกับเสียงดนตรี แสดงความรู้สึกที่มีต่อดนตรีในเชิงสุนทรีย์ เข้าใจความสัมพันธ์ระหว่างดนตรีกับประเพณีวัฒนธรรม และเหตุการณ์ในประวัติศาสตร์ การเรียนดนตรีจึงส่งผลต่อผู้เรียนดนตรีซึ่งเป็นอนาคตของชาติ สำหรับหลักสูตรวิชาดนตรีไทยควรจัดให้มีกิจกรรมสร้างเสริมประสบการณ์แก่ผู้เรียนที่สนใจ ซึ่งผู้บริหารโรงเรียนควรสนับสนุนให้มีการเตรียมการและดำเนินการจัดกิจกรรม โดยจัดทำแผนปฏิบัติการและโครงการ โดยครูที่ปรึกษา กิจกรรมเป็นผู้เขียนโครงการ มีการประสานงานในการอำนวยความสะดวกด้านอาคารสถานที่ มีการเชิญวิทยากรพิเศษ และศิษย์เก่าเพื่อช่วยในการจัดกิจกรรม งบประมาณในการจัดกิจกรรม ได้รับจากเงินบำรุงการศึกษาและเงินสมาคมผู้ปกครองและครู ครูที่ปรึกษากิจกรรมประชาสัมพันธ์การรับสมัครสมาชิกกับผู้เรียนในห้องเรียน (สายพิณ พุทธิสาร, 2543, น. 33-34)

ปัจจุบันการศึกษาไทยได้จัดให้เด็กทุกคนมีโอกาสที่จะได้เรียนวิชาดนตรีในโรงเรียน เพราะดนตรีเป็นเครื่องมือที่จะเปลี่ยนแปลงบรรยากาศของการเรียนมากกว่าการเรียนในวิชาปกติ ดนตรีจะช่วยส่งเสริมให้เด็กไทยมีความเฉลียวฉลาดกิจกรรมการเล่นดนตรีการร้องเพลง กิจกรรมที่เกี่ยวข้องกับวัฒนธรรมดนตรีเป็นสิ่งที่จะช่วยให้เด็กมีความเฉลียวฉลาดมีความรู้สึกลึกซึ้งที่ติดมรดกโลกในแง่ดี มีความรอบคอบ มีทักษะ มีความคิดริเริ่มสร้างสรรค์ และสามารถทำงานร่วมกับผู้อื่นได้ (กระทรวงศึกษาธิการ, 2545, น. 6-7)

ปรัชญาและแนวคิดหลักสูตรดนตรีมีความหมายกว้างขวางครอบคลุมตั้งแต่หลักสูตรดนตรีระดับต่าง ๆ เช่น ประถมศึกษาและมัธยมศึกษา นอกจากนี้ในแต่ละระดับการศึกษาย่อมมีหลักสูตรดนตรีใน 2 ลักษณะ คือหลักสูตรดนตรีศึกษาหรือดนตรีทั่วไป (General Music) และหลักสูตรดนตรีเฉพาะ (Specialized Music) ซึ่งเป็นหลักสูตรดนตรีสำหรับผู้ต้องการเรียนดนตรีเป็นวิชาเอก ในประเทศไทย การศึกษาระดับประถมศึกษาเป็นการศึกษาภาคบังคับหลักสูตรดนตรีจึงเป็นหลักสูตรดนตรีศึกษา ในระดับมัธยมศึกษาหลักสูตรดนตรีมีทั้ง 2 ลักษณะ คือ เป็นหลักสูตรดนตรีศึกษาและหลักสูตรดนตรีเฉพาะ ในระดับอุดมศึกษาหลักสูตรดนตรีจะเป็นในรูปแบบของวิชาเอกหรือวิชาโท ซึ่งเป็นหลักสูตรดนตรีเฉพาะ (ณรุทธ์ สุทธิจิตต์, 2536, น. 1-6)

สรุปได้ว่า ปรัชญาและแนวคิดของสาระดนตรี มุ่งเน้นให้ใช้ดนตรีเป็นเครื่องมือที่จะเปลี่ยนแปลงบรรยากาศของการศึกษาให้น่าสนใจ ดนตรีจะส่งเสริมให้ผู้เรียนมีปัญหา กิจกรรมการเล่นดนตรี การร้องเพลง และการทำงานศิลปะการแสดงด้านดนตรี เป็นสิ่งหนึ่งที่จะช่วยให้เด็กมีความเฉลียวฉลาด กล้าคิด กล้าทำ กล้าแสดงออก มีความรู้สึกที่ดี มองโลกในแง่ดี มีความรอบคอบ และสามารถทำงานร่วมกับผู้อื่นได้ การพัฒนาสมองผู้เรียนโดยผ่านกิจกรรมดนตรีจึงเป็นการวางพื้นฐานสำหรับเด็กที่จะเติบโตต่อไปในอนาคต ผู้เรียนจะเป็นผู้ที่มีความคิดฉับไวในการแก้ปัญหาเพราะดนตรีช่วยพัฒนาความสามารถให้กับผู้เรียน ซึ่งปัจจุบันหลักสูตรดนตรีมีความหมายกว้างขวางครอบคลุมหลักสูตรดนตรีใน 2 ลักษณะ คือ หลักสูตรดนตรีศึกษาหรือดนตรีทั่วไป (General Music) และหลักสูตรดนตรีเฉพาะ (Specialized Music)

ความสำคัญของดนตรีไทยในโรงเรียนมัธยมศึกษา

ดนตรีไทยเป็นส่วนหนึ่งของวัฒนธรรมไทย เป็นคุณสมบัติของความเจริญงอกงาม ความเป็นระเบียบเรียบร้อย ความกลมเกลียว ความก้าวหน้าของชาติ และศีลธรรมอันดี เด็กไทยจะต้องเรียนรู้ดนตรีไทยเพื่อให้อ่านและเข้าใจในคุณค่าของวัฒนธรรมอันเป็นเอกลักษณ์ของชาติ อีกประการหนึ่ง ปรัชญาและแนวคิดของการศึกษาดนตรีจึงต้องให้เด็กรักดนตรีการที่เด็กจะรักดนตรีได้ เด็กก็ต้องได้เรียน ได้เล่น และรักดนตรี ความรักจะเกิดขึ้นได้ก็ต้องมีความผูกพันที่จะเรียนรู้และเล่นดนตรีได้อย่างลึกซึ้ง พอสมควร หากว่าเด็กไทยทุกคนได้เล่นดนตรีไทย โดยผ่านสื่อและเครื่องมือประกอบการเรียบเรียงบรรเลงอย่างมีความสุขและสนุกสนาน จะทำให้เขาเกิดการเรียนรู้อย่างรวดเร็วเกิดความคิดสร้างสรรค์ในขั้นสูง การพัฒนาสมองของเด็กโดยผ่านกิจกรรมดนตรี จึงเป็นการวางพื้นฐานสำหรับเด็กที่จะเจริญเติบโตต่อไปในอนาคต เด็กจะเป็นผู้ที่มีความคิดฉับไวในการแก้ปัญหาเพราะดนตรีช่วยพัฒนาความฉลาดให้กับเด็ก ในส่วนนี้ ในขณะที่เดียวกันเด็ก ๆ เหล่านี้ก็จะเป็นผู้ที่มีวัฒนธรรม มีความประณีต มีเสน่ห์ มีสมาธิ และมีความสง่างามอยู่ในตัว

ประโยชน์ของดนตรี

ดนตรีเป็นเสียงที่มนุษย์สร้างขึ้น และถ่ายทอดออกมาเป็นเสียงที่สวยงามในรูปแบบของ ทำนอง คำร้อง เสียงประสานจากเครื่องดนตรี เสียงร้องของมนุษย์ และเสียงธรรมชาติต่าง ๆ ซึ่งเราปฏิเสธไม่ได้ว่า ดนตรีเป็นสิ่งที่มิอทธิพลต่ออารมณ์ความรู้สึกนึกคิดของคนเราเป็นอย่างมาก ในการปรุงแต่งให้เรา

เกิดความสนุกสนาน ช่วยผ่อนคลายความเครียด นอกจากนี้ ยังเป็นที่ยอมรับกันอย่างแพร่หลายว่า ดนตรี เป็นสื่อสร้างสรรค์ที่มีประโยชน์ต่อคนทุกเพศทุกวัย โดยเฉพาะกับเด็ก เพราะดนตรีเป็นสื่อที่ตอบสนองต่อความต้องการ และธรรมชาติของเด็ก อีกทั้งช่วยเสริมสร้างให้เด็กมีพัฒนาการที่รอบด้าน ดังนั้นประโยชน์ของดนตรีกล่าวโดยสรุปได้ ดังนี้

1. ดนตรีช่วยพัฒนาศักยภาพทางด้านบุคลิกภาพและความเป็นตัวตน การได้ทำกิจกรรมดนตรี ไม่ว่าจะเป็นการร้องเพลง เล่นดนตรี เต้นรำ ดนตรีจะเป็นเหมือนสื่อกลางที่ช่วยพัฒนาศักยภาพ และความเป็นตัวตนให้บุคคล นั้นมีความมั่นใจ กล้าแสดงออก กล้าคิดกล้าทำ มีเด็กวัยรุ่นหลายคนที่เป็นคนขี้อายและดูเหมือนเป็นคนไม่ได้เรื่องได้ราว แต่เมื่อมาเล่นดนตรีก็ได้ค้นพบตัวเองว่ามีความสุข และเมื่อรู้ว่าตนมีความสามารถในด้านดนตรีก็ทำให้เกิดความมั่นใจในตนเองมากขึ้น กล้าคิด กล้าทำ กล้าแสดงออกและมีบุคลิกภาพที่ดีขึ้น

2. ดนตรีช่วยพัฒนาศักยภาพทางด้านอารมณ์ องค์ประกอบที่สำคัญของดนตรี คือ คำร้อง จังหวะและทำนอง ซึ่งเมื่อมารวมกันจะเกิดเป็นเพลง ๆ หนึ่งขึ้นมา ซึ่งในเพลงแต่ละเพลงนั้นต่างก็มีลักษณะหรือเอกลักษณ์ของดนตรีที่แตกต่างกันออกไป เพลงที่มีทำนองและจังหวะช้า ๆ ทำให้รู้สึกสงบ มีสมาธิ และผ่อนคลาย เพลงที่มีทำนองและจังหวะเร็ว ๆ ช่วยทำให้อารมณ์ครึกครื้น กระฉับกระเฉงและอยากเคลื่อนไหวร่างกาย เพลงที่มีคำร้องเศร้าสะเทือนใจจะทำให้คนฟังอารมณ์อ่อนไหวตามไปด้วย เพลงที่มีคำร้องปลุกใจให้รักชาติจะทำให้คนฟังมีความศีกศัก ฮึกเหิม กล้าหาญตามไปด้วย เช่น เด็กหนุ่มคนหนึ่งที่เคยเดิมนั้นมีความขี้อายมาก ไม่กล้าพูดจาหรือสบตากับใคร แต่วันหนึ่งเขาได้ลองเล่นกีตาร์ และรู้สึกรักในเสียงดนตรี ต่อมาเขาก็กลายเป็นคนรู้จักคบหาสมาคมกับผู้อื่นได้อย่างน่ารัก กล้าพูดคุยกับผู้ใหญ่ และมีความสามารถทางดนตรีที่หลากหลายเพิ่มมากขึ้น แสดงให้เห็นว่าดนตรีมีผลเป็นอย่างมากต่ออารมณ์ของคนเรา ในปัจจุบันการให้เด็กถือฮิดดิกหรือเด็กที่มีความบกพร่องในการเรียนรู้ ได้ฟังเพลงประเภทต่าง ๆ จะช่วยให้เขาได้ผ่อนคลาย ลดความก้าวร้าวทางอารมณ์ มีการแสดงออกทางอารมณ์ได้ดี และมีความพร้อมในการเรียนรู้ได้ดีมากขึ้นด้วย

3. ดนตรีช่วยพัฒนาศักยภาพทางด้านสติปัญญา มีงานวิจัยมากมายที่ยอมรับว่าดนตรีสามารถพัฒนาสติปัญญาของมนุษย์ได้ ยิ่งถ้าได้มีการใช้ดนตรีตั้งแต่วัยเด็กด้วยแล้วยิ่งเพิ่มศักยภาพของสมองได้มากขึ้นด้วย จากผลการวิจัยสรุปว่าการที่แม่ตั้งครุภักได้ฟังเพลงอย่างสม่ำเสมอทุกวัน ทำให้ลูกที่คลอดออกมา มีพัฒนาการทางร่างกาย มีไอคิวสมองสูง และมีอารมณ์แจ่มใส

นอกจากนี้ ดนตรียังช่วยในเรื่องการวิเคราะห์ การสังเคราะห์ การคิดอย่างมีระบบ และช่วยในเรื่องของความจำ ดังนั้นการสนับสนุนให้เด็กมีกิจกรรมดนตรีควบคู่ไปกับการเรียน เช่น ร้องเพลง ฟังเพลงที่ชอบ เล่นเครื่องดนตรีที่สนใจ จะช่วยให้ผลสัมฤทธิ์ด้านการเรียนในวิชาต่าง ๆ เพิ่มสูงขึ้น เพราะดนตรีช่วยให้เกิดความเชื่อมโยงระหว่างความมีเหตุมีผลกับจินตนาการ จึงทำให้ทั้งผู้เล่นและผู้ฟังมีการคิดวิเคราะห์หาความเป็นเหตุเป็นผลได้ดียิ่งขึ้น นักวิทยาศาสตร์หลายคนเชื่อว่าดนตรีสร้างอัจฉริยะได้จริง บุคคลที่ทำให้วงการวิทยาศาสตร์ต้องยอมรับในสมมติฐานนี้ ที่เห็นได้ชัดเจน นั่นคือ ไอน์สไตน์ เป็นบุคคลซึ่งถูกยอมรับในเรื่องความฉลาดมากที่สุดคนหนึ่งของโลก นักวิทยาศาสตร์พยายามหาคำตอบว่า ทำไมไอน์สไตน์ถึงมีความฉลาดมาก และได้พบคำตอบว่า เส้นใยประสาทในสมองของ ไอน์สไตน์แตกแขนงออกไปอย่างหนาแน่นและสื่อสารกันได้ดีมาก ซึ่งตามหลักการการทำงานของสมองนั้น ถ้าหากคนใดมีเส้นใยประสาทที่เชื่อมโยงกับเซลล์สมองมากเท่าไร คนนั้นก็ยิ่งฉลาดมากขึ้นเท่านั้น

ในส่วนของไอน์สไตน์นั้นได้ค้นพบว่า ดนตรีมีส่วนในการส่งเสริมศักยภาพการทำงานของสมองของเขา เพราะไอน์สไตน์เริ่มเรียนเปียโนตั้งแต่เด็กเขาเริ่มเรียนไวโอลินเมื่ออายุ 6 ปี ควบคู่ไปกับการเรียนวิชาวิทยาศาสตร์ เขาเล่นไวโอลินได้เก่งมาก และมีความสุขกับการเรียนรู้ทั้งดนตรีและวิทยาศาสตร์ มีความชื่นชอบผลงานของนักดนตรีที่มีชื่อเสียง เช่น โมซาร์ท บีโธเฟน และบาร์ค จนมีคำกล่าวของไอน์สไตน์กล่าวไว้ว่า "...หากไม่ได้เป็นนักฟิสิกส์ ข้าพเจ้าอาจเป็นนักดนตรี ฝึนกลางวันเป็นดนตรี ความสุขส่วนใหญ่ในชีวิตล้วนมาจากดนตรี..." เหล่านี้จึงเป็นสิ่งที่ทำให้หลายคนยอมรับว่า ดนตรีมีส่วนสำคัญที่สามารถส่งเสริมความสามารถในการทำงานของสมองได้อย่างดีเยี่ยมมากจริง ๆ จะเห็นได้ว่าวิชา "...ดนตรีเป็นเรื่องของเสียงที่มีอะไรมากกว่าที่คิด..." พ่อแม่บางคนไม่สนับสนุนให้ลูกได้ทำกิจกรรมดนตรี เพราะคิดว่าเป็นเรื่องไร้สาระ และเสียเวลาเปล่า ควรเอาเวลาไปเรียนอย่างอื่นที่ได้ประโยชน์กว่า แต่ทว่าจริง ๆ แล้วการได้ทำกิจกรรมดนตรีมีประโยชน์มากมายทั้งต่อร่างกาย จิตใจ อารมณ์ สังคม และสติปัญญา ที่สำคัญดนตรีจะทำให้คนมีความสุข อะไรเป็นความสุขก็ควรสร้างสรรค์และหยิบยื่นให้กับคนที่เรารัก เพราะความสุขทำให้เกิดผลดีในทุกสิ่งได้ และความสุขนั้นก็หาได้ง่าย ๆ จากดนตรี (แพง ชินพงศ์, 2560, น. 1) สังคมไทยให้การยอมรับว่าการเรียนดนตรีเป็นการพัฒนาคุณภาพชีวิตที่ดีทางหนึ่ง เพราะ "...ดนตรีเป็นวิชาของนักปราชญ์ ดนตรีเป็นความรู้คู่ชีวิต ดนตรีเป็นอาชีพที่มีเกียรติ เชื่อถือได้....." (สุกรี เจริญสุข, 2532, น. 7) แนวคิดว่าการเล่นดนตรีเป็นกลวิธีหนึ่งในการสร้างคนให้เป็นคนที่สมบูรณ์ ช่วยกล่อมเกลาคิดใจให้อ่อนโยน มีวินัย มีความรับผิดชอบ มีคุณธรรม จริยธรรม เป็นคนดีของสังคม ช่วยให้สังคมเข้มแข็ง นำพาประเทศชาติให้เจริญรุ่งเรืองต่อไป ครูจึงควรพัฒนาตนเองอยู่เสมอ เพื่อสอนดนตรีไทยให้ฝังรากลึกกลงไปในตัวตนของเยาวชนตั้งแต่วัยเยาว์โดยการฟัง การเล่น การเรียน การซ้อม การแสดง การประกวด การประชัน มุ่งพัฒนาองค์ความรู้ความคิดสร้างสรรค์ พัฒนาบุคลิกภาพ พัฒนาภาวะผู้นำ รู้จักเป็นผู้ตาม ฝึกการทำงานเป็นทีม มีมารยาท รู้จักกาลเทศะ มีน้ำใจ อ่อนน้อมถ่อมตน ใช้เวลาว่างให้เป็นประโยชน์และห่างไกลยาเสพติด ซึ่งแนวคิดดังกล่าวนี้ส่งผลให้นักเรียนที่เรียนดนตรีไทยที่โรงเรียนมหาวชิราวุธ จังหวัดสงขลา มีทักษะและมีความรู้สามารถด้านดนตรีไทย มีชื่อเสียง ระดับชาติรุ่นแล้วรุ่นเล่าหลายคนศึกษาต่อด้านดนตรีเมื่อสำเร็จการศึกษาแล้วก็กลับมาเป็นครูสอนดนตรีไทยที่โรงเรียนมหาวชิราวุธ จังหวัดสงขลา ฝึกฝนให้รุ่นน้องต่อไป (อภิรักษ์ พุกกะศรี, 2560, น. 307) ปัจจุบันมีการเรียนการสอนและจัดกิจกรรมดนตรีอย่างแพร่หลาย สำหรับ "ดนตรีไทย" เป็นวิชาสำคัญยิ่งวิชาหนึ่งที่เกี่ยวข้องกับศิลปวัฒนธรรมและแสดงถึงความรักในความเป็นชาติไทย ซึ่งมีความสัมพันธ์อย่างลึกซึ้งกับจริยศาสตร์ในการขัดเกลาให้คนในสังคมสามารถอยู่ร่วมกันอย่างมีความสุข ในการเรียนการสอนดนตรีไทยแต่โบราณเห็นความสำคัญและมีประโยชน์ที่แยกได้เป็น 2 สถาน คือ ประโยชน์โดยทั่วไปและประโยชน์ต่อผู้บรรเลง กล่าวคือ ประโยชน์โดยทั่วไปสรุปเป็นข้อ ๆ ดังนี้

1. เสียงของดนตรีเป็นเครื่องกล่อมเกลาคิดใจให้อ่อนโยน ดับทุกข์ได้ชั่วขณะ ปลุกใจให้รื่นเริง กล่าวหาญ

2. เสียงของดนตรีเป็นเครื่องทำให้โลกครึกครื้น
3. เสียงของดนตรีใช้ประกอบการแสดงโขนละครสร้างบรรยากาศให้น่าชมน่าติดตาม
4. เสียงของดนตรีทำให้พิธีกรรมมีความสมบูรณ์
5. เสียงของดนตรีใช้ประกอบในการสงคราม

6. เสียงของดนตรีทำให้ชาวโลกทั่วไปรู้ว่าชาติไทยมีวัฒนธรรมที่งดงามเป็นของตนเอง และเป็นประโยชน์เฉพาะผู้บรรเลง กล่าวโดยย่อ คือ

6.1 เป็นผู้ได้ชื่อว่าเป็นผู้ทำประโยชน์ทั่วไปดังกล่าวมาแล้ว

6.2 เป็นผู้มีโอกาสพิเศษในทางที่ขอบอันหนึ่ง

6.3 เป็นผู้รักษาและเผยแพร่วัฒนธรรมของชาติ

6.4 เป็นผู้มีความสุขุมเยือกเย็นกว่าปกติ

6.5 เป็นผู้มีความรู้เรื่องกล่อมเกลادنเองยามทุกข์

6.6 เป็นผู้มีความรู้เรื่องฝึกสมองอยู่ในตัว

6.7 เป็นผู้มีความกระตือรือร้นชื่อเสียงปรากฏแก่โลก (ถ้าพยายามต่อไป)

6.8 เป็นผู้ทำการสมาคมให้กว้างขวางได้เป็นอย่างดี ตั้งแต่ชั้นต่ำจนถึงชั้นสูง ประเด็นเหล่านี้คือคุณประโยชน์ของการดนตรี แต่การที่จะก่อให้เกิดประโยชน์ดังกล่าวได้อย่างจริงจังนั้น นักดนตรีต้องบำเพ็ญตนให้สมควรแก่ฐานะ เช่น ครูและศิษย์ควรมีบทบาทหน้าที่และความรับผิดชอบอย่างไร เป็นต้น (บุญธรรม ตรีโมท, 2540, น. 52-53)

จุดเริ่มต้นของการสร้างวงดนตรีไทยในโรงเรียนเกิดขึ้นจากปัจจัยหลายด้าน กล่าวคือ เกิดจากแรงจูงใจเกี่ยวกับความรักความเป็นไทย การอนุรักษ์และสืบสานการดนตรีไทยสู่ความยั่งยืน เห็นคุณค่าในกระบวนการเรียนดนตรีไทยที่นอกจากการฝึกทักษะให้มีความอดทนแล้วยังสอดแทรกคุณธรรมจริยธรรมเพื่อให้มีความเป็นคนไทยที่สมบูรณ์ทั้งกายและใจ มีวิถีชีวิตที่งดงามและมีความสุข "เรียนดนตรีเพื่อพัฒนาคุณภาพคน แล้วคนออกไปเพื่อพัฒนาคุณภาพชาติ" (สุกรี เจริญสุข, 2532, น. 9) แต่การเรียนดนตรีไทยตามหลักสูตรไม่สามารถไปสู่การสร้างวงดนตรีไทยอย่างเป็นรูปธรรมได้ ดังนั้น ครูดนตรีไทยจึงมีบทบาทสำคัญในการจัดกิจกรรมเสริมหลักสูตรวิชาดนตรีไทย โดยก่อตั้งชมรมดนตรีไทย สังกัดกิจกรรมพัฒนาผู้เรียน และหรือก่อตั้งชมรมดนตรีไทย เพื่อพัฒนาศักยภาพด้านฝีมือเพิ่มมากขึ้น ซึ่งล้วนแล้วแต่ต้องใช้เวลาฝึกฝนภาคปฏิบัตินอกเวลาเรียนทั้งสิ้นจึงจะประสบผลสำเร็จในการก่อตั้งวงดนตรีไทยของโรงเรียน การดำเนินงานการก่อตั้งวงดนตรีไทยโดยมีการวางแผนกิจกรรมโครงการ และกำหนดระเบียบข้อบังคับประชาสัมพันธ์กิจกรรม โดยดำเนินการรับสมัครสมาชิกที่สนใจในช่วงเปิดภาคเรียน จัดกิจกรรมปฐมนิเทศสมาชิกชุมนุม แต่งตั้งคณะกรรมการบริหารชุมนุม โดยเลือกจากสมาชิก มีวาระเป็นรายปีจัดทำแผนปฏิบัติงานประจำปีจัดทำ จัดกิจกรรมให้เป็นไปตามแผน อนึ่งมีการจัดโครงการเพิ่มเติม เช่น การนำวงดนตรีไทยไปประกวดหรือแสดงภายนอกโรงเรียน โดยมีประธานกรรมการบริหารกิจกรรมชุมนุมเป็นผู้ช่วยดำเนินการ นอกจากนั้นยังมีการประเมินผลการจัดกิจกรรมและรายงานผลการดำเนินการจัดกิจกรรมต่อผู้บริหารโรงเรียน หัวหน้า อาจารย์ที่ปรึกษากิจกรรมชุมนุม และอาจารย์ที่ปรึกษากิจกรรมชุมนุมไม่ประสบปัญหาในการดำเนินการจัดกิจกรรมพัฒนาผู้เรียนชุมนุมดนตรีไทย ยกเว้นปัญหาเกี่ยวกับเวลาในการฝึกซ้อมและการออกไปแสดงภายนอก (มานะ ทรงไตรย์, 2555, น. 52)

นอกจากนี้ การจัดทำแผนการจัดการเรียนการสอนวิชาดนตรีไทย โดยคิดสร้างสรรค์บูรณาการการเล่นในวัยเด็กมาสร้างเป็นแบบฝึกหัดจากง่ายไปยาก เรียกว่า "เรียนปนเล่น" ซึ่งช่วยให้นักเรียนเกิดการเรียนรู้เชิงประจักษ์ ส่งผลให้นักเรียนมีโลกทรรศน์ที่กว้างไกล ครูสอนดนตรีไทยทุ่มเทตั้งใจสอนดนตรีไทยทั้งในเวลาเรียนปกติ และนอกเวลาเรียนคือสอนตอนเช้า ก่อนเข้าแถวและ

หลังเลิกเรียน รวมถึงสอนในวันหยุดเสาร์-อาทิตย์ มีการจัดค่ายฝึกซ้อม รวมถึงตีวงซำเพื่อเข้าแข่งขันในระดับต่าง ๆ สอนให้สมาชิกมีระเบียบวินัย ยึดมั่นในอุดมการณ์ แน่วแน่สร้างสรรค์ผลงานดนตรีไทยให้มีชื่อเสียงเจริญตามรอยรุ่นพี่ มีกิจกรรมหลากหลายที่ล้วนแล้วแต่สร้างเสริมความมีวินัย ตรงต่อเวลา และมีความสามัคคีในชมรมเพื่อพัฒนาฝีมืออยู่เสมอ และร่วมกันสร้างชื่อเสียงด้านดนตรีไทย ด้วยวัฒนธรรมที่สอนน้อง ซึ่งเป็นไปตามความคาดหวังของครูผู้สอนที่อยากให้ลูกศิษย์รักและผูกพันช่วยเหลือกันโดยใช้ดนตรีไทยเป็นสื่อ นักเรียนทุกคนต้องกล่าวปฏิญาณตนเสียงดัง ๆ พร้อม ๆ กัน เมื่อเรียนวิชาดนตรีไทยทุกครั้งว่า “เยาวชนไทย สืบสานวัฒนธรรม” เป็นการปลูกฝังสร้างพลังให้นักเรียนรักและหวงแหนดนตรีไทยไว้เป็นสมบัติชาติต่อไป (อภิรักษ์ พุกกะศรี, 2558, น. 167)

การส่งเสริมทักษะความเป็นเลิศด้านดนตรีไทย

ดนตรีไทยเป็นวัฒนธรรมประจำชาติที่สำคัญ กระทรวงศึกษาธิการร่วมมือกับกระทรวงวัฒนธรรมดำเนินการให้มีการจัดกิจกรรมดนตรีไทยขึ้นในสถานศึกษา ผู้บริหารโรงเรียนร่วมกับครูสอนวิชาดนตรีไทยดำเนินการจัดกิจกรรมโดยจัดทำแผนปฏิบัติการและโครงการ โดยครูที่ปรึกษากิจกรรมเป็นผู้เขียนโครงการ การประสานงานในการอำนวยความสะดวกด้านอาคารสถานที่ มีการเชิญวิทยากรพิเศษ และศิษย์เก่าเพื่อช่วยในการจัดกิจกรรม งบประมาณในการจัดกิจกรรม ได้รับจากเงินบำรุงการศึกษาและเงินสมาคมผู้ปกครองและครู ครูที่ปรึกษากิจกรรมประชาสัมพันธ์การรับสมัครสมาชิกกับผู้เรียนในห้องเรียน ผู้เรียนที่เข้าร่วมกิจกรรมส่วนใหญ่เป็นผู้เรียนที่มีความสามารถพิเศษด้านดนตรีไทย ปัญหาที่พบในการเตรียมการจัดกิจกรรม คือ สถานที่ฝึกซ้อมไม่เหมาะสม ขาดแคลนบุคลากรที่เชี่ยวชาญและงบประมาณไม่เพียงพอ ด้านการดำเนินการจัดกิจกรรม พบว่า มีการปฐมนิเทศสมาชิก สำหรับคณะกรรมการดำเนินงานประกอบด้วยคณะกรรมการครูที่ได้จากการแต่งตั้งและคณะกรรมการผู้เรียนที่ได้จากการเลือกตั้ง ร่วมกันวางแผนการจัดกิจกรรม กิจกรรมที่จัดให้กับผู้เรียน ได้แก่ กิจกรรมฝึกซ้อมเพื่อการประกวด ร่วมกิจกรรมภายในโรงเรียน กิจกรรมบริการชุมชนโดยใช้เวลายื่นหลังเลิกเรียนและเวลาเช้าก่อนเข้าแถวเป็นเวลาฝึกซ้อม แนวการจัดกิจกรรมมุ่งส่งเสริมความถนัดพัฒนาความสามารถ ส่งเสริมทักษะและสร้างโอกาสในการเรียนต่อลักษณะการฝึกซ้อมมีทั้งการฝึกซ้อมทักษะรายบุคคลและฝึกซ้อมรวมวง ครูที่ปรึกษากิจกรรมดูแลการจัดกิจกรรมอย่างใกล้ชิด ผู้บริหารติดตามการจัดกิจกรรมจากรายงานผลการจัดกิจกรรมและการเยี่ยมเยียนให้ขวัญกำลังใจ ปัญหาที่พบ คือ มีเวลาฝึกซ้อมน้อย ด้านการประเมินผลการจัดกิจกรรม ครูที่ปรึกษากิจกรรมและผู้เรียน ร่วมกันอภิปรายและจัดทำเอกสารรายงานผลการจัดกิจกรรม เมื่อเสร็จสิ้นกิจกรรม ปัญหาในการประเมินผล คือ ไม่มีการบันทึกผลการประเมินเป็นลายลักษณ์อักษร การรายงานผลการจัดกิจกรรมล่าช้า และจัดทำไม่สม่ำเสมอ (สายพิณ พุทธิสาร, 2543, น. 48)

กิจกรรมสำคัญของการส่งเสริมทักษะนักเรียนเพื่อความเป็นเลิศด้านดนตรีไทย ซึ่งจัดโดยกระทรวงศึกษาธิการ คือ งานศิลปหัตถกรรมนักเรียนระดับชาติ ได้เริ่มจัดให้มีมาตั้งแต่ พ.ศ. 2455 ตั้งแต่สมัยพระบาทสมเด็จพระมงกุฎเกล้าเจ้าอยู่หัว รัชกาลที่ 6 โดยมีจุดมุ่งหมาย เพื่อจะแนะนำและชักจูงให้เด็กชายหญิงในสมัยนั้นได้เอาใจใส่ฝึกหัดศิลปหัตถกรรมให้เกิดความชำนาญ มีความคิดสร้างสรรค์ เพิ่มพูนรายได้ในการเลี้ยงชีพและเพื่อกันเด็กและเยาวชนจำนวนมากที่เข้ามาเป็นเสมียนหรือเข้าทำงานราชการให้น้อยลง

การจัดงานศิลปหัตถกรรมนักเรียนจึงมีต่อเนื่องกันตลอดมา มีการหยุดเว้นช่วงบ้าง เมื่อสถานการณ์บ้านเมืองไม่ปกติ และมีการเปลี่ยนชื่องานหลายครั้ง กิจกรรมที่มีในงานก็แตกต่างกันไป แต่มีจุดมุ่งหมายของประเด็นหลัก ๆ คล้าย ๆ กัน นับได้ว่างานศิลปหัตถกรรมนักเรียนเป็นกิจกรรมที่จัดให้มีติดต่อกันมาอย่างต่อเนื่อง การแข่งขันทักษะดนตรีไทยก็เป็นกิจกรรมหนึ่งที่สำคัญและมีมาอย่างต่อเนื่องในงานนี้เช่นกัน

เมื่อปีการศึกษา 2550 งานศิลปหัตถกรรมนักเรียน ครั้งที่ 57 ได้กลับมาฟื้นฟูอีกครั้ง และจัดให้มีต่อเนื่องตลอดมา จนกระทั่งปีการศึกษา 2559 เป็นการจัดงานศิลปหัตถกรรมนักเรียน ครั้งที่ 66 ซึ่งการจัดงานศิลปหัตถกรรมนักเรียนที่ผ่านมาได้รับความร่วมมือสนับสนุนจากหน่วยงานต่าง ๆ เป็นอย่างดี และโรงเรียนได้ส่งผู้เรียนเข้าแข่งขันตามกิจกรรมที่กำหนด จึงกำหนดให้มีการปรับปรุงแนวปฏิบัติในการแข่งขันให้รัดกุมชัดเจน มีความเป็นธรรม ครอบคลุม สอดคล้องกับการเปลี่ยนแปลงตามสภาพของสังคม ความก้าวหน้าทางวิทยาการที่ทันสมัย สะดวก และรวดเร็วมากขึ้น ส่งผลให้ผู้เรียนที่เข้าร่วมกิจกรรมได้รับการพัฒนาให้มีความรู้ความสามารถทั้งด้านวิชาการและทักษะเพิ่มมากขึ้น เป็นการเรียนรู้โดยผ่านประสบการณ์ต่าง ๆ ที่ได้จากการจัดการเรียนการสอนในสถานศึกษา นอกสถานศึกษา ทั้งผ่านการเรียนรู้โดยตรงจากครูผู้สอน จากการศึกษาปฏิบัติในรูปแบบต่าง ๆ หรือจากการศึกษาค้นคว้าหาความรู้ด้วยตนเองผ่านสื่อต่าง ๆ ทั้งที่เป็นสื่อสิ่งพิมพ์ สื่อเทคโนโลยีหรือจากอินเทอร์เน็ต ทำให้เด็กและเยาวชนได้รับความรู้และประสบการณ์ตามศักยภาพของแต่ละคน ซึ่งไม่เท่ากันขึ้นอยู่กับความสามารถ ความเอาใจใส่และความพากเพียร ตลอดจนครูผู้สอนหรือผู้ให้ความรู้ในแต่ละสาขาที่มีวิธีการหรือประสบการณ์ในการถ่ายทอดองค์ความรู้ต่าง ๆ ให้กับผู้เรียน การวัดหรือทดสอบความรู้ความสามารถของผู้เรียนจะทำให้ได้รู้ว่าผู้เรียนมีความรู้ความสามารถมีทักษะความถนัดเพียงใด หากมีการประกวดหรือแข่งขันก็จะยิ่งทำให้ได้รู้และแน่ใจยิ่งขึ้นไปอีกว่า ผู้เรียนสามารถนำเอาความรู้ที่มีอยู่ในตัวเองนั้นออกมาใช้ได้มากน้อยเพียงใด มีส่วนใดที่ยังไม่เพียงพอหรือไม่ชำนาญพอที่จะเป็นผู้ชนะผู้อื่นได้ เพราะนอกจากต้องใช้ความรู้ความสามารถที่มีทั้งหมดแล้ว ยังต้องอาศัยไหวพริบปฏิภาณ ความเชี่ยวชาญ วิเคราะห์ สังเคราะห์ ตลอดจนการตัดสินใจที่ถูกต้อง รวดเร็ว และผิดพลาดน้อยที่สุดจึงจะเป็นผู้ที่ชนะได้ ในขณะเดียวกันผู้ที่พ่ายแพ้ก็ไม่ใช่ว่าเป็นผู้ที่ไม่มีความรู้ ความสามารถ หากเพียงแต่อาจจะน้อยกว่าผู้ชนะอยู่บ้างก็จะเป็นแนวทางให้นำไปแก้ไข ปรับปรุงและพัฒนาเพื่อให้มีความรู้และทักษะเพิ่มขึ้นได้ในเวลาต่อไป

ดังนั้นงานศิลปหัตถกรรมนักเรียน จึงเปิดโอกาสให้กับนักเรียนได้มีโอกาสทดสอบความรู้ความสามารถ ทักษะของตนเองในสาขาต่าง ๆ ที่ตนเองมีความชำนาญ มีความรอบรู้ กระทรวงศึกษาธิการได้เห็นความสำคัญและความจำเป็นในเรื่องนี้ จึงได้พยายามจัดให้มีกิจกรรมในลักษณะเช่นนี้เสมอมาตามโอกาสต่าง ๆ แต่ก็อาจยังไม่ครอบคลุมและทั่วถึงในทุกสาระการเรียนรู้เนื่องจากความจำกัดในด้านเวลางบประมาณ สถานที่ และความพร้อมในการจัดการแข่งขัน จุดเด่นของการจัดงานศิลปหัตถกรรมนักเรียนนั้นมีวัตถุประสงค์เพื่อให้นักเรียนได้มีโอกาสแสดงความรู้ ประสบการณ์ ความสามารถ ไหวพริบ ปฏิภาณของตนเอง ผ่านการแข่งขันกับผู้อื่นจากสถานศึกษาอื่น ทั้งในพื้นที่เดียวกันและต่างพื้นที่ จนมาถึงระดับชาติ ซึ่งนักเรียนต่างก็มีฝีมือระดับดีเยี่ยมเป็นส่วนใหญ่ ผู้ที่ได้รับรางวัลนอกจากเพิ่มความมั่นใจภูมิใจในตนเองแล้วยังถือเป็นเกียรติกับตนเอง วงศ์ตระกูล สถานศึกษา ยังสามารถใช้เป็นใบเบิกทางเข้าสู่การศึกษาในระดับที่สูงขึ้น ตรงกับความชอบ ความชำนาญของตนเอง มีอาชีพที่มั่นคง สามารถดำรงตนและครอบครัวให้มีชีวิตอยู่อย่างมีความสุขและเป็นพลเมืองที่ดีของประเทศต่อไป

ทักษะด้านดนตรีไทยเป็นกิจกรรมหนึ่งซึ่งได้รับการส่งเสริมที่โดดเด่นที่สุดในการจัดงานศิลปหัตถกรรมนักเรียน เพราะมีรายการแข่งขันจำนวนมากที่สุดเป็นอันดับ 1 คือ 24 รายการ หากคิดรวมกันทั้งระดับประถมศึกษาและระดับมัธยมศึกษา รวมเป็น 38 รายการ นับว่าวิชาดนตรีไทยสามารถจำแนกรายละเอียดในเนื้อหาสาระที่สามารถกระจายได้ชัดเจนมากกว่าวิชาอื่น เป็นความต้องการให้การพัฒนาทักษะด้านนี้เกิดขึ้นอย่างเป็นระบบและครบถ้วนตามหลักวิชาดนตรีไทย นับเป็นเรื่องท้าทายความสามารถของนักเรียน ครู และผู้บริหาร ซึ่งทุกโรงเรียนจะต้องคัดเลือกนักเรียนที่มีความสามารถด้านดนตรีไทยเป็นตัวแทนโรงเรียนเข้าประกวด ทั้งรูปแบบการเดี่ยวเครื่องดนตรีไทย และวงดนตรีไทยต่าง ๆ ซึ่งจัดขึ้นในระดับจังหวัดก่อน ถ้าชนะจึงได้เป็นตัวแทนในระดับภูมิภาค หลังจากชนะในระดับภูมิภาคแล้วจึงเป็นตัวแทนระดับภูมิภาคไปประกวดระดับชาติ โดยจัดขึ้นที่ส่วนกลาง ณ อิมแพค เมืองทองธานี ปัจจุบันเปลี่ยนสถานที่เป็นที่โรงเรียนมัธยมสังคีตวิทยา กรุงเทพมหานคร ตำบลคูคต อำเภอลำลูกกา จังหวัดปทุมธานี โดยดำเนินการให้แล้วเสร็จรอบสุดท้ายภายในเดือนกุมภาพันธ์ก่อนสอบปลายภาค กติกาการประกวดเปิดกว้างให้นักเรียนผู้เข้าประกวดสามารถแสดงศักยภาพได้อย่างเต็มที่ ส่วนบรรยากาศของการประกวดมีทั้งความสุข ตื่นเต้นและเข้มข้น ทั้งระดับประถมศึกษาและมัธยมศึกษา ซึ่งแสดงถึงความยากลำบากของเด็ก ๆ ที่ต้องฟันฝ่าอุปสรรคต่าง ๆ นานา มากมาย และกว่าจะได้มาเป็นผู้ชนะเลิศในรายการที่ยิ่งใหญ่ที่สุดในรอบ 1 ปี ยิ่งทำให้เด็ก ๆ ใฝ่ฝันขยันหมั่นฝึกฝนตนเองเพิ่มมากยิ่งขึ้น เพราะเมื่อได้รับรางวัลชนะเลิศแล้วสามารถ มีชื่อเสียงอยู่ในวงการดนตรีไทยที่ตัวเองชอบ โรงเรียนและครูก็ได้ชื่อเสียง จึงเหตุผลหนึ่งที่บรรดาโรงเรียนต่าง ๆ เห็นเป็นโอกาสที่ดีและมีแนวโน้มว่าจำนวนหลายรายการแข่งขันของดนตรีไทยจะทำให้โรงเรียนได้รับรางวัลมากกว่ารายการอื่น ๆ ผู้บริหารโรงเรียนและครูจึงควรให้ความสำคัญด้วยการบริหารจัดการวงดนตรีไทยของตนเองให้มีระดับมาตรฐานเพื่อสร้างชื่อเสียงและผลงานแก่โรงเรียน

การจัดรายการการแข่งขันทักษะของกลุ่มสาระการเรียนรู้ศิลปะ สาระดนตรี (ดนตรีไทย) ในงานศิลปหัตถกรรมนักเรียน ยึดตามเกณฑ์มาตรฐานดนตรีไทย ซึ่งแบ่งสาระความรู้และความสามารถด้านดนตรีไทยเป็น 3 สาขา คือ ปี่พาทย์ เครื่องสาย และขับร้อง เพื่อเป็นแนวทางการจัดทำหลักสูตรการเรียนการสอนและการประเมิน เพื่อให้หน่วยงานบริหารงานบุคคลนำเกณฑ์ดังกล่าวไปใช้พิจารณาบรรจุแต่งตั้งตามความสามารถตามเกณฑ์เข้ารับราชการตำแหน่งครูหรืออาจารย์ดนตรีไทย (สำนักงานคณะกรรมการการอุดมศึกษา, 2553) ดังมีรายละเอียดปรากฏเกณฑ์การแข่งขันทักษะสาระดนตรี (ดนตรีไทย) ของงานศิลปหัตถกรรมนักเรียนระดับชาติ ระดับมัธยมศึกษา ครั้งที่ 66 ปีการศึกษา 2559 ซึ่งมี 24 รายการ ดังนี้

กลุ่มสาระการเรียนรู้ศิลปะ สาระดนตรี (ดนตรีไทย)

การแข่งขันเดี่ยวดนตรีไทยและขับร้อง

1. คุณสมบัติผู้เข้าแข่งขัน
 - 1.1 ระดับชั้นประถมศึกษาปีที่ 1-6
 - 1.2 ระดับชั้นมัธยมศึกษาปีที่ 1-3
 - 1.3 ระดับชั้นมัธยมศึกษาปีที่ 4-6

2. ประเภทของการแข่งขัน

- 2.1 เดี่ยวระนาดเอก
- 2.2 เดี่ยวระนาดทุ้ม
- 2.3 เดี่ยวฆ้องวงใหญ่
- 2.4 เดี่ยวฆ้องวงเล็ก
- 2.5 เดี่ยวขลุ่ยเพียงออ
- 2.6 เดี่ยวซอด้วง
- 2.7 เดี่ยวซออู้
- 2.8 เดี่ยวจะเข้
- 2.9 เดี่ยวซิม 7 หย่อง
- 2.10 ขับร้องเพลงไทย

3. เพลงที่ใช้ในการแข่งขัน

ตารางที่ 1 เพลงที่ใช้ในการแข่งขันดนตรีไทยประเภทเดี่ยวเครื่องดนตรีไทย

ที่	เครื่องดนตรี	ป.1-ป.6	ม.1-ม.3	ม.4-ม.6
1	เดี่ยวระนาดเอก	จันทิมเล็ก สองชั้น	การะเวก สามชั้น	พญาโศก สามชั้น
2	เดี่ยวระนาดทุ้ม	จันทิมเล็ก สองชั้น	การะเวก สามชั้น	พญาโศก สามชั้น
3	เดี่ยวฆ้องวงใหญ่	จันทิมเล็ก สองชั้น	การะเวก สามชั้น	พญาโศก สามชั้น
4	เดี่ยวฆ้องวงเล็ก	จันทิมเล็ก สองชั้น	การะเวก สามชั้น	พญาโศก สามชั้น
5	เดี่ยวขลุ่ยเพียงออ	ขึ้นพลับพลา สองชั้น	สาริการชมเดือน สามชั้น	นกขมิ้น สามชั้น
6	เดี่ยวซอด้วง	ขึ้นพลับพลา สองชั้น	สาริการชมเดือน สามชั้น	นกขมิ้น สามชั้น
7	เดี่ยวซออู้	ขึ้นพลับพลา สองชั้น	สาริการชมเดือน สามชั้น	นกขมิ้น สามชั้น
8	เดี่ยวจะเข้	ขึ้นพลับพลา สองชั้น	สาริการชมเดือน สามชั้น	นกขมิ้น สามชั้น
9	เดี่ยวซิม 7 หย่อง	ขึ้นพลับพลา สองชั้น	สาริการชมเดือน สามชั้น	นกขมิ้น สามชั้น
10	ขับร้องเพลงไทย	นกจาก สองชั้น	บุหลันลอยเลื่อน สองชั้น	แสนเสนาะ สามชั้น

4. หลักเกณฑ์การแข่งขัน

4.1 การแข่งขันเดี่ยวเครื่องดนตรีไทย และขับร้องเพลงไทย ต้องมีฉิ่งและเครื่องหนึ่ง ประกอบจังหวะ โดยรายการที่ 1-4 ใช้ฉิ่งและกลองสองหน้า รายการที่ 5-10 ใช้ฉิ่งและโทน-รำมะนา ทั้งนี้อนุญาตให้ครูหรือนักดนตรีอาชีพเล่นได้

4.2 การแข่งขันเดี่ยวเครื่องดนตรีไทย และขับร้องเพลงไทย ตั้งแต่ระดับเขตพื้นที่ การศึกษาลงไป อนุโลมให้ใช้ฉิ่งประกอบการแข่งขันเพียงอย่างเดียวได้ แต่การแข่งขันในระดับภาคและระดับชาติให้ยึดหลักเกณฑ์การแข่งขัน ตามข้อ 4.1

4.3 การแข่งขันเดี่ยวเครื่องดนตรีไทยระดับมัธยมศึกษาปีที่ 4-6 ทุกประเภท เพื่อให้เป็นไปตามหลักวิธีการบรรเลงเพลงเดี่ยวพญาโคก สามชั้น แต่โบราณให้ทุกเครื่องมีบรรเลง 2 เที้ยว ยกเว้นระนาดเอกให้บรรเลง 4 เที้ยว โดยให้ยึดโน้ตทำนองหลักที่กำหนดให้

4.4 การแข่งขันขับร้องเพลงไทยทุกระดับชั้นให้ยึดเนื้อร้องตามที่กำหนดให้

4.5 การแข่งขันเดี่ยวระนาดเอกให้ใช้ไม้แข็งบรรเลง

4.6 การแข่งขัน เดี่ยวฆ้องวงใหญ่และฆ้องวงเล็ก ในระดับชาติ ให้ใช้ไม้หนังในการบรรเลง ส่วนตั้งแต่ระดับภาคลงไปอนุญาตให้ใช้ไม้ نرم ในการบรรเลงได้

4.7 เพลงที่ใช้ในการแข่งขันเดี่ยวเครื่องดนตรีทุกประเภท ผู้บรรเลงสามารถใช้ทางเพลงได้อย่างอิสระ

4.8 การแข่งขันขับร้องเพลงไทยทุกระดับ ไม่ต้องใช้เครื่องดนตรีกำหนดเสียงเริ่มต้น และไม่ต้องมีวงดนตรีหรือเครื่องดนตรีบรรเลงรับ-ส่งร้อง

4.9 แต่ละโรงเรียนสามารถส่งผู้เรียนเข้าแข่งขันได้ประเภทละ 1 คน

4.10 นักเรียนแต่ละคนสามารถเข้าแข่งขันได้มากกว่า 1 รายการ

5. วิธีดำเนินการแข่งขัน

5.1 ส่งรายชื่อผู้เข้าแข่งขัน

5.2 ในวันแข่งขันให้นักเรียนผู้เข้าแข่งขันรายงานตัวและจับสลากเพื่อเรียงลำดับการแข่งขัน ก่อนการแข่งขัน 30 นาที

5.3 ในการแข่งขันระดับภาค กรณีที่นักเรียนผู้เข้าแข่งขันไม่สามารถเข้าแข่งขันได้ตามลำดับที่ที่หน่วยจัดการแข่งขันได้ระบุไว้ อนุญาตให้เข้าแข่งขันได้จนกว่าจะสิ้นสุดเวลาการแข่งขันในแต่ละวัน

5.4 นักเรียนผู้แข่งขันต้องแต่งกายด้วยชุดนักเรียน

5.5 เครื่องดนตรีที่ใช้แข่งขัน ให้นักเรียนผู้เข้าแข่งขันเตรียมมาเอง

5.6 การจัดการแข่งขันดนตรีไทยทุกประเภทต้องจัดสถานที่ให้เข้าชมได้

6. เกณฑ์การให้คะแนน 100 คะแนน แบ่งเป็น

6.1 ความแม่นยำ ความถูกต้องของจังหวะและทำนองเพลง 20 คะแนน

6.2 ความไพเราะ คุณภาพของเสียงในการบรรเลง/การขับร้อง 30 คะแนน

6.3 เทคนิคการบรรเลง/ความสามารถของผู้บรรเลง/ผู้ขับร้อง 30 คะแนน

6.4 ความเหมาะสมของแนวทางในการบรรเลงหรือการขับร้อง 10 คะแนน

6.5 บุคลิก ท่าทางในการบรรเลงหรือการขับร้อง 10 คะแนน

7. เกณฑ์การตัดสิน

7.1 คะแนนร้อยละ 80-100 ได้รับรางวัลระดับเหรียญทอง

7.2 คะแนนร้อยละ 70-79 ได้รับรางวัลระดับเหรียญเงิน

7.3 คะแนนร้อยละ 60-69 ได้รับรางวัลระดับเหรียญทองแดง

7.4 คะแนนต่ำกว่าร้อยละ 60 ได้รับเกียรติบัตรผู้เข้าร่วมแข่งขัน เว้นแต่กรรมการ

จะเห็นเป็นอย่างอื่น เช่น 1) กรณีเกิดความไม่พร้อมของเครื่องดนตรีในขณะบรรเลง อาทิ ตะกั่วหลุด สายขาด ให้อยู่ในดุลพินิจของคณะกรรมการตัดสิน 2) กรณีผู้เข้าแข่งขันไม่บรรเลงไปตามหลักเกณฑ์การแข่งขัน

ที่กำหนด บรรเลงลุ่มหรือหยุดระหว่างบรรเลง คณะกรรมการจะไม่ตัดสินผลรางวัลให้ผู้เข้าแข่งขันรายนั้น
3) ผลการตัดสินของคณะกรรมการถือเป็นที่สุด เป็นต้น

8. คณะกรรมการการตัดสิน

8.1 จำนวนคณะกรรมการตัดสินประเภทละ 3 คน หรือ 5 คน เท่านั้น

8.2 คณะกรรมการตัดสินควรมีคุณสมบัติตามข้อใดข้อหนึ่งดังนี้ 1) เป็นครูผู้สอนจากสถานศึกษาหรือสถาบันการศึกษาทุกระดับ ที่มีวุฒิทางด้านดนตรีไทยหรือมีความรู้ ความสามารถด้านดนตรีไทยเป็นที่ยอมรับ 2) ผู้ทรงคุณวุฒิหรือผู้เชี่ยวชาญด้านดนตรีไทย

8.3 กรรมการตัดสินแต่ละท่าน ควรมีที่มาจากสถาบันอย่างหลากหลาย กล่าวคือต่างสถาบันหรือต่างหน่วยงาน เพื่อให้เกิดความยุติธรรมในการตัดสินผลแข่งขัน

การแข่งขันวงดนตรีไทย

1. คุณสมบัตินักเรียนผู้เข้าแข่งขัน

1.1 ระดับชั้นประถมศึกษาปีที่ 1-6

1.2 ระดับชั้นมัธยมศึกษาปีที่ 1-6

2. ประเภทการแข่งขัน

2.1 ประเภทวงเครื่องสายวงเล็กผสมซิม

2.2 ประเภทวงปี่พาทย์เครื่องคู่ผสมวงเครื่องสายวงเล็ก

2.3 ประเภทวงปี่พาทย์ไม้แข็งเครื่องคู่

2.4 ประเภทวงอังกะลุง

3. เพลงที่ใช้ในการแข่งขัน

ตารางที่ 2 เพลงที่ใช้ในการแข่งขันดนตรีไทยประเภทวงดนตรีไทย

ที่	ประเภทวงดนตรีไทย	ป.1-ป.6	ม.1-ม.6
1	วงเครื่องสายวงเล็กผสมซิม	พัตชา สองชั้น (รับร้อง)	จีนซิมเล็ก เถา (รับร้อง)
2	วงปี่พาทย์เครื่องคู่ผสมวงเครื่องสายวงเล็ก	ลีลากระทุ้ม สองชั้น (รับร้อง)	กล่อมনারี เถา (รับร้อง)
3	วงปี่พาทย์ไม้แข็งเครื่องคู่	โหมโรงกระสุนทอง สามชั้น	แขกมอญบางช้าง เถา (รับร้อง)
4	วงอังกะลุง	โหมโรงนางเยื้อง สามชั้น	โหมโรงบูเซ็นซ็อค

4. รายละเอียดเครื่องดนตรีที่ใช้ในการแข่งขัน

4.1 วงเครื่องสายวงเล็กผสมซิม มีเครื่องดนตรีดังต่อไปนี้

4.1.1 ซิม 7 หย่อง 1 ตัว

4.1.2 จะเข้ 1 ตัว

4.1.3 ซอด้วง 1 คัน

4.1.4 ซออู้ 1 คัน

4.1.5 ขลุ่ยเพียงออ 1 เลา

- 4.1.6 โทน-รามะนา 1 คู่
- 4.1.7 ฉิ่ง 1 คู่
- 4.1.8 นักร้อง 1 คน
- 4.2 วงปี่พาทย์ไม้นวมเครื่องคู่ผสมวงเครื่องสายวงเล็ก มีเครื่องดนตรีดังต่อไปนี้
 - 4.2.1 จะเข้ 1 ตัว
 - 4.2.2 ซอด้วง 1 คัน
 - 4.2.3 ซออู้ 1 คัน
 - 4.2.4 ระนาดเอก 1 ราง
 - 4.2.5 ระนาดทุ้ม 1 ราง
 - 4.2.6 ซ้องวงใหญ่ 1 วง
 - 4.2.7 ซ้องวงเล็ก 1 วง
 - 4.2.8 ขลุ่ยเพียงออ 1 เล้า
 - 4.2.9 กลองแขก 1 คู่ (ใช้ผู้เล่น 2 คน)
 - 4.2.10 ฉิ่ง 1 คู่
 - 4.2.11 ฉาบเล็ก 1 คู่
 - 4.2.12 กรับ 1 คู่
 - 4.2.13 โหม่ง 1 ใบ
 - 4.2.14 นักร้อง 1 คน
- 4.3 วงปี่พาทย์ไม้แข็งเครื่องคู่ ประกอบด้วยเครื่องดนตรีดังต่อไปนี้
 - 4.3.1 ปี่ใน 1 เล้า (อนุโลมให้ครูหรือนักดนตรีอาชีพเป่าได้)
 - 4.3.2 ระนาดเอก 1 ราง
 - 4.3.3 ระนาดทุ้ม 1 ราง
 - 4.3.4 ซ้องวงใหญ่ 1 วง
 - 4.3.5 ซ้องวงเล็ก 1 วง
 - 4.3.6 กลองแขก 1 คู่ (ใช้ผู้เล่น 2 คน)
 - 4.3.7 ฉิ่ง 1 คู่
 - 4.3.8 ฉาบเล็ก 1 คู่
 - 4.3.9 กรับ 1 คู่
 - 4.3.10 โหม่ง 1 ใบ
 - 4.3.11 นักร้อง 1 คน
- 4.4 วงอังกฤษ ประกอบด้วยเครื่องดนตรี ดังต่อไปนี้
 - 4.4.1 ผู้บรรเลงอังกฤษ 14 คน (1 คนถือ 2 ตัว)
 - 4.4.2 กลองแขก 1 คู่ (ใช้ผู้เล่น 2 คน)
 - 4.4.3 ฉิ่ง 1 คู่
 - 4.4.4 ฉาบเล็ก 1 คู่
 - 4.4.5 กรับ 1 คู่

4.4.6 โหม่ง 1 ใบ หรือโหม่งชุด 3 ใบ

5. หลักเกณฑ์การแข่งขัน

- 5.1 สมาชิกในวงต้องเป็นนักเรียนที่เรียนในโรงเรียนเดียวกันเท่านั้น
- 5.2 การแข่งขันวงดนตรีไทยทุกประเภทที่มีรับ-ร้อง ให้ใช้เนื้อร้องที่กำหนดให้
- 5.3 การแข่งขันวงดนตรีไทยทุกประเภท ที่ใช้เพลงสองชั้นในการบรรเลง ห้ามมีเดี่ยวในเพลง หรือหางเพลงต่อท้าย และให้ลงจบด้วยการทอดจิ้งหะลงเท่านั้น
- 5.4 การแข่งขันวงดนตรีไทยทุกประเภทที่ใช้เพลงเถาในการบรรเลง ห้ามมีเดี่ยวในเพลง หรือหางเพลงต่อท้าย และให้ลงด้วยลูกหมัด
- 5.5 การแข่งขันวงอังกะลุง ไม่อนุญาตให้ใช้อังกะลุงราวในการแข่งขัน
- 5.6 การแข่งขันวงดนตรีไทยทุกประเภท อนุญาตให้ทดสอบเสียงเครื่องดนตรีได้ไม่เกิน 5 นาที หรือตามที่คณะกรรมการกำหนด
- 5.7 แต่ละโรงเรียนสามารถส่งวงเข้าแข่งขันได้ประเภทละ 1 วงเท่านั้น
- 5.8 การแข่งขันวงดนตรีไทยแต่ละประเภท ให้ใช้แนวทางการบรรเลงตามโน้ตกลางที่กำหนดให้ หรืออาจปรับได้ตามความเหมาะสม ตามลักษณะของทางเครื่องดนตรี หรือการบรรเลงของวงในแต่ละประเภท

6. วิธีดำเนินการแข่งขัน

- 6.1 ส่งรายชื่อนักเรียนผู้เข้าแข่งขัน
- 6.2 ในวันแข่งขันให้นักเรียนผู้เข้าแข่งขันรายงานตัวและจับสลากเพื่อเรียงลำดับการแข่งขัน ก่อนการแข่งขัน 30 นาที
- 6.3 การแข่งขันระดับภูมิภาค กรณีนักเรียนผู้เข้าแข่งขันไม่สามารถเข้าแข่งขันได้ตามลำดับที่ที่หน่วยจัดการแข่งขันได้ระบุไว้ อนุญาตให้เข้าแข่งขันได้จนกว่าจะสิ้นสุดเวลาการแข่งขันในแต่ละวัน
- 6.4 นักเรียนผู้แข่งขันต้องแต่งกายด้วยชุดนักเรียน
- 6.5 เครื่องดนตรีที่ใช้แข่งขัน ให้นักเรียนผู้เข้าแข่งขันเตรียมมาเอง
- 6.6 การจัดการแข่งขันต้องจัดให้มีผู้เข้าชมได้

7. เกณฑ์การให้คะแนน 100 คะแนน

7.1 ประเภทวงดนตรีไทย (บรรเลงมีรับร้อง)

- 7.1.1 ความถูกต้องของทำนองเพลงและจิ้งหะ 20 คะแนน
- 7.1.2 ความไพเราะกลมกลื่นของการบรรเลง/การขับร้อง 20 คะแนน
- 7.1.3 เทคนิคและความสามารถเฉพาะทางในการบรรเลง 20 คะแนน
- 7.1.4 ความถูกต้องและความไพเราะของการขับร้อง 20 คะแนน
- 7.1.5 บุคลิกท่าทางของผู้บรรเลงและผู้ขับร้อง 10 คะแนน
- 7.1.6 แนวทางการปรับวงในการบรรเลง 10 คะแนน

7.2 ประเภทวงดนตรีไทย (บรรเลงไม่มีรับร้อง)

- 7.2.1 ความถูกต้องของทำนองเพลงและจิ้งหะ 20 คะแนน
- 7.2.2 ความไพเราะกลมกลื่นของการบรรเลง 30 คะแนน

7.2.3 เทคนิคและความสามารถเฉพาะทางในการบรรเลง 30 คะแนน

7.2.4 บุคลิกท่าทางของผู้บรรเลง 10 คะแนน

7.2.5 แนวทางการปรับวงในการบรรเลง 10 คะแนน

7.3 ประเภทวงอังกะลุง

7.3.1 ความถูกต้องของทำนองเพลงและจังหวะ 30 คะแนน

7.3.2 ความไพเราะกลมกลืนและความพร้อมเพรียง 30 คะแนน

7.3.3 เทคนิคและความสามารถในการบรรเลง 20 คะแนน

7.3.4 บุคลิกท่าทางของผู้บรรเลง 10 คะแนน

7.3.5 แนวทางการปรับวงในการบรรเลง 10 คะแนน

8. เกณฑ์การตัดสิน

8.1 ร้อยละ 80-100 ได้รับรางวัลระดับเหรียญทอง

8.2 ร้อยละ 70-79 ได้รับรางวัลระดับเหรียญเงิน

8.3 ร้อยละ 60-69 ได้รับรางวัลระดับเหรียญทองแดง

8.4 ต่ำกว่าร้อยละ 60 ได้รับเกียรติบัตรผู้เข้าร่วมแข่งขัน เว้นแต่กรรมการจะเห็นเป็นอย่างอื่นโดยมีแนวทาง ดังนี้ 1) กรณีเกิดความไม่พร้อมของเครื่องดนตรีในขณะบรรเลง เช่น ตะกั่วหลุด สายขาด ให้อยู่ในดุลพินิจของคณะกรรมการตัดสิน 2) กรณีวงที่เข้าแข่งขันไม่สามารถบรรเลงไปตามหลักเกณฑ์การแข่งขันที่กำหนด บรรเลงล้มหรือหยุดระหว่างบรรเลง คณะกรรมการจะไม่ตัดสินผลรางวัลให้ผู้เข้าแข่งขันวงนั้น 3) ผลการตัดสินของคณะกรรมการถือเป็นที่สุด

9. คณะกรรมการการตัดสิน

9.1 จำนวนคณะกรรมการตัดสินระดับชั้นละ 3 คน หรือ 5 คน เท่านั้น

9.2 คณะกรรมการตัดสินควรมีคุณสมบัติตามข้อใดข้อหนึ่ง ดังนี้ 1) เป็นครูผู้สอนจากสถานศึกษาหรือสถาบันการศึกษาทุกระดับ ที่มีวุฒิทางด้านดนตรีไทย หรือมีความรู้ ความสามารถด้านดนตรีไทย เป็นที่ยอมรับ 2) เป็นผู้ทรงคุณวุฒิหรือผู้เชี่ยวชาญด้านดนตรีไทย

9.3 กรรมการตัดสินแต่ละท่านควรมีที่มาอย่างหลากหลาย กล่าวคือ มาจากต่างสถาบันหรือหน่วยงาน เพื่อให้เกิดความยุติธรรมในการแข่งขัน

จากเกณฑ์การแข่งขันทักษะสาระดนตรี (ดนตรีไทย) ของงานศิลปหัตถกรรมนักเรียนระดับชาติดังกล่าว ทำให้โรงเรียนที่สนใจส่งเสริมและพัฒนาความสามารถของนักเรียนด้านดนตรีไทยสามารถใช้เป็นแนวทางในการวางแผน ปรับปรุง บริหารจัดการเพื่อเตรียมพัฒนานักเรียนให้มีความพร้อมในการแข่งขัน โดยเฉพาะการส่งเสริมนักเรียนแข่งขันทักษะประเภทวงดนตรีไทย นับเป็นโจทย์ที่ยากที่สุดในบรรดารายการใด ๆ นั้นหมายถึง โรงเรียนต้องมีกระบวนการบริหารจัดการวงดนตรีที่ดีและโรงเรียนมีศักยภาพและความพร้อมสมบูรณ์เหนือกว่าวงดนตรีวงอื่นจึงจะได้รับรางวัลตามความคาดหวัง

การสร้างวงดนตรีไทยในโรงเรียนมัธยมศึกษา

การสร้างวงดนตรีไทยในโรงเรียนมัธยมศึกษาให้มีความสมบูรณ์ สามารถแสดงและประกวดในเวทีต่าง ๆ มีองค์ประกอบสำคัญ เช่น มีการสนับสนุนอำนาจการโดยผู้บริหาร ผู้ปกครอง ชุมชน มีครู นักเรียน ห้องเรียน หลักสูตร และเครื่องดนตรีไทย หากมีครูภูมิปัญญาด้วยก็จะยิ่งทำให้วงดนตรีไทยพัฒนาเพิ่มมากขึ้นเป็นลำดับ โดยมีกระบวนการบริหารจัดการวงที่ชัดเจนโดยเฉพาะด้านการบริหารงบประมาณต้องมีเพียงพอเพื่อให้การดำเนินการ และการแก้ปัญหาต่าง ๆ ที่จำเป็นได้อย่างคล่องตัวและที่สำคัญกระบวนการสุดท้าย ก่อนที่จะถึงเวลาการประกวดหรือมีการแสดงจำเป็นต้องมีการปรับวงดนตรีไทยให้มีความพร้อมและสมบูรณ์มากที่สุด

การปรับวงดนตรีไทย หมายถึง การกระทำหน้าที่เป็นทั้งผู้ประพันธ์เพลง (Composer) ครูผู้สอน ผู้ควบคุมวง ผู้เรียบเรียงเสียงประสาน (Arranger) และผู้อำนวยเพลง (Conductor) ในเวลาเดียวกัน อันเนื่องมาจากระบบขนบวัฒนธรรมดนตรีไทยนั้น ผู้ประพันธ์เพลงหรือคีตกวีมักจะประพันธ์บทเพลงเป็นทำนองหลัก (Main Melody) หรือทางซ้องขึ้นมาก่อน ดังนั้น เมื่อจะนำบทเพลงใด ๆ ไปบรรเลงรวมวง จึงต้องอาศัยครูผู้สอนหรือผู้เชี่ยวชาญทำการต่อเพลง คิดทาง ประดิษฐ์สำนวน จำแนกให้แต่ละเครื่องมือบรรเลงเมื่อจะบรรเลงรวมวง ครูผู้สอนและหรือผู้เชี่ยวชาญท่านนั้นฟังดูอีกครั้งหนึ่ง เพื่อตรวจสอบทางหรือสำนวนกลอนที่ผูกไว้ตั้งแต่ต้นว่าเข้ากัน สอดคล้องกัน และงดงามแล้วหรือไม่ รวมทั้งทำหน้าที่ให้ทัศนะ แนะนำ (สอน/ปรับ) เรื่องแนวการทำคุณภาพเสียง การแนะนำกลวิธีการขับร้อง และบรรเลงรวมวง รวมถึงการแนะนำวิธีการการใช้เทคนิคต่าง ๆ ทั้งรายเครื่องมือ รายบุคคล และในภาพรวมของการบรรเลง ซึ่งหวังผลให้เกิดความไพเราะ ได้อรรถรสครบถ้วนตามกระบวนการระเบียบวิธีแต่ละประเภทวงและประเภทเพลง อีกทั้งทัศนะหนึ่งได้ให้นิยามคำว่า “การปรับวงดนตรีไทยโดยชนบ” หมายถึง การปรับปรุง ตกแต่งการบรรเลงดนตรีไปตามระเบียบแบบแผนที่วิชาการดุริยางค์ไทยได้กำหนดรูปแบบไว้เป็นมาตรฐานโดยกรอบ ซึ่งได้มีการคิดค้นและรวบรวมหลักการต่าง ๆ ในการบรรเลงไว้อย่างละเอียด ซึ่งเรียกสิ่งต่าง ๆ เหล่านี้ว่า “หลักการปรับวง” มีเนื้อหาสาระกล่าวถึงหลักและวิธีการต่าง ๆ ที่สามารถนำมาเสริมสร้างการบรรเลงให้มีสุนทรีย์รสมากยิ่งขึ้น ซึ่งการศึกษาบริบทที่เกี่ยวข้องกับการปรับวงดนตรีไทยโดยชนบนับเป็นสิ่งสำคัญ เพราะเป็นปัจจัยที่ทำให้ทราบเรื่องราวต่าง ๆ ที่มีส่วนเกี่ยวข้องกับวิชาการนั้น สามารถแบ่งได้ 3 ลักษณะ คือ วิชาการที่เกี่ยวข้องกับผู้ปรับวง วงดนตรีและเพลง และผู้บรรเลง การปรับวงนั้นเป็นผลมาจากการครอบครองวงดนตรีไทยของเจ้านาย และราชินิกุลประจำวังต่าง ๆ เพื่อไว้ประดับบารมี และพยายามจัดหาผู้มีความรู้ความสามารถทางการสอน การประพันธ์ และการปรับวงมาประจำวงของตน เพื่อมุ่งสร้างศักยภาพในเชิงการแข่งขันระหว่างกัน ดังเช่นในสมัยของพระบาทสมเด็จพระจอมเกล้าเจ้าอยู่หัวเป็นต้นมา ต่างมีวงดนตรีไทยไว้ในอุปถัมภ์ของตนเอง เพื่อแสดงให้เห็นถึงฐานะทางสังคมของคนชั้นสูงในสมัยนั้น (ยุทธนา ฉัพพรรณรัตน์, 2561, น. 1-2)

หลักการและหรือวิธีวิทยาที่ว่าด้วยการปรับวงนั้น นอกจากนิยามรวมถึงระเบียบวิธีตามทัศนะของแต่ละท่านข้างต้นแล้วนั้น ผู้เขียนคิดว่า คำว่า “ปรับวง” อาจจะเป็นคำใหม่ในวงการวิชาการและวิชาชีพดนตรีไทย แต่ทว่าขั้นตอนวิธีการ มีมานานแล้วตั้งแต่อดีต สามารถวิเคราะห์ สังเคราะห์ได้จากผลงานการบรรเลงผ่านการบันทึกภาพและเสียงจากหลักฐานต่าง ๆ จึงอาจกล่าวได้ว่า คำว่า

“ปรับวง” นั้น อาจหมายรวมถึงกลวิธีการสอนแบบมุขปาฐะ ที่ปรากฏอยู่ในรูปของวิธีการบรรเลงเพลงหมู่ของแต่ละสำนัก โดยพบข้อสังเกตหนึ่ง คือ รูปแบบการใช้มือ นิ้ว ลม กลอน ทาง และกลวิธีการบรรเลง จากสายสำนักเดียวกัน มักจะมีความสอดคล้องประสานกลมกลืนไปในทิศทางเดียวกัน เวลาที่จะบรรเลงรวมกัน อาจใช้เพียงการฟังกันและกัน คิดและเรียบเรียงสิ่งที่ตนเองจะบรรเลงออกมาไปพร้อมกันกับขณะที่บรรเลง อาจมีการนัดหมายกันบางจุดหรือเป็นข้อตกลงกันตั้งแต่เริ่มต้น เช่น การถ่ายทอดจากครูผู้สอนว่า บางตำแหน่งของบทเพลงจะกระซิบจะสะบัดจะขยี้เมื่อใด จะรับจะสวมส่งอย่างไร ก็จะได้ อรรถรสที่สมเจตนา และยังส่งผลต่อผู้ฟังในการจำแนกได้ว่า เป็นวิธีการเฉพาะในการปรับวงของสายสำนักใดอีกด้วย

การสร้างวงดนตรีไทยที่ประสบความสำเร็จที่สามารถพัฒนางวงดนตรีสู่ความเป็นเลิศ จำเป็นต้องมีกระบวนการสำคัญอันหนึ่ง คือ การปรับวงดนตรีไทย ซึ่งเป็นกระบวนการสำคัญในบริบทของโรงเรียน เพราะหน่วยงานของรัฐและเอกชนหลายแห่งจัดกิจกรรมการประกวดดนตรีไทย เพื่ออนุรักษ์ส่งเสริมและพัฒนานักเรียนให้มีประสบการณ์ ได้มีโอกาสพัฒนาศักยภาพ และการศึกษาต่อด้านดนตรีไทยในระดับวิชาชีพ การประกวดจึงเป็นการจัดลำดับโดยอาศัยคณะกรรมการ เกณฑ์และกติกาเป็นเครื่องมือในการตัดสิน เพื่อแจกแจงระดับของศักยภาพผู้บรรเลงดนตรีไทย ดังนั้น สิ่งที่ตามมาคือ เป้าประสงค์ของโรงเรียนที่ส่งนักเรียนเข้าร่วมกิจกรรมเหล่านั้น และต้องการมีผลงานอยู่ในลำดับต้น ๆ โรงเรียนจึงเกิดความต้องการให้มีครูสอนดนตรีไทยที่มีความสามารถในการสอน เพื่อการสร้างวงดนตรีไทยและการปรับวงดนตรีไทยนั่นเอง (ยูทธนา ฉัพพรรณรัตน์, 2561, น. 7-8)

กระบวนการสร้างวงดนตรีไทย ประเภทวงมโหรี

กระบวนการสร้างวงดนตรีไทย ประเภทวงมโหรี วงขวัญข้าว โรงเรียนสวนกุหลาบวิทยาลัย กรุงเทพมหานคร ได้รับรางวัลชนะเลิศ รายการ”ประลองเพลงประเลงมโหรี” พ.ศ.2551 จัดโดยศูนย์สังคีตศิลป์ ธนาคารกรุงเทพ (จำกัด) มหาชน ร่วมกับ สำนักงานส่งเสริมสวัสดิภาพและพิทักษ์เด็ก เยาวชนผู้ด้อยโอกาสและผู้สูงอายุ (สท.) โดยผู้ปรับวงมีกรอบแนวคิดในการพัฒนา ดังภาพที่ 1

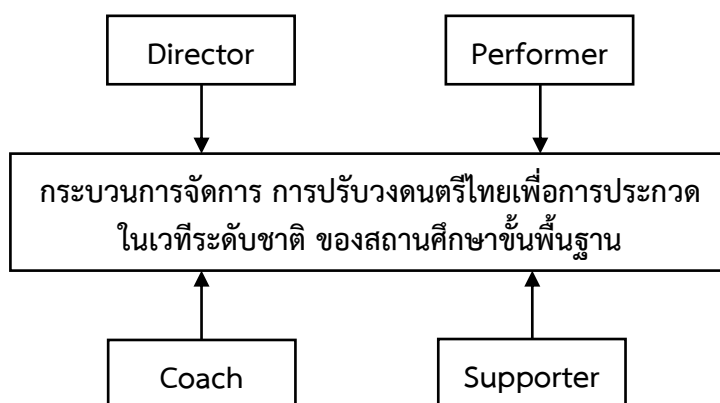

ภาพที่ 1 กรอบแนวคิดหลักในการพัฒนาเชิงการบริหารจัดการ
ที่มา : ยูทธนา ฉัพพรรณรัตน์, 2561, น. 106

บทสรุปของตัวแปรสำคัญจากภาพที่ 1 ที่มีผลต่อการประสบความสำเร็จของการบริหารจัดการการปรับวงดนตรีไทยเพื่อการประกวดระดับชาติ ในบริบทของโรงเรียนสวนกุหลาบวิทยาลัย กรุงเทพมหานคร ที่มุ่งสู่ความเป็นเลิศ แบ่งได้เป็น 4 ตัวแปร ดังนี้

1. ผู้ควบคุมวง (Director) หมายถึง ผู้จัดการวง ผู้ดูแลวง ผู้ประสานงานของโรงเรียน ซึ่งสถานภาพสำคัญ ควรเป็นครูประจำการของโรงเรียน

2. ผู้ปรับวง (Coach) หมายถึง ครูประจำการหรือวิทยากรพิเศษ ซึ่งขึ้นอยู่กับการบริหารจัดการของโรงเรียน

3. ผู้บรรเลง (Performer) หมายถึง นักเรียนหรือผู้บรรเลงแต่ละประเภทเครื่องดนตรี และนักร้อง ซึ่งบางคนรับเชิญมาจากโรงเรียนอื่นเพื่อสร้างคุณภาพของวง

4. ผู้สนับสนุน (Supporter) หมายถึง ผู้ให้การสนับสนุนในการดำเนินการ ซึ่งประกอบด้วยบุคคลต่อไปนี้

4.1) ผู้บริหารโรงเรียน ได้แก่ ผู้อำนวยการ รองผู้อำนวยการ และหัวหน้ากลุ่มสาระการเรียนรู้

4.2) ที่ปรึกษา ได้แก่ สมาคมศิษย์เก่า บริษัทเอกชน ร้านค้า ฯลฯ ที่ให้การสนับสนุน

4.3) ผู้ปกครองนักเรียน

การบริหารจัดการวงดนตรีไทย เพื่อการประกวดระดับชาติในบริบทของโรงเรียนสวนกุหลาบวิทยาลัย กรุงเทพมหานคร พุทธศักราช 2544-2546 และปรากฏขึ้นอีกในการปรับวงขวัญข้าว โรงเรียนสวนกุหลาบวิทยาลัย พุทธศักราช 2551 พบองค์ประกอบสำคัญต่าง ๆ จำแนกไว้ 3 มิติ ได้แก่ 6 ต 5 ป และ 4 ส ดังมีรายละเอียดต่อไปนี้

1. การเตรียม แบ่งได้ 6 มิติ ดังภาพต่อไปนี้

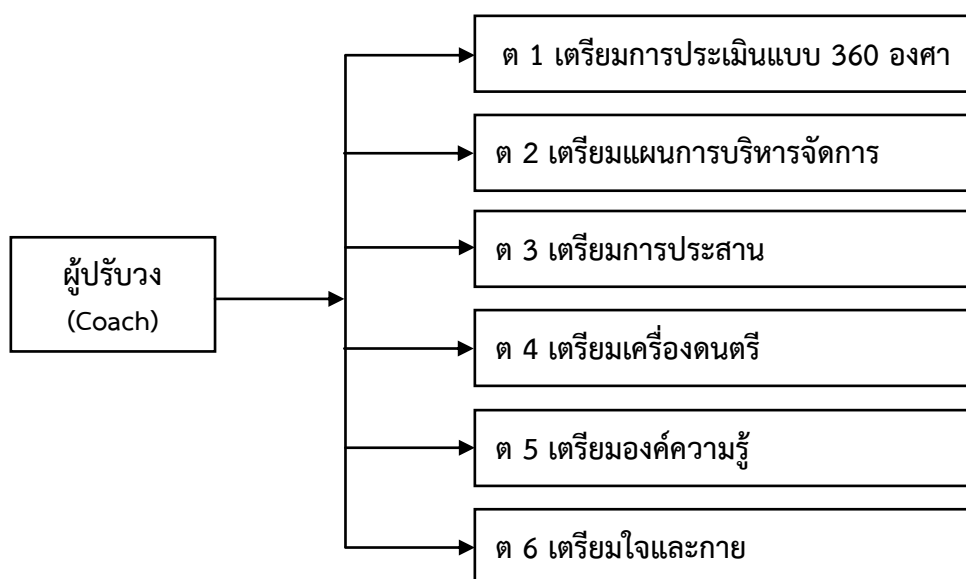

ภาพที่ 2 องค์ประกอบสำคัญของผู้ปรับวง (Coach)

ที่มา : ยุทธนา ฉัพพรรณรัตน์, 2561, น. 107

2. การปรับ แบ่งได้ 5 มิติ ดังภาพต่อไปนี้

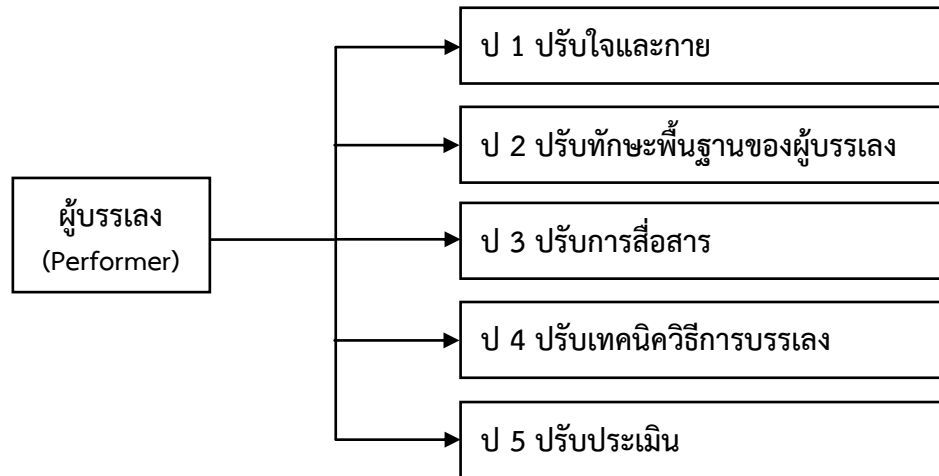

ภาพที่ 3 องค์ประกอบสำคัญของผู้บรรเลง (Performer)

ที่มา : ยุทธนา ฉัพพรรณรัตน์, 2561, น. 108

3. การสรุป แบ่งได้ 4 มิติ ดังภาพต่อไปนี้

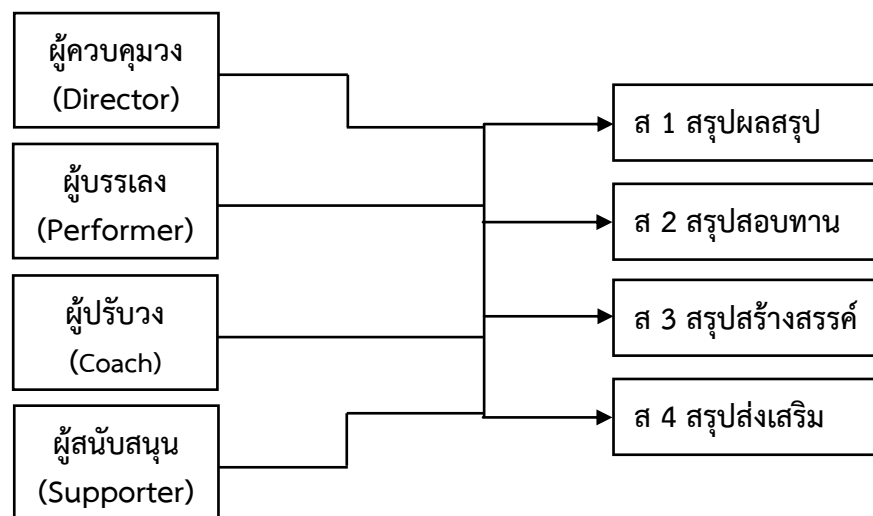

ภาพที่ 4 องค์ประกอบสำคัญต่าง ๆ

ที่มา : ยุทธนา ฉัพพรรณรัตน์, 2561, น. 109

องค์ความรู้ที่จำแนกตามภาพที่ 2-4 ที่ปรากฏข้างต้น ผู้เขียนได้นำองค์ความรู้เหล่านั้นไปใช้ในการปรับวงขวัญข้าว โรงเรียนสวนกุหลาบวิทยาลัย ครบทุกประการ ซึ่งมีรายละเอียดของกระบวนการพอสังเขป ดังต่อไปนี้

ต 1 เตรียมการประเมินแบบ 360 องศา

ในการปรับวงขวัญข้าวครั้งนี้มีความแตกต่างจากการปรับวงโรงเรียนสวนกุหลาบวิทยาลัย เมื่อ พ.ศ. 2544-2546 ที่ผู้ปรับวงเห็นพัฒนาการของผู้บรรเลงมาโดยตลอด 3 ปี แต่ในครั้งนี้ผู้บรรเลง มีความหลากหลายอย่างมาก ผู้ปรับวงจึงต้องมีการเตรียมความพร้อมตนเองในหลายด้าน โดยเริ่มจากการประเมินตัวแปรทั้ง 4 ตัวแปร พบว่า

1) ผู้ควบคุมวง (Director) เป็นอาจารย์ใหม่ที่มีความเข้าใจในกระบวนการจัดการเรื่อง การประกวดวงดนตรีไทยและบริบทของโรงเรียนสวนกุหลาบวิทยาลัย มีความตั้งใจในการทำงาน ให้ความร่วมมือในการวางแผน การตั้งงบประมาณ ประสานงานกับผู้สนับสนุนในส่วนต่าง ๆ ได้เป็นอย่างดี และมีความพร้อมค่อนข้างสูง

2) ผู้ปรับวง (Coach) เป็นผู้ปรับวงที่มีภาระงานประจำที่ต้องรับผิดชอบ จึงต้องมีการวางแผนที่ชัดเจนและรัดกุมในเรื่องของเวลา โดยจัดสรรเวลาของการปรับวงเป็น 3 รอบ คือ รอบคัดเลือก รอบรองชนะเลิศและรอบชิงชนะเลิศ

3) ผู้บรรเลง (Performer) เป็นนักเรียนโรงเรียนสวนกุหลาบวิทยาลัย ที่มีทักษะและประสบการณ์ด้านดนตรีไทยแตกต่างกัน อีกส่วนหนึ่งเป็นนักเรียนมาจากต่างสถาบันมีทักษะค่อนข้างสูง แต่มีลักษณะการใช้ชีวิตประจำวันแตกต่างกัน ทั้งในด้านอุปนิสัยและการบริหารจัดการเวลาของแต่ละคนที่ไม่เคยร่วมบรรเลงและร่วมงานกันมาก่อน

4) ผู้สนับสนุน (Supporter) เป็นผู้บริหารสถานศึกษา ครูที่ปรึกษาและผู้ปกครองที่ให้การสนับสนุนเป็นอย่างดี ทั้งเรื่องงบประมาณ รวมไปถึงทรัพยากรต่าง ๆ ในทุกมิติ

จากการประเมิน พบว่า การปรับวงขวัญข้าว โรงเรียนสวนกุหลาบวิทยาลัยมีความไม่พร้อมหลายด้านที่ได้กล่าวมาแล้วในข้างต้น แต่สิ่งที่ทำให้น่าจะมีโอกาสประสบความสำเร็จในการประกวดครั้งนี้ คือ ทุกคนมีจิตใจแน่วแน่ที่จะมุ่งไปสู่ความสำเร็จอย่างพร้อมเพรียงกัน ซึ่งจากผลการประเมินทำให้ผู้ปรับวงพบสิ่งสำคัญในการปรับวง อีกประการ กล่าวคือ หากสมาชิกทุกคนในวงมีจุดมุ่งหมายและความตั้งใจเดียวกันแล้ว จะทำให้การบริหารจัดการในทุก ๆ ด้านและการปรับวงเป็นไปได้อย่างราบรื่นและเต็มประสิทธิภาพ

ต 2 เตรียมแผนการบริหารจัดการ

ผู้ปรับวงทำการวิเคราะห์ระเบียบวิธีและเกณฑ์การตัดสินการประกวด และจัดสรรเวลาในการฝึกซ้อม 3 รอบอย่างเป็นระบบ ได้แก่ รอบคัดเลือก รอบรองชนะเลิศ และรอบชิงชนะเลิศ ซึ่งทำให้ผู้ปรับวงพบข้อสังเกตสำคัญหลายประการ ดังนี้

1) รอบคัดเลือกและรอบรองชนะเลิศใช้เพลงเดียวกันในการบรรเลง คือ เพลงเขมรโพธิสัตว์สองชั้น ส่งผลให้ผู้ปรับวงต้องวางแผนในการกระจายองค์ความรู้ 2 ลักษณะ กล่าวคือ ในรอบคัดเลือกต้องบรรเลงให้ได้มาตรฐานในระดับที่เพียงพอ เพื่อให้ผ่านการคัดเลือกเข้าไปสู่อันดับรองชนะเลิศโดยไม่ให้ความสำคัญหรือใช้ทรัพยากรทั้งหมดที่มีอย่างเต็มที่ จากนั้นเมื่อผ่านเข้าสู่อันดับรองชนะเลิศแล้วจึงใช้องค์ความรู้และทรัพยากรมากกว่ารอบคัดเลือกอย่างเต็มที่ เพื่อให้ผ่านการพิจารณาของกรรมการเข้าสู่อันดับชิงชนะเลิศ

2) รอบชิงชนะเลิศ เนื่องจากรอบนี้มีการเปลี่ยนเพลงในการบรรเลง คือ เพลงนางครวญ (เถา) จึงต้องมีการวางแผน การต่อเพลงทั้งทางร้อง และทางเครื่องดนตรีต่าง ๆ ให้ทันเวลา ทั้งนี้ทางกองประกวดมีการกำหนดระยะเวลาที่แน่นอนมาก่อนแล้ว จึงทำให้ทำงานได้ง่ายขึ้น

3) การเตรียมการเรื่องการจัดสรรเวลาซ้อม ซึ่งเป็นกระบวนการฝึกซ้อมที่มีความสำคัญอย่างมากที่ส่งผลดีและก่อให้เกิดความสำเร็จของวงดนตรี มีกระบวนการฝึกซ้อม ดังนี้

05.00-06.00 น.	ไล่ฉาก
06.00-07.00 น.	ไล่เอาความเร็ว
07.00-08.00 น.	รับประทานอาหารเช้า
08.00-09.00 น.	อาบน้ำ ทำธุระส่วนตัว
09.00-11.30 น.	ซ้อม (ตามที่ผู้ปรับได้วางแผนไว้)
11.30-12.00 น.	พักผ่อน
12.00-13.00 น.	รับประทานอาหารกลางวัน
13.00-16.00 น.	ซ้อม
16.00-17.00 น.	เล่นกีฬาออกกำลังกาย
17.00-18.00 น.	พักผ่อน รับประทานอาหาร
19.00-22.00 น.	ซ้อมและทบทวน
22.00 น. เป็นต้นไป	สวดมนต์ไหว้พระ นั่งสมาธิ และเข้านอน

ข้อเสนอแนะในการฝึกซ้อม โดยการวิเคราะห์จากประสบการณ์เห็นว่าการซ้อมช่วงเวลากลางคืนไม่เกิดประโยชน์มากนัก เนื่องจากเวลาประกวดจริงเป็นช่วงกลางวัน ดังนั้นจึงควรซ้อมในช่วงเวลาที่ใกล้เคียงกับการประกวดเพื่อให้เกิดความคุ้นเคย

๓.3 เตรียมการประสาน

อาจารย์ผู้ควบคุมวงประสานแผนงานที่กำหนดไว้กับครูที่ปรึกษา ผู้สนับสนุน และผู้บรรเลง ให้มีความเข้าใจตรงกัน รวมทั้งการวางแผนด้านงบประมาณ การเข้าค่ายฝึกซ้อม การวางแผนด้านการเรียน และการจัดการด้านทรัพยากรต่าง ๆ

๓.4 เตรียมเครื่องดนตรี

เครื่องดนตรีในกลุ่มเป่าพาทย์ของโรงเรียนสวนกุหลาบวิทยาลัยมีความพร้อมมาก ซึ่งเป็นผลมาจากการชนะเลิศ 3 ปีซ้อน ในปี พ.ศ. 2540-2546 สมาคมศิษย์เก่าฯ จึงสนับสนุนเครื่องดนตรีในกลุ่มเป่าพาทย์คุณภาพดีมาให้ใช้งาน ส่วนเครื่องดนตรีในกลุ่มเครื่องสายผู้ปรับวงและผู้บรรเลงร่วมกันคัดเลือกเครื่องดนตรีในแต่ละชิ้นที่มีคุณภาพดีที่สุด จึงเลือกใช้เครื่องดนตรีส่วนตัวทุกชิ้น โดยใช้ตั้งแต่การฝึกซ้อมจนถึงการประกวด นอกจากนี้ ผู้ปรับวงพบข้อสังเกตที่น่าสนใจในเรื่องของการเตรียมเครื่องดนตรี คือ การฝึกซ้อมด้วยเครื่องดนตรีที่มีคุณภาพจะนำมาซึ่งการพัฒนาทักษะในการฟังที่ดี และส่งผลให้ผู้บรรเลงสามารถบรรเลงได้อย่างเต็มศักยภาพ แม้ว่าในการประกวดจริงจะกำหนดให้ใช้เครื่องดนตรีที่ทางผู้จัดประกวดเตรียมไว้ให้ซึ่งมีคุณภาพต่างกันก็ตาม

ต 5 เตรียมองค์ความรู้

องค์ความรู้ของการประกวดเพลงรอบรองชนะเลิศและรอบชิงชนะเลิศ ผู้จัดประกวดกำหนดเพลงประกวดในลักษณะที่แตกต่างกัน คือ เพลงรอบรองชนะเลิศใช้เพลงเขมรโพธิสัตว์ สองชั้น รอบชิงชนะเลิศใช้เพลงนางครวญ (เถา) เมื่อทราบเพลงดังกล่าวแล้ว ผู้ปรับวงจึงทบทวนองค์ความรู้จากปรัชญาของครูประสิทธิ์ ถาวร (ศิลปินแห่งชาติ) ทบทวนองค์ความรู้จากการปรับวงของโรงเรียนสวนกุหลาบวิทยาลัย ปีพ.ศ. 2544-2546 และทบทวนองค์ความรู้สำคัญเกี่ยวกับสังคีตลักษณ์และการวิเคราะห์เพลงไทยของรองศาสตราจารย์พิชิต ชัยเสรี ในการวิเคราะห์เพลงที่ใช้ประกวดก่อนนำเข้าสู่กระบวนการปรับวง นอกจากนี้สิ่งที่สำคัญที่ผู้ปรับวงต้องศึกษา คือ ทางร้องและทำนองหลัก ซึ่งเป็นเกณฑ์ข้อบังคับกลาง รวมถึงศึกษาเกณฑ์การประกวดของผู้จัดให้เข้าใจอย่างกระจ่างชัด

ต 6 เตรียมใจและกาย

การเตรียมใจในการปรับวงขวัญข้าวครั้งนี้ ผู้ปรับวงมีการเตรียมการยอมรับบริบทที่มีการเปลี่ยนแปลง เตรียมใจที่จะพบกับความหลากหลายของผู้บรรเลง ทั้งด้านทักษะและเพศสภาพ เพราะครั้งนี้มีการรมนักเรียนจากหลายโรงเรียน โดยนอกจากจะมีนักเรียนผู้ชายเป็นสมาชิกส่วนใหญ่ของวงแล้ว ยังมีสมาชิกรุ่นนักเรียนผู้หญิงเข้ามาผสมอยู่ด้วย 2 คน เพราะฉะนั้นผู้ปรับวงต้องทบทวนและทำความเข้าใจเรื่องพฤติกรรมในเชิงจิตวิทยาพัฒนาการของสมาชิกในวง เพื่อเตรียมการบริหารจัดการให้เป็นไปได้อย่างราบรื่น โดยพยายามควบคุม และสร้างเสริมความเข้าใจพื้นฐานระหว่างผู้ปรับวงและผู้บรรเลง ผู้ปรับวงต้องมีการรับผิดชอบสูงในข้อจำกัดและทักษะพื้นฐานที่หลากหลายของผู้บรรเลง และเตรียมการปรับทักษะพื้นฐานของผู้บรรเลงให้มีความเท่าเทียมหรือเสมอกันก่อนเท่าที่จะเป็นไปได้ รวมไปถึงการปรับทัศนคติของผู้บรรเลงที่มีความหลากหลายจากความแตกต่างของโรงเรียนให้เป็นหนึ่งเดียวกันในฐานะสมาชิกวงเดียวกัน ผู้ปรับวงมีภาระงานประจำขนานไปกับการปรับวงจึงควรดูแลสุขภาพ และควรจัดสรรเวลาให้ผู้บรรเลงมีการซ้อมไล่มือ ออกกำลังกาย เพื่อให้สุขภาพร่างกายแข็งแรงจนกระทั่งงานสำเร็จ

ป 1 ปรับใจและกาย

การปรับใจและกาย ผู้ปรับวงเรียนรู้เพื่อเข้าใจธรรมชาติ สังคม และความต้องการพื้นฐานของวัยรุ่นทั่วไป เข้าใจลักษณะผู้บรรเลงที่มีความต่างระหว่างชั้นมัธยมศึกษาตอนต้นและตอนปลาย ปรับพฤติกรรมของนักเรียนผู้ชายล้วนให้เข้าใจสมาชิกใหม่ที่เป็นผู้หญิงอีก 2 คน ปรับสภาพของสมาชิกที่เป็นผู้ชายในวงให้มีการเรียนรู้ที่จะให้เกียรติผู้หญิง และสมาชิกที่เป็นผู้หญิงให้เข้าใจถึงความแตกต่างในหลายประการ เพื่อให้สมาชิกผู้หญิงมีการเตรียมตัวในการใช้ชีวิตร่วมกันจนจบการประกวด สมาชิกผู้บรรเลงเข้าใจความสำคัญของการดูแลสุขภาพใจและกาย รวมทั้งบทบาทหน้าที่ของแต่ละคนที่ต้องรับผิดชอบ ลดความยึดมั่นถือมั่นโรงเรียนของตนเพื่อเป็นกัลยาณมิตรต่อกัน ในระหว่างผู้บรรเลงที่มาจากโรงเรียนสวนกุหลาบวิทยาลัย โรงเรียนเตรียมอุดมศึกษา และโรงเรียนสาธิตจุฬาลงกรณ์มหาวิทยาลัย โดยการตั้งชื่อวงขึ้นใหม่ จึงเป็นที่มาของชื่อ “วงขวัญข้าว” ผู้ปรับวงใช้เทคนิคการประชุมเพื่อให้มีจุดมุ่งหมายเดียวกัน เชิญประชุมผู้ควบคุมวง ผู้บรรเลง ผู้ปกครองและผู้สนับสนุน เพื่อความเข้าใจอันดี เพื่อความสำเร็จของวงขวัญข้าว และเพื่อเกิดขวัญกำลังใจในการฝึกซ้อม

ป 2 ปรับทักษะพื้นฐานของผู้บรรเลง

การปรับทักษะพื้นฐาน เพื่อสร้างเสริมพัฒนาการผู้บรรเลงให้มีทักษะพื้นฐานการบรรเลงไม่แตกต่างกัน ผู้ปรับวงจึงแบ่งผู้บรรเลงเป็น 2 กลุ่ม คือ กลุ่มเป่าพาทย์และกลุ่มเครื่องสาย การปรับทักษะพื้นฐานผู้บรรเลงในวงขวัญข้าวครั้งนี้ไม่เน้นการต่อเพลง แต่เน้นคุณภาพเสียงในการบรรเลงควบคู่ไปกับการฝึกบุคลิกภาพที่ดีขึ้น และให้ปฏิบัติได้อย่างถูกต้องสมบูรณ์ โดยใช้วิธีการตีฉากของเครื่องดนตรีทั้ง 3 ชั้น คือ ระนาดเอกมโหรี ระนาดทุ้มมโหรี และฆ้องกลาง ส่วนกลุ่มเครื่องสายนอกจากการแยกซ้อมทักษะรายบุคคลแล้ว ยังเน้นการซ้อมรวมกันในกลุ่มเครื่องสายด้วยกัน ข้อสังเกตสำคัญของกลุ่มเครื่องสายมีความแตกต่างจากกลุ่มเป่าพาทย์ คือ กลุ่มเครื่องสายจะเน้นการต่อเพลงประกอวไปพร้อมกับการปรับบุคลิกภาพ อีกทั้งยังเป็นการจดจำเพลงไปในขณะเดียวกัน ส่วนสมาชิกกลุ่มเป่าพาทย์เมื่อพัฒนาทักษะพื้นฐานโดยการไล่ฉาก และสามารถปฏิบัติได้ทั้ง 4 เสียง คือ หนีบ หนีบ หนอด และ โหน่ง รวมไปถึงการกรอมือซ้ายและมือขวาได้ โดยไม่ขโยกพร้อมทั้งมีบุคลิกภาพที่ดีแล้ว จึงเริ่มทำนองหลักให้กับฆ้องกลาง ระนาดเอกและระนาดทุ้มตามลำดับ เพื่อให้กลุ่มเป่าพาทย์เข้าใจโครงสร้างเพลงก่อนต่อทางเพลงให้ระนาดเอกและระนาดทุ้ม ในระหว่างนี้กลุ่มเป่าพาทย์ และกลุ่มเครื่องสายยังคงแยกซ้อมจนกว่าทั้ง 2 กลุ่ม จะมีความชำนาญและแม่นยำในโน้ตเพลง ส่วนนี้ร้องเริ่มจากต่อเพลงและปรับทางร้องกับครูสอนขับร้องจากครูประจำก่อนที่จะปรับทางร้องกับครูสุตจิตต์ ดุริยประณีต (ศิลปินแห่งชาติ) ซึ่งผู้ปรับวงเลือกทางร้องสายสกุลดุริยประณีตเป็นหลักในการประกอวครั้งนี้

ป 3 ปรับการสื่อสาร

การสื่อสารมีความจำเป็นในการปรับวง เพราะผู้บรรเลงทุกคนมาจากต่างสถาบัน มีความแตกต่างทางด้านการใช้ชีวิตประจำวันและประสบการณ์ดังที่ได้กล่าวมาแล้วในข้างต้น ผู้ปรับวงไม่ทราบพัฒนาการของผู้บรรเลงมาก่อน จึงต้องมีการซ้อมรวมโดยใช้เพลงที่ได้ต่อแล้วทั้ง 2 กลุ่ม การปรับวงใช้วิธีอธิบายสอดแทรกศัพท์สังคีตและศัพท์ที่ใช้ในการปรับวงไปพร้อมกัน มีศัพท์สังคีตบางคำที่ใช้ในการปรับวง โดยเฉพาะสายสำนักได้รับมาจากครูประสิทธิ์ ถาวร (ศิลปินแห่งชาติ) ที่ผู้บรรเลงไม่เข้าใจ ผู้ปรับวงจึงต้องใช้กลวิธีอธิบายโดยการอุปมาอุปไมยเป็นส่วนใหญ่ และใช้คำศัพท์ต่าง ๆ เหล่านี้บ่อย ๆ เพื่อให้ผู้บรรเลงเกิดความคุ้นเคย

ป 4 ปรับเทคนิควิธีการบรรเลง

การปรับเทคนิควิธีการบรรเลง ผู้เขียนแบ่งออกไล่เรียงตามสารัตถะได้ ดังนี้

1. การเลือกทางเพลง เลือกทางซึ่งได้ทำไว้แล้วในขั้นเตรียมการ โดยนำทางเพลงที่ปรับไว้ตามทางฆ้องของเพลงที่ผู้จัดประกอวกำหนดไว้ มาตรวจสอบการแบ่งมือฆ้องให้ถูกต้องตามหลักการระเบียบวิธีการ ทั้งทางบรรเลงและทางร้องตามที่ได้กล่าวไว้แล้วใน ป 2

2. การผูกกลอน การผูกกลอนเริ่มจากเป่าพาทย์ โดยใช้ทำนองหลักของฆ้องกลางผูกเป็นกลอนระนาดเอกเป็นลำดับแรก และผูกกลอนสอดตัวให้เข้ากันกับระนาดเอก แล้วจึงผูกกลอนของระนาดทุ้มไปพร้อมกับซอฮู้ จากนั้นผูกกลอนจะเข้โดยใช้ภาพรวมของทำนองหลักควบคู่กับการผูกกลอนระนาดเอก ซอดัวง และระนาดทุ้ม ลำดับสุดท้ายผู้ปรับวงผูกกลอนของซอสามสายไปพร้อมกับกลอนของขลุ่ยเพียงออ

3. การทอ่งเพลง ผู้ปรับวงให้ผู้บรรเลงทอ่งเพลงหลังจากการไล่ฉากด้วยเพลงที่ใช้ในการประกวดเท่านั้น เพื่อให้ผู้บรรเลงเกิดความแม่นยำในทอ่งเพลง ซึ่งจะส่งผลดีในการปรับ กล่าวคือ จะทำให้การปรับดำเนินไปได้อย่างสะดวกและรวดเร็ว

4. จุดมุ่งหมายของการรวมวง ผู้ปรับวงใช้การอธิบายภาพรวม จุดมุ่งหมายของผู้ประพันธ์ การตีความของผู้ปรับวงให้กับผู้บรรเลงได้เข้าใจตรงกัน

5. เทคนิคการบรรเลงรวมวง เทคนิคพื้นฐานในการรวมวง ได้แก่ การตั้งแนวการขับร้อง และหรือบรรเลง การบรรเลงรับ การรับร้อง ส่งร้อง ทอด และถอน เป็นต้น

6. การปรุง ผู้ปรับวงจะปรับวงจำแนกเพลงรอบรองชนะเลิศ เพลงเขมรโพธิสัตว์ สองชั้น เน้นความเรียบเป็นหลัก และรอบชิงชนะเลิศเพลงนางครวญ (เถา) ใช้เทคนิคที่มากกว่าและชัดเจนยิ่งขึ้น สิ่งที่ผู้ปรับวงให้ความสำคัญในการปรุงสำหรับวงขวัญข้าวครั้งนี้ คือ เรื่องกลอน แนวเสียง และแนวบรรเลง

ป 5 ปรับประเมิน

ผู้ปรับวงใช้วิธีการปรับและประเมินตลอดทาง กล่าวคือ มีการประเมินควบคู่ไปกับการดำเนินการปรับวงตลอดตั้งแต่ต้นทางจนถึงปลายทาง เพื่อแก้ไขแผนหรือปัญหาที่เกิดขึ้นในแต่ละครั้ง รวมทั้งประเมินการปรับครั้งสุดท้ายก่อนการประกวดในแต่ละรอบ สิ่งที่ผู้ปรับวงใช้เป็นการประเมินคือความถูกต้องและอรรถรสของการบรรเลงเสมอ ผู้ปรับวงเลือกใช้วิธีของครูถ้อย โสวัตรที่ใช้เครื่องบันทึกเสียง หรือเครื่องบันทึกภาพและเสียง บันทึกการบรรเลงทั้งวงเพื่อเป็นการตรวจสอบสิ่งที่ได้ปรับแล้วว่าเป็นไปตามที่ได้วางแผนไว้ และยังมีสำนวนใดที่ควรเพิ่มเติม ตัดออก แก้ไข หรือเปลี่ยนแปลง นอกจากนี้ยังเป็นการสำรวจความพร้อมของผู้บรรเลงว่ามีความพร้อมในการแข่งขันในระดับใด หลังจากการปรับประเมินจึงเชิญผู้สนับสนุน และผู้ควบคุม พบกับผู้บรรเลงอีกครั้ง โดยผู้ปรับวงเป็นผู้ประมวลและนำเสนอผลการประเมินเพื่อให้ทุกส่วนได้รับทราบจะทำให้ผู้บรรเลงและผู้ควบคุมวงได้รับกำลังใจจากผู้สนับสนุนในส่วนต่าง ๆ รวมทั้งส่งผลให้ผู้บรรเลงเกิดความมั่นใจในการประกวด

ส 1 สรุปผลสรุป

การสรุปผลในแต่ละรอบตั้งแต่รอบคัดเลือกไปจนถึงรอบชิงชนะเลิศ ผู้ปรับวงสรุปผลโดยรวมจากการปฏิบัติจริงของผู้บรรเลง ตามเกณฑ์การประกวดและความคิดเห็นจากกรรมการ รวมทั้งตรวจสอบในสิ่งที่ผู้ปรับวงได้ออกแบบไว้ว่าเป็นไปตามนั้นหรือไม่ สมาชิกสามารถแสดงความคิดเห็น ข้อดี ข้อเสีย และสิ่งที่ควรพัฒนา เพื่อเตรียมการปรับปรุงและพัฒนาต่อยอดในโอกาสต่อไป

ส 2 สรุปสอบทาน

การสรุปสอบทานมักจะใช้ควบคู่กับ ป 5 การปรับประเมิน โดยมีการสอบทานหลังจากคณะกรรมการตัดสินประเมินการประกวดเสร็จสิ้น ทั้งรอบคัดเลือกและรอบรองชนะเลิศว่าผู้บรรเลง มีความเข้าใจการตีความการบรรเลง และมีข้อผิดพลาดอย่างไรบ้าง รวมไปถึงสิ่งที่ต้องแก้ไขอย่างไร นับเป็นการสอบทาน 2 ทาง คือ ผู้ปรับวงกับผู้บรรเลง เนื่องจากผู้บรรเลงอยู่ในบริบทของต่างโรงเรียน ดังนั้นในการประกวดแต่ละรอบ ผู้ปรับวงจะต้องสอบทานประเด็นอื่นนอกเหนือการบรรเลงของสมาชิกในด้านการใช้ชีวิตประจำวันของผู้บรรเลง การเรียน การศึกษาต่อของผู้บรรเลง และสุขภาพทั้งกายใจว่าในระหว่างกิจกรรมมีตัวแปรแทรกซ้อนใดเข้ามาทำให้ผู้บรรเลงลดศักยภาพลงหรือไม่

ส 3 สรุปสร้างสรรค์

การสรุปสร้างสรรค์เป็นผลจากการประเมินในมิติของ ป 5 ปรับประเมิน ซึ่งตลอดระยะเวลาของการประกวดทำให้ผู้ปรับมองเห็นศักยภาพและพัฒนาการของผู้บรรเลง ส่งผลให้ผู้ปรับมองเห็นโอกาสของผู้บรรเลงแต่ละคน จึงสร้างแรงจูงใจ ส่งเสริมเพิ่มเติมพลังกายใจแก่ผู้บรรเลงให้มีความมุ่งมั่นฝึกซ้อม โดยการถอดบทเรียนจากความสำเร็จและบทเรียนดี ๆ ที่ผ่านมา ชี้ให้เห็นว่าการประกวดเป็นเพียงแค่เสียเวลาของการประเมินผลจากคณะกรรมการกลุ่มหนึ่งเท่านั้นต้องยอมรับผลที่จะเกิดขึ้นทั้งหมดด้วยหัวใจที่ชื่นบาน ไม่ควรรังเกียจต่อผลที่เกิดขึ้นจากความไม่สมหวังทั้งหมด แต่สิ่งที่สำคัญที่สุด คือ โอกาสการเรียนรู้ การควบคุมจิตใจ และอารมณ์จากบริบทต่าง ๆ ที่เข้ามาบรรเทาตลอดจนเรียนรู้ความตึงเครียดระหว่างกัน ระหว่างวง ระหว่างสายสำนัก ระหว่างโรงเรียน และได้รู้จักกัลยาณมิตรทางดนตรี รวมถึงการฝึกฝนจิตใจให้เติบโตเป็นผู้ใหญ่ที่คิดดี มีสติสัมปชัญญะ รู้จักแพ้ รู้จักอภัย รู้จักและรู้เท่าทันใจของตนเอง ซึ่งสิ่งเหล่านี้เป็นการสรุป สร้างสรรค์ที่งดงามและจำเป็นที่สุด

ส 4 สรุปส่งเสริม

การส่งเสริมควรจัดให้มีควบคู่กันระหว่างการประกวดดนตรีไทยและคุณภาพการเรียนของผู้บรรเลง สื่อสารผู้บริหารโรงเรียน ผู้สนับสนุน และผู้ปกครอง ให้มีความเข้าใจ และร่วมกันส่งเสริมศักยภาพของผู้บรรเลง มีการบริหารจัดการร่วมกับผู้ควบคุมวง ส่งเสริมให้ผู้บรรเลงมีผลการเรียนวิชาสามัญที่ยังคงคุณภาพ มีองค์ความรู้ในภาคทฤษฎีและปฏิบัติดนตรีไทยเพื่อเตรียมตัวสอบเรียนต่อระดับอุดมศึกษา รวมทั้งให้ข้อมูลการรับนักเรียนที่มีความสามารถพิเศษในหลาย ๆ มหาวิทยาลัย ส่งเสริมการศึกษาต่อระดับอุดมศึกษาในวิชาชีพดนตรี เพื่อเขาเหล่านั้นจะกลับมาพัฒนาดนตรีไทยโรงเรียนของตนเองให้มีความยั่งยืนต่อไป (ยุทธนา ฉัพพรรณรัตน์, 2561, น. 109)

กระบวนการสร้างวงดนตรีไทย ประเภทวงปี่พาทย์ไม้นวมผสมวงเครื่องสาย

วงปี่พาทย์ไม้นวมผสมวงเครื่องสายของโรงเรียนราชวินิตบางแก้ว ในพระบรมราชูปถัมภ์ เป็นวงดนตรีไทยที่ได้รับรางวัลชนะเลิศการประกวดดนตรีไทย รายการ “การประกวดดนตรีไทย ระดับมัธยมศึกษาเฉลิมพระเกียรติ ครั้งที่ 6” พุทธศักราช 2552 โดยผู้ปรับมีกรอบแนวคิดในการพัฒนา เช่นเดียวกับวงขวัญข้าว โรงเรียนสวนกุหลาบวิทยาลัย ดังภาพที่ 5 ดังนี้

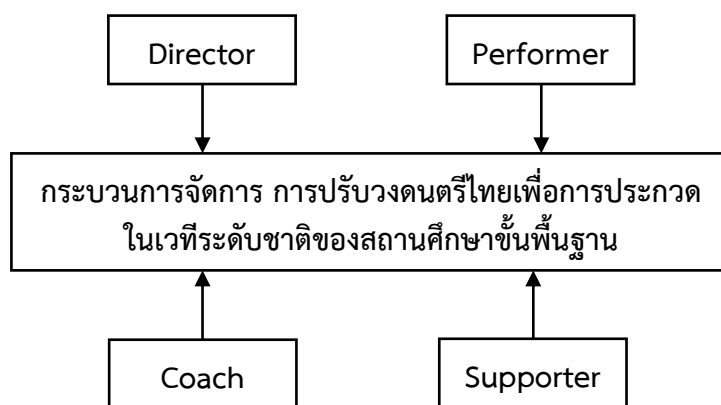

ภาพที่ 5 กรอบแนวคิดในเชิงการบริหารจัดการ
ที่มา : ยุทธนา ฉัพพรรณรัตน์, 2561, น. 124

ตัวแปรสำคัญที่มีผลต่อการประสบความสำเร็จของการจัดการปรับวงดนตรีไทย เพื่อการประกวดระดับชาติในบริบทของโรงเรียนราชวินิตบางแก้ว ในพระบรมราชูปถัมภ์ สามารถแบ่งได้เป็น 4 ตัวแปร ดังนี้

1. ผู้ควบคุมวง (Director) หมายถึง ผู้จัดการวง ผู้ดูแลวง ผู้ประสานงานของโรงเรียน ซึ่งสถานภาพสำคัญ ควรเป็นครูประจำการของโรงเรียน
2. ผู้ปรับวง (Coach) หมายถึง ครูประจำการหรือวิทยากรพิเศษ ซึ่งขึ้นอยู่กับการบริหารจัดการของโรงเรียน
3. ผู้บรรเลง (Performer) หมายถึง นักเรียนหรือผู้บรรเลงแต่ละประเภทเครื่องดนตรี และนักร้อง ซึ่งเป็นนักเรียนโรงเรียนราชวินิตบางแก้วฯ ทุกคน
4. ผู้สนับสนุน (Supporter) หมายถึง ผู้ให้การสนับสนุนในการดำเนินการ ประกอบด้วยบุคคลต่อไปนี้
 - 4.1) ผู้บริหารโรงเรียน ได้แก่ ผู้อำนวยการ รองผู้อำนวยการ และหัวหน้ากลุ่มสาระการเรียนรู้
 - 4.2) ที่ปรึกษา ได้แก่ สมาคมศิษย์เก่า บริษัทเอกชน ร้านค้า ฯลฯ ที่ให้การสนับสนุน
 - 4.3) ผู้ปกครองนักเรียน

องค์ความรู้ที่ได้จากการปรับวงมโหรี โรงเรียนสวนกุหลาบวิทยาลัย ระหว่าง พ.ศ. 2544-2546 และได้ปรากฏขึ้นอีกครั้งในการปรับวงขวัญข้าว โรงเรียนสวนกุหลาบวิทยาลัย พุทธศักราช 2551 โดยมีองค์ประกอบสำคัญต่าง ๆ ที่ผู้เขียนกำหนดไว้ทั้งหมด ได้แก่ 6 ต 5 ป และ 4 ส ดังมีรายละเอียดต่อไปนี้

1. การเตรียม แบ่งได้ 6 มิติ

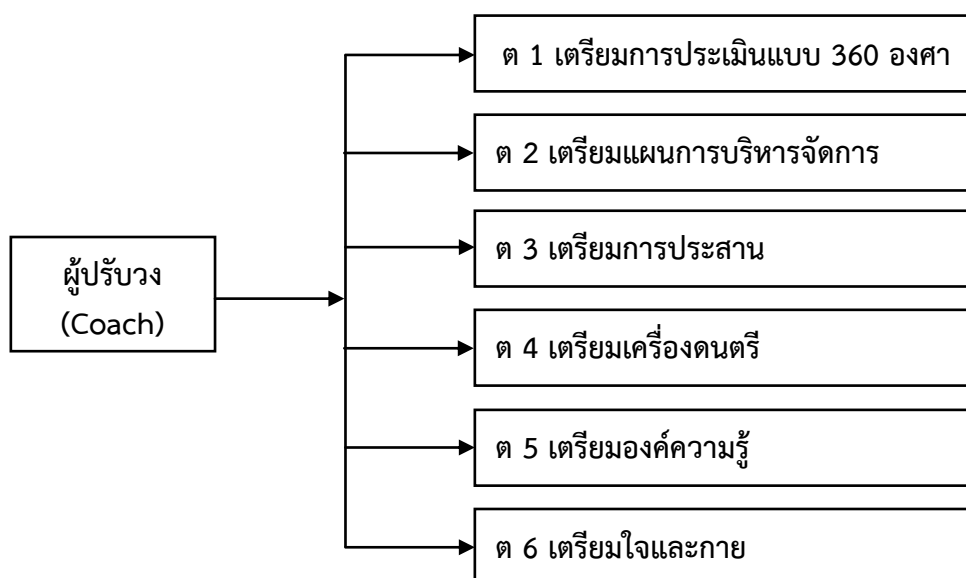

ภาพที่ 6 องค์ประกอบสำคัญของผู้ปรับวง (Coach)

ที่มา : ยุทธนา ฉัพพรรณรัตน์, 2561, น. 125

2. การปรับ แบ่งได้ 5 มิติ

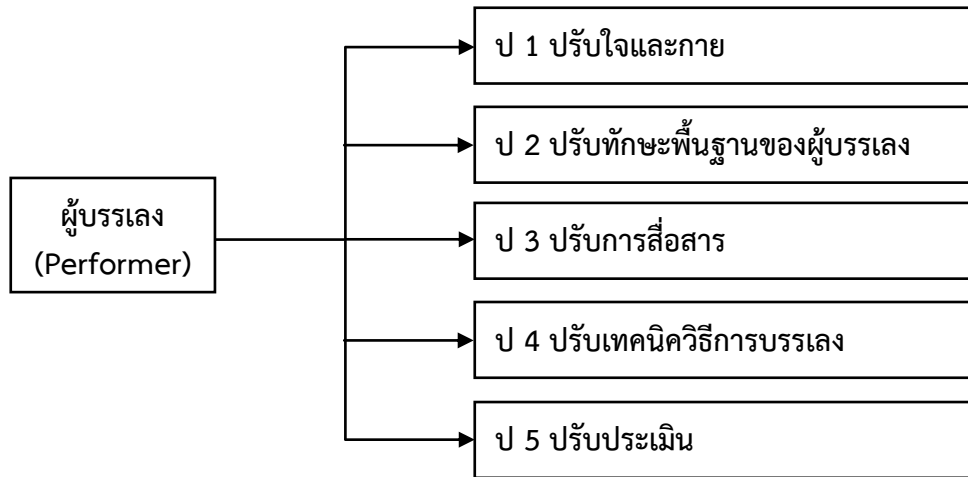

ภาพที่ 7 องค์ประกอบสำคัญของผู้บรรเลง (Performer)
ที่มา : ยุทธนา ฉัพพรรณรัตน์, 2561, น. 126

3. การสรุป แบ่งได้ 4 มิติ

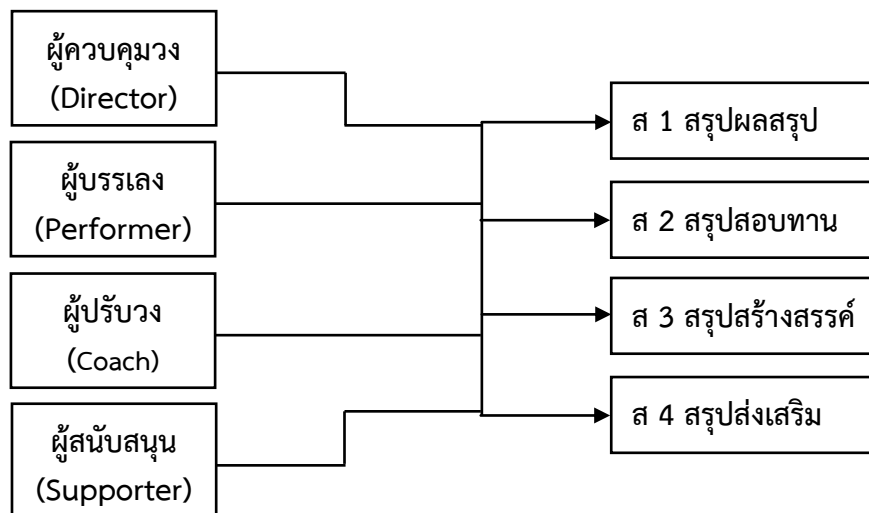

ภาพที่ 8 องค์ประกอบสำคัญต่าง ๆ
ที่มา : ยุทธนา ฉัพพรรณรัตน์, 2561, น. 127

จากองค์ความรู้ที่จำแนกให้เห็นปรากฏดังข้างต้น ผู้ปรับวงได้นำองค์ความรู้ทั้งหมดมาใช้ในการปรับวงปีพาทย์ไม้มวมผสมเครื่องสาย โรงเรียนราชวินิตบางแก้วฯ กระบวนการเหมือนกับวงขวัญข้าว โรงเรียนสวนกุหลาบวิทยาลัย ซึ่งมีรายละเอียดการดำเนินการ 6 ต 5 ป และ 4 ส ดังต่อไปนี้

ต 1 เตรียมการประเมินแบบ 360 องศา

1) ผู้ควบคุมวง (Director) เป็นครูดนตรีไทยของโรงเรียนที่มีความเข้าใจในกระบวนการจัดการเพื่อการประกวด และบริบทของโรงเรียนราชวินิตบางแก้วฯ เป็นอย่างดี ให้ความร่วมมือในการวางแผนงบประมาณ ประสานงานกับผู้สนับสนุนในส่วนต่าง ๆ และมีความพร้อมส่วนตัวค่อนข้างสูงมาก

2) ผู้ปรับวง (Coach) เป็นผู้ปรับวงที่มีภาระงานประจำที่ต้องรับผิดชอบ จึงต้องมีการจัดสรรเวลาให้กับการปรับวงไปจนถึงรอบชิงชนะเลิศอย่างเพียงพอ

3) ผู้สนับสนุน (Supporter) เป็นผู้บริหารโรงเรียน ครูที่ปรึกษา และผู้ปกครองให้การสนับสนุนเป็นอย่างดี ทั้งเรื่องงบประมาณ รวมไปถึงทรัพยากรในทุกมิติ

4) ผู้บรรเลง (Performer) เป็นนักเรียนโรงเรียนราชวินิตบางแก้วฯ ซึ่งมีทักษะที่ต่างกันพอสมควร แต่มีความพร้อมทั้งด้านร่างกายและจิตใจ มีความต้องการพัฒนาตนเอง

การประเมินพบว่า ตัวแปรทั้ง 4 มิติ สามารถทำให้โรงเรียนราชวินิตบางแก้วฯ มีโอกาสประสบความสำเร็จ คือ ทุกคนมีจิตใจแน่วแน่ที่จะมุ่งไปสู่ความสำเร็จอย่างพร้อมเพรียงกัน และหากสมาชิกทุกคนในวงมีจุดมุ่งหมายและความตั้งใจตั้งแต่เริ่มต้น จะทำให้การบริหารจัดการและการปรับวงเป็นไปได้อย่างราบรื่นเต็มศักยภาพ

ต 2 เตรียมแผนการบริหารจัดการ

การเตรียมแผนการบริหารจัดการ ผู้ปรับวงทำการวิเคราะห์ระเบียบวิธีการและเกณฑ์การตัดสินการประกวด จัดสรรเวลา วางแผนการซ้อมและการปรับวง โดยกำหนดเวลาการฝึกซ้อมอย่างเป็นระบบ ซึ่งทำให้ผู้ปรับวงพบข้อสำคัญ ดังนี้

การประกวดรอบคัดเลือกและรอบชิงชนะเลิศ กำหนดใช้เพลงเดียวกันในการประกวด คือ เพลงถอนสมอ (เถา) รอบคัดเลือก ต้องบรรเลงให้ได้มาตรฐานในระดับที่เพียงพอเพื่อให้ผ่านการคัดเลือกเข้าสู่รอบชิงชนะเลิศ โดยยังไม่ให้ความสำคัญหรือใช้ทรัพยากรทั้งหมดที่มีอย่างเต็มที่ เมื่อเข้าสู่รอบชิงชนะเลิศจึงใช้องค์ความรู้และทรัพยากรมากกว่ารอบคัดเลือก โดยเน้นการทำคุณภาพเสียงกลอนและเทคนิคเป็นสำคัญ

ต 3 เตรียมการประสาน

การเตรียมการประสานงาน เมื่อได้ดำเนินการวางแผนการฝึกซ้อมวงปี่พาทย์ไม้ نرمผสมวงเครื่องสายของโรงเรียนราชวินิตบางแก้วฯ เรียบร้อยแล้ว อาจารย์ประจำหรือผู้ควบคุมวงจะต้องนำแผนงานที่วางไว้ไปประสานกับครูที่ปรึกษา ผู้สนับสนุน และนักเรียนผู้บรรเลงให้มีความเข้าใจที่ตรงกัน ซึ่งจะรวมถึงการวางแผนด้านงบประมาณ และด้านทรัพยากรต่าง ๆ ด้วย

ต 4 เตรียมเครื่องดนตรี

การเตรียมเครื่องดนตรีวงปี่พาทย์ไม้ نرمผสมวงเครื่องสายของโรงเรียนราชวินิตบางแก้วฯ ตามรายการประกวดดนตรีไทยเฉลิมพระเกียรติฯ นี้ อนุญาตให้ใช้เครื่องดนตรีรวมถึงไม้ตีของตนเองได้ ดังนั้นผู้ปรับวงจึงเลือกเครื่องดนตรีเครื่องสายลักษณะเดียวกับวงขวัญข้าว พ.ศ.2551 และวงโรงเรียนสวนกุหลาบวิทยาลัย พ.ศ.2544-2546 ทุกประการ คือ เลือกเฟ้นเครื่องคุณภาพสูงที่สุดมาใช้ ซึ่งในส่วนเครื่องปี่พาทย์ทั้ง 4 ชั้น เนื่องด้วยลักษณะทางกายภาพที่แตกต่างจาก วงมโหรีโดยทั่วไป คือ ใช้เครื่องปี่พาทย์แท้ และเพิ่มฆ้องวงเล็กเข้ามา ผู้ปรับวงจึงเลือกฆ้องตีทั้งหมดเพราะต้องการคุณภาพเสียง ไม่ให้มีเสียงลักษณะยาวที่รบกวนระหว่างพยางค์ ที่บรรเลงชนกันกับระนาดเอก และระนาดทุ้ม เลือกเฟ้นที่มี

คุณภาพที่ดีที่สุด ก้องกังวานและไม่อับทุกลูก ซึ่งการไม่อับเสียง หมายถึงรวมถึงห้องวงด้วย สิ่งสำคัญในการเลือกเตรียมอาวุธในการประกวดครั้งนี้ คือ ไม้ตีจะเป็นไม้บวม ที่มีเสียงแข็งกว่าวงมโหรีโดยทั่วไป และขนาดของไม้จะใหญ่กว่าไม้ระนาดเอกและระนาดทุ้มมโหรี และรวมถึงห้องวงใหญ่ห้องวงเล็ก แต่เสียงจะต้องไม่แข็งกร้าวเหมือนไม้แข็งหรือไม้หน้ำ ต้องมีทั้งเสียงอ่อนนุ่ม กลมกล่อม และชัดเจนเมื่อบรรเลงอยู่ด้วยกัน

ต 5 เตรียมองค์ความรู้

ครูและผู้ปรับวงศึกษาเพลงที่ใช้ในการประกวด โดยเตรียมองค์ความรู้ที่ได้รับจากการปรับวงของโรงเรียนสวนกุหลาบวิทยาลัย พ.ศ. 2544-2546 กับวงขวัญข้าว พ.ศ. 2551 คือ ทบทวนปรัชญาของครูประสิทธิ์ ถาวร (ศิลปินแห่งชาติ) ทบทวนองค์ความรู้สังคีตลักษณะและการวิเคราะห์เพลงไทยของ รองศาสตราจารย์พิชิต ชัยเสรี แล้วจึงวิเคราะห์เพลงเพื่อสรุปอีกครั้ง ก่อนนำเข้าสู่กระบวนการปรับวง นอกจากนี้สิ่งที่สำคัญอีกประการคือ ผู้ปรับวงศึกษาทางร้องโดยศึกษาทำนองหลัก ซึ่งเป็นเกณฑ์ของข้อบังคับกลาง และเตรียมศึกษาเกณฑ์การประกวดของผู้จัดประกวดให้เข้าใจอย่างกระจ่าง

ต 6 เตรียมใจและกาย

การเตรียมใจในการปรับวงโรงเรียนราชวินิตบางแก้วฯ ครั้งนี้ มีความเหมือนและต่างจากครั้งก่อน โดยเป็นการรวมกันของนักเรียนระดับชั้นมัธยมศึกษาตอนต้นและตอนปลาย ครูและผู้ปรับวงต้องเตรียมใจที่จะพบกับผู้บรรเลงที่ไม่เคยผ่านวิธีการปรับของครูประสิทธิ์ ถาวร (ศิลปินแห่งชาติ) มาก่อน ต้องมีการปรับพื้นฐานมากกว่าวงโรงเรียนสวนกุหลาบวิทยาลัยและวงขวัญข้าว ด้วยข้อจำกัดและทักษะพื้นฐานที่หลากหลายของผู้บรรเลง ผู้ปรับวงต้องเตรียมการปรับทักษะพื้นฐานของผู้บรรเลงให้มีความเท่าเทียมกัน ผู้ปรับวงมีภาระงานประจำที่ทำขนานไปกับการปรับวง จึงต้องมีการเตรียมพร้อมด้านสุขภาพร่างกายให้แข็งแรงอยู่เสมอ ส่วนนักเรียนให้ซ้อมไล่มือควบคู่ไปกับการออกกำลังกาย เพื่อให้สุขภาพร่างกายแข็งแรงจนกระทั่งงานสำเร็จ

ป 1 ปรับใจและกาย

การปรับใจและกายเป็นผลมาจากการเตรียมใจและกายของผู้ปรับวง กล่าวคือ นักเรียนผู้บรรเลงมีทักษะที่มาอย่างหลากหลายและแตกต่างกัน ผู้ปรับวงจึงต้องใช้จิตวิทยาโดยการอธิบายจุดมุ่งหมายของการประกวดในครั้งนี้เพื่อให้ทุกคนมีเป้าหมายเดียวกัน คือ ความสำเร็จของการบรรเลงและการกตัญญูกตเวทิตาต่อโรงเรียนของตน ส่วนในด้านของร่างกาย ผู้บรรเลงต้องมีการเตรียมร่างกายเพื่อรับการฝึกฝนปรับพื้นฐานที่จะมีความเข้มข้นพอสมควร การปรับใจปรับกายครั้งนี้ผู้ปรับวงใช้เทคนิคการประชุมเพื่อให้สมาชิกเข้าใจจุดมุ่งหมาย สุขภาพร่างกาย และบทบาทหน้าที่ของแต่ละคนที่ต้องรับผิดชอบ จัดการประชุมร่วมกันระหว่างผู้ควบคุมวง ผู้บรรเลง และผู้สนับสนุนในส่วนต่าง ๆ ของโรงเรียนและผู้ปกครองเพื่อให้ผู้บรรเลงเกิดขวัญกำลังใจในการฝึกซ้อมและการประกวดในครั้งนี้ นับเป็นการปรับความเข้าใจทำให้ผู้บรรเลงมั่นใจมากขึ้น

ป 2 ปรับทักษะพื้นฐานของผู้บรรเลง

การปรับทักษะพื้นฐานเพื่อการพัฒนาของผู้บรรเลงเป็นผลมาจากการเตรียมแผนดังที่ได้กล่าวมาแล้วว่าผู้บรรเลงทุกคนไม่เคยผ่านวิธีการปรับวงของครูประสิทธิ์ ถาวร มาก่อนจึงต้องปรับทักษะพื้นฐานของผู้บรรเลง เช่น การจับซอ การจับไม้ตี การนั่ง รวมทั้งเครื่องประกอบจังหวะกลองแขก

หลังจากปรับบุคลิกภาพแล้ว จึงปรับคุณภาพเสียง แนวเสียง และแนวบรรเลง การปรับทักษะที่สำคัญ คือ ปรับเป็นรายบุคคลให้ถูกต้องตามทักษะพื้นฐานทางวิชาการ โดยฝึกซ้อมแยกกลุ่มเพื่อไล่ระดับเสียง (Scale) เป็นหลักของกลุ่มเครื่องสาย ส่วนในกลุ่มเป่าพาทย์ไล่ฉากให้มีกำลังข้อมือและแขนแข็งแกร่ง ลดความโยก ให้เกิดน้ำหนักเสียงที่เต็มคุณภาพของเครื่องดนตรีนั้น ๆ ก่อน โดยไม่เน้นว่าจะต้องเกิด แนวเสียงแต่อย่างใด กลุ่มเป่าพาทย์และกลุ่มเครื่องสายยังคงแยกซ้อมจนกว่าทั้ง 2 กลุ่ม จะมีความชำนาญและแม่นยำโน้ตเพลง จึงซ้อมรวมวง โดยการจัดรูปแบบวงที่ถูกต้องตามระเบียบ วิธีการ และ เพื่อคุณภาพเสียงที่เต็มศักยภาพ ดังรูปต่อไปนี้

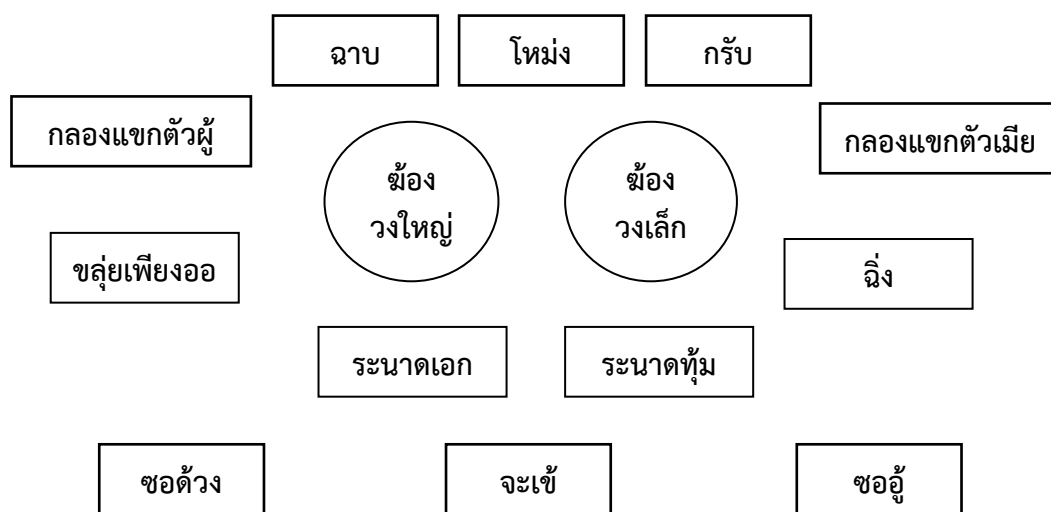

ภาพที่ 9 การจัดรูปแบบวง
ที่มา : ยุทธนา ฉัพพรรณรัตน์, 2561, น. 131

การต่อเพลงถอนสมอ (เถา) เริ่มต้นที่ต่อทำนองหลักให้ฆ้องวงใหญ่แล้วตามด้วย ระนาดเอก ระนาดทุ้ม และฆ้องวงเล็กตามลำดับ จากนั้นจึงต่อทางแต่ละเครื่องมือเพื่อให้กลุ่มเป่าพาทย์ เข้าใจโครงสร้างเพลงก่อนและซ้อมรวมวงเพื่อฝึกเรื่องแนวเสียง จัดให้การซ้อมกลางแจ้งพร้อมกับการจัดรูปแบบวงตามที่กำหนด แต่ให้แต่ละเครื่องมือนั่งห่างกันอย่างน้อย 1 เมตร เพื่อฝึกโสตประสาทของผู้บรรเลง นับว่าเกิดประโยชน์ 2 เรื่อง ได้แก่ การประคบเสียงที่ถูกต้อง บรรเลงเต็มศักยภาพ แต่ประคบเพื่อให้เสียงในปริมาณที่พอเหมาะ และได้แนวเสียงที่ถูกต้องเหมาะสม ผู้บรรเลงสามารถประดิษฐ์แนวเสียงต่าง ๆ ดัง เภา ได้ดีแล้วจึงให้ผู้บรรเลงนั่งใกล้กันเหมือนรูปแบบวงปกติ ส่วนนักร้อง เริ่มจากการต่อเพลง และปรับทางร้องกับครูที่สอนประจำก่อน จากนั้นจึงปรับทางร้องกับครุภัณฑ์อื่น ๆ อยู่ยั่งยืน โดยยึดถือแนวทางของกรมศิลปากรเป็นหลักในการประกวดครั้งนี้

ป 3 ปรับการสื่อสาร

การสื่อสาร ผู้บรรเลงไม่เคยมีประสบการณ์กับระเบียบวิธีการปรับวงแบบนี้ และมีความแตกต่างทางด้านการใช้ชีวิตประจำวันดังกล่าวมาแล้วในข้างต้น ผู้ปรับวงไม่ทราบพัฒนาการของผู้บรรเลงมาก่อน จึงต้องจัดให้มีการซ้อมรวมวงโดยใช้เพลงที่ได้ต่อแล้วทั้ง 2 กลุ่ม อธิบายสอดแทรกเรื่องศัพท์สังคีต และศัพท์ที่ใช้ในการปรับวงไปพร้อม ๆ กัน ข้อค้นพบสำคัญคือ ศัพท์สังคีตคือศัพท์ที่

ทุกคนเข้าใจตรงกัน แต่ยังมีศัพท์อีกชนิดหนึ่งที่ใช้ในการปรับวงโดยเฉพาะสายสำนักได้รับมาจากครูประสิทธิ์ ถาวร เป็นศัพท์ที่ผู้บรรเลงจะเข้าใจกันโดยอุปมาอุปไมยเป็นส่วนใหญ่เท่านั้น ผู้ปรับวงจึงต้องอธิบาย และใช้คำศัพท์เหล่านี้หลาย ๆ ครั้งจนกระทั่งผู้บรรเลงเกิดความคุ้นเคย

ป 4 ปรับเทคนิควิธีการบรรเลง

การปรับเทคนิควิธีการบรรเลงมีลำดับขั้นตอนเหมือนกับการปรับวงขวัญข้าว โรงเรียนสวนกุหลาบวิทยาลัย กรุงเทพมหานคร ดังมีรายละเอียดต่อไปนี้

1. การเลือกทาง ผู้ปรับวงเลือกทางซึ่งได้ทำไว้แล้วในขั้นเตรียมการ ในกรณีของรายการประกวดดนตรีไทยเฉลิมพระเกียรติครั้งนี้มีการกำหนดทำนองหลัก ผู้ปรับวงต้องตรวจสอบการแบ่งมือห้องให้ถูกต้อง ตามหลักระเบียบวิธีการบรรเลง นอกจากนี้การเลือกทางร้องตามที่ได้กล่าวไว้ใน ป 2

2. การผูกกลอน เริ่มจากการผูกกลอนปี่พาทย์ โดยใช้ทำนองหลักของห้องวงใหญ่ผูกเป็นกลอนระนาดเอกเป็นลำดับแรก และผูกกลอนซอด้วงให้เข้ากันกับระนาดเอก ลำดับถัดมาผูกกลอนระนาดทุ้มไปพร้อมกับซออู้ จากนั้นผูกกลอนจะเข้โดยใช้ภาพรวมของทำนองหลักควบคู่กับการฟังกลอนระนาดเอก ซอด้วง และระนาดทุ้ม ซอด้วง ลำดับสุดท้ายผู้ปรับวงจึงผูกกลอนขลุ่ยเพียงออเพื่อเชื่อมต่อสำนวนทั้งวง

3. การท่วงเพลง ผู้ปรับวงให้ผู้บรรเลงท่วงเพลงหลังจากการไล่ฉากด้วยเพลงที่ใช้ในการประกวดเท่านั้น เพื่อให้ผู้บรรเลงเกิดความแม่นยำในตีเพลง ซึ่งจะส่งผลดีในการปรับ กล่าวคือจะทำให้การปรับดำเนินไปได้อย่างสะดวกและรวดเร็ว

4. จุดมุ่งหมายของการรวมวง ผู้ปรับวงใช้การอธิบายภาพรวม จุดมุ่งหมายของผู้ประพันธ์ การตีความของผู้ปรับวงให้กับผู้บรรเลงได้เข้าใจตรงกัน

5. เทคนิคการบรรเลงรวมวง เทคนิคพื้นฐานในการรวมวง ได้แก่ การตั้งแนวการบรรเลง การบรรเลงรับ การรับร้อง ส่งร้อง ทอด และถอน

6. การปรุง ในครั้งนี้เพลงที่ใช้ในการประกวด คือ เพลงถอนสมอ (เถา) โดยผู้ปรับวงใช้หลักการปรับเช่นเดียวกับเพลงเถาทั่วไป แนวการบรรเลง ท่อนที่ 2 จะเร็วขึ้นกว่าแนวท่อนที่ 1 ทั้งสิ้นจนถึงขั้นเดียว เทคนิคในการปรุงการรับร้องด้วยการประคบเสียงให้เบากว่าเสียงร้อง ซึ่งเป็นองค์ความรู้สำคัญของครูประสิทธิ์ ถาวร (ศิลปินแห่งชาติ) โดยผู้บรรเลงประคบเสียง ลดเสียงเหลือร้อยละ 50 เพื่อไม่ให้ดังกลบเสียงร้อง แต่บรรเลงด้วยกำลังที่เต็มศักยภาพเท่าเดิม เทคนิคการปรุงแนวเสียงด้วยการบรรเลงให้มีปริมาณเสียงที่สามารถได้ยินเสียงกันและกันอย่างชัดเจนของทุกเครื่องดนตรีในวง เกิดคุณภาพเสียงที่เท่าเทียมกันทั้งวงโดยไม่มีเสียงเครื่องมือใดดังกว่ากัน เรียกว่า แนวเสียง แนวเสียงที่สำคัญที่สุดและยากที่สุด คือ เรื่องของการประคบเสียง ไม่ใช่การเบากำลังการบรรเลงลงแต่อย่างใด ยังคงใช้กล้ามเนื้อแบบเดิม แต่คงเสียงให้มีความดังเบาได้อย่างมีคุณภาพ ซึ่งขึ้นอยู่กับฝึกตั้งแต่ขั้นพื้นฐานมาแล้ว โดยมีจุดประสงค์เพื่อไม่ให้เสียงเครื่องดนตรีทั้งวงกลบเสียงร้อง และมีปริมาณเสียงดังเบาที่เท่าเทียมกันของเสียงเครื่องดนตรีทั้งหมดในวงนั่นเอง

ป 5 ปรับประเมิน

การปรับประเมิน ผู้ปรับวงใช้วิธีการประเมินตลอดทาง เพื่อแก้ไขแผนหรือปัญหาที่เกิดขึ้นในแต่ละครั้ง เพื่อประเมินความถูกต้อง และอรรถรสของการบรรเลง ผู้ปรับวงเลือกวิธีการของครูलयอง โสวัตร คือ บันทึกการบรรเลงทั้งวงเพื่อเป็นเครื่องมือในการตรวจสอบ นอกจากนี้ยังเป็น

การสำรวจความพร้อมของผู้บรรเลงว่ามีความพร้อมในการแข่งขันในระดับใด หลังจากการประเมินเสร็จแล้วจึงเชิญผู้สนับสนุนและผู้ควบคุมพบกับผู้บรรเลง เพื่อให้รับทราบผลการปรับประเมิน และเพื่อให้ผู้บรรเลงได้รับกำลังใจ เกิดความมั่นใจในการประกวดครั้งนี้

ส 1 สรุปผลสรุป

การสรุปผลการแข่งขันในแต่ละรอบ ตั้งแต่รอบคัดเลือกไปจนถึงรอบชิงชนะเลิศ ผู้ปรับวงจะสรุปผลโดยรวมจากการปฏิบัติจริงของผู้บรรเลง ตามเกณฑ์การประกวดและความคิดเห็นจากกรรมการ รวมทั้งตรวจสอบในสิ่งที่ผู้ปรับได้ออกแบบไว้ว่าเป็นไปตามนั้นหรือไม่ อย่างไรก็ตาม เพื่อเตรียมการปรับปรุงในรอบถัดไป แต่ในรอบชิงชนะเลิศสิ่งที่ต้องสรุปให้กับผู้บรรเลงทราบก่อนที่จะเสร็จสิ้นกิจกรรมทั้งหมด คือ ข้อดี ข้อเสีย และสิ่งที่ควรพัฒนาให้กับผู้บรรเลง รวมไปถึงการแสดงความคิดเห็นเพื่อให้ผู้บรรเลงแต่ละคนได้มีโอกาสพัฒนา ต่อยอดในลำดับถัดไป

ส 2 สรุปสอบทาน

การสรุปสอบทานผู้ปรับวงใช้ควบคู่กับ ป 5 คือการประเมิน หลังจากการประกวดและการประเมินเสร็จสิ้น จึงมีการสอบทานทั้งในรอบคัดเลือกและรอบรองชนะเลิศว่า ผู้บรรเลงเข้าใจการตีความการบรรเลง ข้อผิดพลาด รวมไปถึงสิ่งที่ต้องแก้ไขอย่างไร เป็นการสอบทาน 2 ทางทุกครั้ง ระหว่างผู้ปรับวงกับผู้บรรเลงในทุกกรอบของการประกวด อีกประการหนึ่งผู้ปรับวงพบว่ามี การสอบทานประเด็นนอกเหนือ เช่น การใช้ชีวิตประจำวันของผู้บรรเลง การเรียน การศึกษาต่อของผู้บรรเลง และสุขภาพทั้งกายใจว่าในระหว่างกิจกรรม มีตัวแปรแทรกซ้อนเข้ามาทำให้ผู้บรรเลงมีศักยภาพลดลงหรือไม่

ส 3 สรุปสร้างสรรค์

การสรุปสร้างสรรค์เป็นผลจากการประเมินการปรับใน ป 5 ซึ่งตลอดระยะเวลาของการประกวด ทำให้ผู้ปรับวงจะเห็นศักยภาพและพัฒนาการของผู้บรรเลงโดยตลอด ส่งผลให้เห็นช่องทางแผนอนาคตและโอกาสของผู้บรรเลงในแต่ละคนด้วย จึงนำมาซึ่งการวางแผนให้กับผู้บรรเลง หลังจากหมดการประกวด กล่าวคือ ผู้ปรับวงจะสามารถสอนหรือแก้ไขจุดบกพร่องของผู้บรรเลงและขับร้องได้ อย่างน้อยเพื่อการพัฒนาผู้บรรเลงในการประกวดในเวทีต่อ ๆ ไป รวมถึงควรสรุปให้เห็นการปลูกฝังให้มีความเป็นนักกีฬา รู้แพ้ รู้ชนะ รู้อภัย

ส 4 สรุปส่งเสริม

การสรุปส่งเสริมเป็นวิธีการและบริบทที่โรงเรียนต้องคำนึงถึง โดยต้องมีการส่งเสริมควบคู่กันไประหว่างกิจกรรมการประกวดดนตรีไทยและด้านการเรียนของผู้บรรเลง โดยมีการบริหารจัดการร่วมระหว่างผู้ควบคุมวง ผู้บริหารโรงเรียน และผู้สนับสนุน เพื่อส่งเสริมให้ผู้บรรเลงมีการเรียนที่ยังคงคุณภาพ ส่งเสริมโอกาสในการศึกษาต่อของผู้บรรเลงและให้ข้อมูลในการเข้าศึกษาต่อในสายวิชาชีพต่าง ๆ เพื่อต่อยอดในการศึกษาระดับสูงต่อไป ดังเช่นครั้งนี้ ผู้ปรับวงได้ให้ข้อมูลการศึกษาต่อระดับอุดมศึกษาแก่ผู้บรรเลง ผู้ปรับวงได้สอนองค์ความรู้ในภาคทฤษฎีเพื่อเตรียมตัวสอบ และให้ข้อมูลเรื่องการสมัคร เพื่อให้ผู้บรรเลงได้มีโอกาสได้เข้าถึงข้อมูลได้รวดเร็ว ผลจากการประกวดผู้บรรเลงสามารถทำแฟ้มสะสมงานยื่นพิจารณาในกรณีที่มีมหาวิทยาลัยเปิดรับโควตานักเรียนความสามารถพิเศษด้านดนตรีไทย ผู้ปรับวงจึงควรสื่อสารกับผู้ปกครอง ผู้บริหารโรงเรียนให้มีความเข้าใจและร่วมกันส่งเสริมศักยภาพของผู้บรรเลง สิ่งที่คาดหวังสำคัญของผู้ปรับวงคือการที่นักเรียนได้

ศึกษาต่อระดับอุดมศึกษาในวิชาชีพดนตรีแล้ว เขาเหล่านั้นจะกลับคืนสู่โรงเรียนเพื่อพัฒนารุ่นน้อง ๆ และพัฒนาโรงเรียนของตนเองให้มีความยั่งยืนต่อไป (ยุทธนา ฉัพพรรณรัตน์, 2561, น. 124-136)

กระบวนการบริหารจัดการวงดนตรีไทย โรงเรียนมหาวิทยาลัยราชภัฏ จังหวัดสงขลา

วงดนตรีไทยโรงเรียนมหาวิทยาลัยราชภัฏ จังหวัดสงขลา ก่อตั้งเมื่อปี พ.ศ. 2513 โดยครูสาย จันทรพัฒน์ ในช่วงแรกนั้นประสบปัญหาด้านเครื่องดนตรีไทยและห้องเรียนที่มีไม่เพียงพอต่อจำนวนนักเรียนที่เพิ่มขึ้น ภายหลังจึงสามารถหาซื้อเครื่องดนตรีไทยและเปลี่ยนห้องเรียนใหม่เพื่อให้ตอบรับกับจำนวนนักเรียนที่เพิ่มขึ้นได้ หลังจากครูสาย จันทรพัฒน์ เกษียณอายุราชการ พ.ศ. 2535 ครูอภิรักษ์ พงกษะศรี จึงเข้ามาทำหน้าที่สอนดนตรีไทย และเริ่มพัฒนางวงดนตรีไทย โรงเรียนมหาวิทยาลัยราชภัฏ จังหวัดสงขลา มีความเข้มแข็งมากขึ้น มีผลงานระดับภาคใต้และระดับประเทศ แสดงดนตรีไทยเพื่อรับใช้สังคมทั้งภายในและภายนอกโรงเรียน ทำให้วงดนตรีไทย โรงเรียนมหาวิทยาลัยราชภัฏ จังหวัดสงขลา ได้เป็นที่รู้จักอย่างกว้างขวางต่อเนื่องตราบจนปัจจุบัน

การบริหารจัดการวงดนตรีไทย โรงเรียนมหาวิทยาลัยราชภัฏ จังหวัดสงขลา มีการบริหารจัดการที่มีโครงสร้างเชิงระบบ ซึ่งมีผู้อำนวยการโรงเรียนเป็นหน่วยสูงสุด และวงดนตรีไทยโรงเรียนมหาวิทยาลัยราชภัฏ จังหวัดสงขลา เป็นหน่วยเล็กที่สุด โดยการบริหารจัดการวงดนตรีไทยนั้น จำเป็นต้องมีการสนับสนุนจากคณะผู้บริหารของโรงเรียน จึงจะสามารถดำเนินกิจกรรมดนตรีไทยด้านต่าง ๆ ได้อย่างราบรื่น ซึ่งคณะผู้บริหาร โดยมีตัวแทนเป็นรองผู้อำนวยการฝ่ายวิชาการ ได้ให้การสนับสนุนวงดนตรีไทยโรงเรียนมหาวิทยาลัยราชภัฏ จังหวัดสงขลา ดังนี้

1. ตัวแทนคณะผู้บริหาร

1.1 ด้านนโยบายในการสนับสนุน

ผู้บริหารโรงเรียนมหาวิทยาลัยราชภัฏ จังหวัดสงขลา มีนโยบายสนับสนุนทุกกิจกรรมที่เกี่ยวข้องกับการพัฒนาผู้เรียน ซึ่งถือเป็นนโยบายหลักตามหลักเป้าประสงค์ของโรงเรียนที่มุ่งส่งเสริมให้นักเรียนรักความเป็นไทย ใฝ่สันติ ในส่วนของวงดนตรีไทยโรงเรียนมีนโยบายส่งเสริมให้วงดนตรีไทยโรงเรียนมหาวิทยาลัยราชภัฏ จังหวัดสงขลา เป็นที่รู้จักและยอมรับทั้งในระดับภาคใต้และระดับประเทศด้วยการสนับสนุนวงดนตรีไทยเข้าประกวดในรายการต่าง ๆ และบรรเลงดนตรีไทยในโอกาสต่าง ๆ ด้วย

1.2 การสนับสนุนด้านงบประมาณ

ผู้บริหารโรงเรียน จัดงบประมาณสนับสนุนวงดนตรีไทย 4 โครงการ คือ โครงการจัดซื้อวัสดุ ครุภัณฑ์กลุ่มสาระการเรียนรู้ศิลปะ ค่าย้อจรรย์วงดนตรีไทย จัดกิจกรรมพัฒนาทักษะด้านดนตรีไทย โครงการส่งเสริมศักยภาพทักษะทางวิชาการ และโครงการส่งเสริมความเป็นเลิศเฉพาะทาง ซึ่งมีบางโครงการต้องนำงบประมาณที่ได้รับจัดสรรมาเฉลี่ยกัน โดยแบ่งได้ 4 ส่วน คือ ทักษะศิลป์ ดนตรีสากล ดนตรีไทย และนาฏศิลป์

1.3 การสนับสนุนด้านสถานที่

ผู้บริหารโรงเรียนจัดให้มีอาคารเรียนดนตรีไทย โดยพิจารณาจากจำนวนนักเรียนและเครื่องดนตรีไทยที่เพิ่มมากขึ้น โดยให้ใช้อาคารติดกับตึกสมาคมนักเรียนเก่าโรงเรียนมหาวิทยาลัยราชภัฏ ต่อมาคือ อาคารสายสังคีต และได้อนุมัติงบประมาณปรับปรุงอาคารสถานที่ภายใต้โครงการพัฒนา

คุณภาพห้องปฏิบัติการดนตรีไทย อาคารสายสังคีต เพื่อรองรับจำนวนนักเรียนและอุปกรณ์เครื่องดนตรีไทยในอนาคต

1.4 การสนับสนุนด้านวัสดุ อุปกรณ์ และเครื่องดนตรีไทย

ผู้บริหารโรงเรียนควรให้การสนับสนุนการจัดซื้อวัสดุอุปกรณ์ต่าง ๆ เช่น เครื่องคอมพิวเตอร์ ลำโพงเครื่องขยายเสียง จอโปรเจกเตอร์ เครื่องปริ้นเตอร์ เป็นต้น ตลอดถึงเครื่องดนตรีไทยที่ให้สนับสนุนงบประมาณจัดซื้อในทุกปี

1.5 การสนับสนุนด้านบุคลากร

ผู้บริหารโรงเรียนได้จัดงบประมาณเพื่อส่งเสริมให้บุคลากรเข้าอบรมตามที่ตนเองสนใจ และเกี่ยวข้องกับเนื้อหาสาระในการสอนเพื่อพัฒนาตนเอง ในส่วนของดนตรีไทยนั้น ได้เปิดโอกาสให้บุคลากรเข้าอบรมด้านดนตรีไทยกับสถาบันต่าง ๆ โดยเฉพาะอนุมัติงบประมาณจัดจ้างครูในตำแหน่งอัตราจ้างและวิทยากรพิเศษด้านดนตรีไทย เพื่อให้ฝึกสอนและฝึกซ้อมวงดนตรีไทยเพื่อการประกวด (นวราช อภัยวงศ์, 2558, น. 140-141)

2. คณะผู้ควบคุมวงดนตรีไทย

คณะผู้ควบคุมวงดนตรีไทยโรงเรียนมหาวิทยาลัยราชภัฏ จังหวัดสงขลา เป็นผู้ดำเนินการจัดการเรียนการสอนในห้องเรียนและเป็นวิทยากรพิเศษ ดังนี้ 1) ครูอภิรักษ์ พลฤกษ์ศรี ตำแหน่งครู คศ.3 2) ครูพิชิตพงศ์ ชุนสุขหนู ตำแหน่ง ครูผู้ช่วย 3) ครูกฤษฎี โพนบุญกุล ตำแหน่งอาจารย์พิเศษ ซึ่งมีหน้าที่วางแผนงานด้านต่าง ๆ และเป็นผู้ที่เข้ามามีบทบาทในการบริหาร จัดการวงดนตรีไทยโดยสามารถแบ่งการบริหารจัดการเรื่องต่าง ๆ ดังนี้

2.1 โครงสร้างการบริหารจัดการวงดนตรีไทยโรงเรียนมหาวิทยาลัยราชภัฏ จังหวัดสงขลา

โครงสร้างการบริหารจัดการวงดนตรีไทยโรงเรียนมหาวิทยาลัยราชภัฏ จังหวัดสงขลา มีการบริหารจัดการแบบคณะกรรมการนักเรียน โดยมีคณะผู้ควบคุมเป็นที่ปรึกษาและมีการเลือกตั้งประธาน และคณะกรรมการชมรมดนตรีไทย สามารถแบ่งเป็น 9 ฝ่าย คือ ฝ่ายเลขานุการ, ฝ่ายปกครอง, ฝ่ายวิชาการ, ฝ่ายกิจกรรม, ฝ่ายเหรียญกษาปณ์, ฝ่ายสถานที่, ฝ่ายสารสนเทศ, ฝ่ายสวัสดิการ และฝ่ายประชาสัมพันธ์

2.2 การรับสมัครนักเรียน การรับสมัครนักเรียนเพื่อพัฒนาเป็นนักดนตรีไทยของวงดนตรีไทยโรงเรียนมหาวิทยาลัยราชภัฏ จังหวัดสงขลา มี 2 วิธี คือ

2.2.1 การสอบความสามารถพิเศษ จะมีการเปิดรับสมัครทุกปี โดยให้นักเรียนเลือกเครื่องดนตรีไทยตามความถนัด 1 ชนิด และสอบปฏิบัติเพลงตามความถนัด จากนั้นสอบสัมภาษณ์เพื่อพิจารณาทัศนคติและบุคลิกภาพ โดยรับจำนวน 3-5 คน ต่อปีการศึกษา

2.2.2 นักเรียนผู้สนใจทั่วไป นักเรียนกลุ่มนี้มาจากการสอบความสามารถพิเศษไม่ผ่าน มีความสนใจส่วนตัว และจากการชักชวนของอาจารย์อภิรักษ์ พลฤกษ์ศรี ประกอบกับความรักในดนตรีไทยแล้วนำมาฝึกหัดจนสามารถบรรเลงเครื่องดนตรีไทยได้และสามารถเข้าประกวดดนตรีไทยเป็นทุนเดิม แล้วนำมาในรายการต่าง ๆ

2.3 หลักการบรรเลงเครื่องดนตรีไทยและการขับร้องโดยมีขั้นตอนการฝึก คือ 1) หลักการบรรเลงเครื่องเป่าพาทย์ 2) หลักการบรรเลงเครื่องสาย 3) หลักการขับร้อง

2.4 หลักการปรับวงดนตรีไทย หลักการปรับวงดนตรีไทยของวงดนตรีไทยโรงเรียนมหาวิทยาลัยราชภัฏ จังหวัดสงขลา ใช้ตามแนวทางของอาจารย์ประสิทธิ์ ถาวร ศิลปินแห่งชาติ ซึ่งได้รับการถ่ายทอดโดยอาจารย์นัฐพงศ์ โสวัตร และนำหลักการจากประสบการณ์ส่วนตัวของผู้ปรับวงมาใช้ในการปรับวงดนตรีไทย สามารถสรุปหลักการปรับวงดนตรีไทยได้ ดังนี้

ขั้นที่ 1 การคัดเลือกนักดนตรี จะพิจารณาจากนักดนตรีรุ่นที่ก่อนเสมอ และมีการเตรียมนักดนตรีสำรอง เพื่อป้องกันเหตุสุดวิสัยที่อาจเกิดขึ้นอย่างกะทันหัน

ขั้นที่ 2 การต่อเพลงและการซ้อมเพื่อความแม่นยำ ผู้ปรับวงใช้หลักการโดยให้บรรเลงทำนองที่คล้ายกันไปก่อนจนเกิดความคุ้นเคย จากนั้นผู้ปรับวงจะเขียนโน้ตแยกตามทำนองเครื่องดนตรีไทย เพื่อให้ให้นักเรียนฝึกซ้อมและเกิดความแม่นยำ

ขั้นที่ 3 การบรรเลงฝึกซ้อมให้เต็มกำลัง การบรรเลงที่ฝึกการประคบมือ โดยการปฏิบัติท่าทางในการบรรเลงเต็ม 100 เปอร์เซ็นต์ แต่ให้เสียงของการบรรเลงจากเครื่องดนตรีออกมา 90 เปอร์เซ็นต์ ประโยชน์ของการประคบมือคือ นักเรียนมีท่าทางการบรรเลงที่ดีและเสียงที่ออกมาจากเครื่องดนตรีมีความกลมกลืนกัน

ขั้นที่ 4 การปรับวง การปรับวงตามแนวทางของวงดนตรีไทยโรงเรียนมหาวิทยาลัยราชภัฏ จังหวัดสงขลา มีหลักการ ดังนี้

- 1) การศึกษาบทเพลงและการวางแผนในการปรับวง
- 2) การรับร้อง การส่งร้อง
- 3) การออกแบบทำนอง
- 4) การสร้างความพร้อมเพรียง
- 5) การปรับแก้ไขปัญหาต่าง ๆ ในช่วงปรับวงให้มีความกลมกลืนสมบูรณ์

2.5 การเทียบเสียง

การเทียบเสียงเครื่องดนตรีไทยของวงดนตรีไทยโรงเรียนมหาวิทยาลัยราชภัฏ จังหวัดสงขลา ได้รับแนวทางการและวิธีการจากอาจารย์ประสาร วงศ์วิโรจน์รักษ์ โดยใช้เครื่องเทียบเสียงในระบบโครมาติก ซึ่งการเทียบเสียงในวงปีพาทย์ได้อิงตามความถี่เสียงของกรมศิลปากรและการเทียบเสียงในวงมโหรีจะอิงความถี่เสียงของเวทีประกวดดนตรีไทย รายการ “ประลองเพลง ประเลงมโหรี” จัดโดยศูนย์สังคีตศิลป์ ธนาคารกรุงเทพ จำกัด (มหาชน)

2.6 การฝึกซ้อมดนตรีไทย

การฝึกซ้อมดนตรีไทยของวงดนตรีไทยโรงเรียนมหาวิทยาลัยราชภัฏ จังหวัดสงขลา มีการแบ่งช่วงเวลาไว้อย่างชัดเจน ทั้งนี้การฝึกซ้อมจะขึ้นอยู่กับโอกาสในการบรรเลงของแต่ละงาน

2.7 กิจกรรมพัฒนาทักษะ

กิจกรรมพัฒนาทักษะถือเป็นหัวใจของการพัฒนานักเรียนให้เกิดทักษะด้านต่าง ๆ ที่สามารถทำให้นักเรียนพัฒนาตนเองสู่ความเป็นเลิศด้านดนตรีไทยแล้ว ยังพัฒนานักเรียนด้านการอยู่ร่วมกันในสังคมอีกด้วย โดยกิจกรรมพัฒนาทักษะของวงดนตรีไทยโรงเรียนมหาวิทยาลัยราชภัฏ จังหวัดสงขลา แบ่งได้ 2 ประเภท ได้แก่

2.7.1 กิจกรรมการประกวดดนตรีไทย เป็นกิจกรรมที่ผู้ควบคุมวงให้การสนับสนุนมากที่สุด เนื่องจากการประกวดดนตรีไทยเป็นกิจกรรมที่สามารถพัฒนาทักษะด้านการบรรเลงดนตรีไทยให้นักเรียนได้อย่างรวดเร็ว ผลสำเร็จจากกิจกรรมดังกล่าวนี้สามารถวัดได้จากรางวัลจากการประกวดดนตรีไทยทั้งในระดับภาคใต้และระดับประเทศ

2.7.2 กิจกรรมค่ายพัฒนาทักษะ เป็นกิจกรรมที่วงดนตรีไทยโรงเรียนมหาวิทยาลัยราชภัฏ จังหวัดสงขลา จัดให้มีขึ้นในช่วงปิดเทอมของทุกปีการศึกษา ภายใต้โครงการค่ายอัจฉริยะดนตรีไทย ซึ่งได้รับงบประมาณสนับสนุนจากโรงเรียน กิจกรรมค่ายอัจฉริยะดนตรีไทย มีระยะเวลาในการดำเนินกิจกรรมประมาณ 6-7 วัน โดยมีวิทยากรเป็นรุ่นพี่ศิษย์เก่ามาให้ความรู้ด้านดนตรีไทยและเป็นการฝึกซ้อมด้านดนตรีไทย ซึ่งมีกิจกรรมสร้างสรรค์อื่น ๆ ที่ทำให้นักเรียนพัฒนาตนเอง เช่น กิจกรรมเวทีกิจกรรมร่วมพิธีไหว้ครู กิจกรรมออกกำลังกาย เกมสพัฒนาไหวพริบ กิจกรรมปลูกป่าชายเลน กิจกรรมดนตรีสร้างสรรค์ กิจกรรมการแสดงละคร และกิจกรรมทัศนศึกษา เป็นต้น

2.8 การบริหารจัดการงบประมาณ

งบประมาณ ถือเป็นองค์ประกอบสำคัญในการบริหารจัดการวงดนตรีไทย เนื่องจากกิจกรรมต่าง ๆ ของวงดนตรีไทยโรงเรียนมหาวิทยาลัยราชภัฏ จังหวัดสงขลา ล้วนต้องใช้งบประมาณในการดำเนินกิจกรรมทุกกิจกรรม จากการศึกษาพบว่า การบริหารจัดการงบประมาณของวงดนตรีไทยโรงเรียนมหาวิทยาลัยราชภัฏ จังหวัดสงขลา สามารถบริหารจัดการได้ ดังนี้

2.8.1 โครงสร้างการบริหารจัดการงบประมาณ ใช้โครงสร้างการบริหารจัดการจากหน่วยเล็กสู่หน่วยใหญ่ ซึ่งมีบุคคลที่เกี่ยวข้อง ตามลำดับ ได้แก่ 1) ครูอภิรักษ์ พลฤกษ์ศรี และครูพัทธ์พงศ์ ขุนสุยหนู 2) รองผู้อำนวยการฝ่ายวิชาการ และ 3) ผู้อำนวยการโรงเรียน

2.8.2 วิธีการบริหารจัดการงบประมาณ วงดนตรีไทยโรงเรียนมหาวิทยาลัยราชภัฏ จังหวัดสงขลา มีการดำเนินกิจกรรมด้านดนตรีไทยอยู่ตลอดทั้งปีการศึกษา ทั้งด้านการประกวดและการบรรเลง จึงมีรายรับจากกิจกรรมต่าง ๆ พอสมควร นอกจากนี้ยังได้รับงบประมาณสนับสนุนจากโรงเรียน ซึ่งใช้ในการดำเนินงานที่เกี่ยวข้อง โดยแบ่งวิธีการบริหารงบประมาณตามรายรับของวงดนตรีไทยโรงเรียนมหาวิทยาลัยราชภัฏ จังหวัดสงขลา ได้แก่ 1) การจัดสรรงบประมาณจากภายในโรงเรียน 2) งบประมาณจากงานบริการสังคม และ 3) งบประมาณจากขอการบริจาค

2.8.3 ปัญหาด้านการบริหารจัดการงบประมาณ จากการศึกษาพบว่า ปัญหาด้านการบริหารจัดการงบประมาณ คือ งบประมาณจัดสรรที่ได้รับจากโรงเรียนไม่เพียงพอเนื่องจากบางกิจกรรมของนักเรียนด้านดนตรีไทยนั้น จำเป็นต้องใช้งบประมาณค่อนข้างมาก ทำให้งบประมาณที่ได้รับจึงมีไม่เพียงพอต่อการดำเนินกิจกรรมด้านดนตรีไทยให้ลุล่วงได้ ปัญหาอีกประการคือ การเบิกจ่ายงบประมาณล่าช้า ปัญหานี้ทำให้การบริหารจัดการวงดนตรีไทยมีอุปสรรคเป็นอย่างมาก เนื่องจากการดำเนินกิจกรรมต่าง ๆ ต้องใช้งบประมาณ หากการดำเนินการการเบิกจ่ายงบประมาณล่าช้าก็จะทำให้เป็นปัญหาที่ผู้ควบคุมวงต้องแก้ปัญหา โดยการสำรองจ่ายงบประมาณไปก่อน (นวรราช อภัยวงศ์, 2558, น. 141-148)

3. ผู้สนับสนุนจากภายนอก

คณะผู้สนับสนุนจากภายนอกมีความสำคัญอย่างมากสำหรับการบริหารจัดการวงดนตรีไทยในโรงเรียน เนื่องจากผู้สนับสนุนจากภายนอกเป็นบุคคลอีกกลุ่มหนึ่งที่สามารถทำให้การบริหารจัดการวงดนตรีไทย โรงเรียนมหาวิทยาลัยราชภัฏ จังหวัดสงขลา ดำเนินไปอย่างมีประสิทธิภาพและเกิดความคล่องตัว โดยผู้วิจัยพบว่าการสนับสนุนวงดนตรีไทยโรงเรียนมหาวิทยาลัยราชภัฏ จังหวัดสงขลา มี 2 ด้าน ดังนี้ (นวรราช อภัยวงศ์, 2558, น. 148)

3.1 การสนับสนุนด้านงบประมาณ มีผู้สนับสนุนงบประมาณจากภายนอก คือ นายวิทยา เลากุล ได้มอบงบประมาณสนับสนุนให้แก่โรงเรียนมหาวิทยาลัยราชภัฏ จังหวัดสงขลา จำนวน 300,000 บาท โดยมีวัตถุประสงค์มอบให้วงดนตรีไทยโรงเรียนมหาวิทยาลัยราชภัฏ จังหวัดสงขลา เพื่อใช้ปรับปรุงห้องเรียนดนตรีไทยและห้องฝึกครูดนตรีไทยเป็นหลัก

3.2 การสนับสนุนด้านอื่น ๆ มาจากการสนับสนุนจากผู้ปกครองนักเรียนที่อนุญาตให้นักเรียนเข้าฝึกซ้อมและบรรเลงในกิจกรรมดนตรีไทยต่าง ๆ และมีความเข้าใจและไว้วางใจ คณะผู้ควบคุมวง จึงทำให้วงดนตรีไทยโรงเรียนมหาวิทยาลัยราชภัฏ จังหวัดสงขลา สามารถดำเนินกิจกรรมด้านดนตรีไทย ได้อย่างราบรื่นและมีประสิทธิภาพในการบริหารจัดการวงดนตรีไทยอย่างสมบูรณ์

แนวคิด ทฤษฎี เกี่ยวกับการบริหารจัดการศึกษา

แนวคิดทั่วไปที่เกี่ยวข้องกับการบริหารการศึกษา

แนวคิดทั่วไปในการบริหารจัดการศึกษาเพื่อความเป็นเลิศในโรงเรียนมัธยมศึกษา เป็นกระบวนการที่สามารถบูรณาการแนวคิดในหลายแง่มุมเพื่อใช้ในการเพิ่มประสิทธิภาพและแก้ไขปัญหาให้คลี่คลายตามบริบทต่าง ๆ ของแต่ละโรงเรียน อันก่อให้เกิดแรงจูงใจแก่ผู้ที่มีส่วนเกี่ยวข้องในการพัฒนาคุณภาพการบริหารจัดการวงดนตรีไทย ในโรงเรียนมัธยมศึกษา มีดังนี้

1. การเทียบเคียง (Benchmarking) คือ กระบวนการแลกเปลี่ยนความรู้ ประสบการณ์ และแลกเปลี่ยนวิธีปฏิบัติที่เป็นเลิศ (Best Practices) กับองค์กรอื่นภายใต้กฎกติกาสากล โดยมีแนวคิด ว่า องค์กรใดองค์กรหนึ่งนั้นไม่ได้เก่งไปทุกเรื่อง มีองค์กรที่เก่งกว่าในบางเรื่อง ดังนั้นการศึกษาจากประสบการณ์ตรงขององค์กรอื่น แล้วนำมาประยุกต์ใช้ให้เหมาะสม ก็จะช่วยประหยัดเวลาและลดการดำเนินงานแบบลองผิดลองถูก ทำให้ทราบถึงศักยภาพหรือขีดความสามารถที่แท้จริงขององค์กรของตนเอง ทำให้สามารถเพิ่มประสิทธิภาพในการทำงาน และเพิ่มศักยภาพในการแข่งขัน Benchmarking จึงเป็นเส้นทางลัดสู่ความเป็นเลิศอย่างก้าวกระโดด ผลที่ได้รับจากการทำ Benchmarking คือ ทำให้รู้ว่าใคร หรือองค์กรใดเป็นผู้ปฏิบัติได้ดีที่สุดและมีวิธีปฏิบัติอย่างไร เพื่อองค์กรอื่นจะนำมาปรับปรุงผลการดำเนินงานของตน โดยเลือกสรรและนำวิธีปฏิบัติที่เป็นเลิศเหล่านั้น ไปประยุกต์ใช้ในกระบวนการทำงานของตนเอง ซึ่งไม่ใช่การลอกเลียนแบบแต่เป็นการสร้างสรรค์ผลงานใหม่ ๆ อันเกิดจากการเรียนรู้ ปัจจุบันเรื่องที่ได้รับค่านิยมในการทำ Benchmarking ได้แก่ เรื่องเทคโนโลยีระบบสารสนเทศ เรื่องการฝึกอบรมพัฒนาพนักงาน เรื่องการจัดการเอกสารควบคุม เรื่องความพึงพอใจของลูกค้า และเรื่องการจัดการทรัพยากรบุคคล เป็นต้น

สรุปได้ว่า แนวคิด Benchmarking สามารถแลกเปลี่ยนความรู้ประสบการณ์ และแลกเปลี่ยนวิธีปฏิบัติที่เป็นเลิศ (Best Practices) ด้านดนตรีไทยกับสถาบันหรือโรงเรียนอื่น ๆ ได้

2. ทฤษฎีความสามารถในการเผชิญและฟันฝ่าอุปสรรค (Adversity Quotient) เป็นแนวคิดใหม่ที่สโตลทซ์ได้บัญญัติขึ้น โดยมีแนวคิดที่เชื่อว่า คนที่มี AQ ดีนั้น จะต้องมีความคิด และทัศนคติต่ออุปสรรคว่าเป็นความท้าทาย ความสามารถในการจัดการปัญหาที่เกิดขึ้นได้ ทำให้เกิดโอกาส และการมีโอกาสดังกล่าวคือหนทางที่ก้าวไปสู่ความสำเร็จ ประกอบด้วย 4 องค์ประกอบหลัก ดังนี้

- 2.1 ควบคุมเหตุการณ์/สถานการณ์ที่มีปัญหาได้ (Control)
- 2.2 ความเป็นเจ้าของปัญหาอยู่ที่ตัวเรา (Ownerships)
- 2.3 คิดว่าปัญหาทุกประเภทมีทางแก้ไขไม่ใช่จบสิ้นแล้วทุกอย่าง (Reach)
- 2.4 มีความทนทาน อดทน ต่อปัญหาต่าง ๆ มองโลกในแง่ดี (Endurance)

สโตลทซ์ (Stoltz, 1997, pp. 106-125) แบ่งองค์ประกอบของความสามารถในการเผชิญและฟันฝ่าอุปสรรคออกเป็น 4 มิติที่รวมเรียกว่า "CO2RE" ซึ่งใช้ในการประเมินระดับของความสามารถในการเผชิญและฟันฝ่าอุปสรรคมี ดังนี้

มิติที่ 1 ด้านการควบคุมสถานการณ์ (C = Control) หมายถึง ระดับการรับรู้ถึงความสามารถในการควบคุมตนเองของบุคคลให้สามารถผ่านเหตุการณ์ที่ยากลำบากหรืออุปสรรคได้ โดยสโตลทซ์ (Stoltz, 1997, pp. 56-62) ได้อธิบายว่าถ้าการควบคุมสถานการณ์ (Control) เป็นเหมือนพลังของความพยายามของเราเพื่อให้เกิดประสิทธิผลนั้นในอีกด้านหนึ่งก็คือ การช่วยเหลือตัวเองไม่ได้หรือการสิ้นหวัง ซึ่งเปรียบเสมือนมะเร็งร้ายของการมีความมานะพยายามของมนุษย์ผู้ที่ขาดความสามารถในการควบคุมสถานการณ์มักจะมีสุขภาพจิตที่อ่อนแอ มีแนวโน้มที่จะเกิดอาการซึมเศร้าได้สูงและอาจจะนำไปสู่ความร้ายแรงอื่น ๆ ได้ดังนั้นลักษณะของผู้ที่มีมิติด้านการควบคุมสูง ได้แก่ การมีระดับการรับรู้ถึงความสามารถของตนที่จะควบคุมตนเองให้ผ่านพ้นเหตุการณ์ความยากลำบากสูง เป็นผู้ที่มีความคิดเชิงรุกต่อปัญหา (Proactive Approach) โดยพยายามหาทางออกของปัญหาที่เกิดขึ้น

มิติที่ 2 ด้านสาเหตุและความรับผิดชอบ (O2 = Origin and Ownership) หมายถึง การวิเคราะห์ถึงสาเหตุของปัญหาโดยการพิจารณาจากตนเองเป็นปัจจัยแรกเพื่อช่วยให้เกิดการเรียนรู้จากสิ่งที่เคยผิดพลาดในอดีต และนำมาปรับปรุงแก้ไขการดำเนินโทษตนเองจะนำไปสู่การเสียใจหรือการสำนึก ซึ่งสโตลทซ์ถือว่าเป็นตัวกระตุ้นให้เกิดพลัง (Powerful Motivator) และหากสามารถนำมาใช้อย่างเหมาะสมจะเกิดประโยชน์ แล้วจึงตระหนักว่าเป็นความรับผิดชอบของตน จึงต้องหาทางแก้ไขให้ได้โดยไม่ผลักระความรับผิดชอบให้กับผู้อื่น ลักษณะของผู้ที่มีมิติด้านสาเหตุและความรับผิดชอบสูง ได้แก่ ผู้ที่มีแนวโน้มว่าจะมีการค้นหาสาเหตุของอุปสรรคที่เกิดขึ้น ว่าเกิดจากสาเหตุใดโดยการพิจารณาจากตนเองก่อนเพื่อกระตุ้นให้เกิดการเรียนรู้ที่จะแก้ไขปรับปรุงตนเอง จากความผิดพลาดที่เกิดขึ้น แต่จะไม่โทษตนเองเพราะจะทำให้หมดกำลังใจ จากนั้นค่อยมาพิจารณาสิ่งแวดล้อมภายนอกว่าสิ่งใดเป็นสาเหตุของปัญหาที่เกิดขึ้น

มิติที่ 3 ด้านผลกระทบที่จะมาถึง (R = Reach) หมายถึง การวัดผลกระทบของปัญหาความยุ่งยากที่มีต่อการดำเนินชีวิตของแต่ละคนว่ามีมากน้อยเพียงใดพร้อมกับระวังและมีสติว่าอีกนานเท่าไรปัญหาหรืออุปสรรคกำลังจะเข้ามาในชีวิต โดยสโตลทซ์ (Stoltz, 1997, p. 68-70) ได้อธิบายว่าการรับรู้ว่าปัญหานั้นขยายหรือกระจายไปสู่ปัญหาต่าง ๆ มักจะเป็นต้นเหตุของความตึงเครียดของสัมพันธภาพได้ คนเรามักจะเกิดความทุกข์ทรมานในทันทีโดยความคิดของเรามากกว่าคำพูดที่เราพูดออกมา บางคนอาจมี

รูปแบบตอบสนองที่ชี้ให้เห็นว่า ปัญหาอุปสรรคจะขยายตัวออกไปอีกไกล แต่พวกเขาอาจไม่แสดงมันออกมา บุคคลที่แม้ว่าจะมีระดับการควบคุมสถานการณ์ (Control) สูงแต่มีคะแนนระดับการรับรู้ถึงผลกระทบของปัญหา (Reach) ต่ำ ก็จะทำให้จิตใจของพวกเขาถูกบั่นทอนให้เสียกำลังใจลงได้ ดังนั้นลักษณะของผู้ที่มีมิติด้านผลกระทบสูง ได้แก่ คนที่สามารถควบคุมอารมณ์ด้านลบ ควบคุมผลกระทบ และความเสียหายต่อการดำเนินชีวิตเมื่อมีปัญหาความยุ่งยากเกิดขึ้น เป็นผู้ที่พร้อมรับกับความยากลำบากทุกสถานการณ์ไม่หวั่นไหว ไม่เก็บมาคิดมากจนจมอยู่กับความทุกข์ แต่คิดได้ว่าอุปสรรคเป็นเพียงเหตุการณ์หนึ่งที่ผ่านเข้ามาในชีวิตแล้วจะผ่านไป

มิติที่ 4 ด้านความอดทน (E = Endurance) หมายถึง การรับรู้ถึงความคงทนของอุปสรรค และการรับมือกับความยืดหยุ่นของปัญหาและพยายามขจัดให้หมดไปอย่างถูกวิธี โดยสตอลทซ์ (Stoltz, 1997, p. 72) ได้อธิบายว่าคนที่มีระดับความสามารถในการเผชิญและฟันฝ่าอุปสรรคต่ำมีแนวโน้มที่จะรับรู้ปัญหาอุปสรรคจะคงอยู่ตลอดไป ดังนั้นลักษณะของผู้ที่มีความอดทนสูง ได้แก่ ผู้ที่รับรู้ปัญหาอุปสรรคจะคงทนอยู่ในระยะเวลาเพียงชั่วคราวเท่านั้น เราสามารถแก้ไขได้ด้วยการฝึกฝนทักษะและความรู้ความสามารถมีความหวังในชีวิตพยายามที่จะหาหนทางแก้ไขให้อุปสรรคในชีวิตถูกขจัดออกไปโดยเร็ว ซึ่งจะต่างจากผู้ที่มีมิติด้านความอดทนต่ำ จะเป็นคนที่สิ้นหวังในชีวิตคิดแต่ว่าไม่มีใครหรืออะไรช่วยแก้ไขได้ไม่พยายามหาทางแก้ปัญหาคิดใด ยอมรับปัญหาให้ยังคงเป็นปัญหาของตนต่อไป

จากองค์ประกอบทั้ง 4 มิติของความสามารถในการเผชิญและฟันฝ่าอุปสรรคนั้นเราสามารถสรุปได้ว่าบุคคลที่มีระดับความสามารถในการเผชิญและฟันฝ่าอุปสรรคสูงคือผู้ที่รับรู้ปัญหาต้องมีหนทางที่จะควบคุมสถานการณ์ (Control) และสามารถหาหนทางของปัญหาที่เกิดขึ้นให้ดีขึ้นได้มีความเต็มใจในการรับผิดชอบต่อปัญหาว่าเป็นปัญหาของตนเองเพื่อที่จะหาทางแก้ไขปรับปรุง (Origin and Ownership) รวมทั้งรับรู้ปัญหาจะไม่ขยายตัวไป (Reach) และปัญหานั้นเกิดขึ้นเพียงชั่วคราวไม่นานก็จะผ่านพ้นไปได้ (Endurance) นับเป็นมิติที่สำคัญที่ครูและนักเรียนต้องมี Adversity Quotient เพื่อสร้างแรงจูงใจให้ร่วมมือกันสร้างสรรค์ผลงานดนตรีไทยไปสู่ความเป็นเลิศ (Stoltz, 1997, pp. 106-125)

3. รางวัลคุณภาพแห่งชาติไทย (Thailand Quality Award-TQA) คือ รางวัลคุณภาพแห่งชาติเพื่อองค์กรที่เป็นเลิศ ตามเกณฑ์รางวัลคุณภาพของสหรัฐอเมริกา (The Malcolm Baldrige National Quality Award - MBNQA) ซึ่งเป็นการพัฒนาองค์กรเพื่อความเป็นเลิศมีชื่อเสียงและได้รับการยอมรับอย่างยั่งยืน มีประเทศต่าง ๆ หลายประเทศทั่วโลกนำไปประยุกต์ เช่น ประเทศญี่ปุ่น ออสเตรเลีย และสิงคโปร์ เป็นต้น ซึ่งใช้เกณฑ์มาตรฐานเดียวกับรางวัลคุณภาพแห่งชาติไทย (Thailand Quality Award-TQA) โดยมีพื้นฐานทางด้านเทคนิคและกระบวนการตัดสินรางวัลเหมือนกัน เพื่อการดำเนินการที่เป็นเลิศในมุมมองเชิงระบบ ซึ่งโรงเรียนใช้เป็นเกณฑ์การประเมินตามเกณฑ์รางวัลคุณภาพแห่งสำนักงานคณะกรรมการการศึกษาขั้นพื้นฐาน ของโครงการโรงเรียนมาตรฐานสากล ปีพ.ศ. 2557-2558 ซึ่งประกอบด้วย 7 หมวด คือ หมวด 1 การนำองค์กร หมวด 2 การวางแผนเชิงกลยุทธ์ หมวด 3 การมุ่งเน้นผู้เรียน หมวด 4 การวัด การวิเคราะห์ และการจัดการเรียนรู้ หมวด 5 การมุ่งเน้นบุคลากร หมวด 6 การมุ่งเน้นการดำเนินการ และหมวด 7 ผลลัพธ์ (จิตติภา ศัพทเสน, 2558, น. 263) ดังนี้

- 3.1 ด้านการนำองค์กร
 - 3.1.1 การนำองค์กร
 - 3.1.2 ความรับผิดชอบต่อสังคม
- 3.2 ด้านการวางแผนกลยุทธ์
 - 3.2.1 การจัดทำกลยุทธ์
 - 3.2.2 การนำกลยุทธ์ไปปฏิบัติ
- 3.3 ด้านการมุ่งเน้นผู้เรียน
 - 3.3.1 ความรู้เกี่ยวกับผู้เรียน
 - 3.3.2 ความสัมพันธ์กับผู้เรียนและความพึงพอใจ
- 3.4 ด้านการวัด การวิเคราะห์ และการจัดการความรู้
 - 3.4.1 การวัด และการวิเคราะห์การดำเนินการของโรงเรียน
 - 3.4.2 การจัดการสารสนเทศและความรู้
- 3.5 ด้านการมุ่งเน้นบุคลากรผู้ปฏิบัติงาน
 - 3.5.1 ระบบงาน
 - 3.5.2 การเรียนรู้ของบุคลากรและการสร้างแรงจูงใจ
 - 3.5.3 ความผูกพันและความพึงพอใจของบุคลากร
- 3.6 ด้านการจัดการกระบวนการ
 - 3.6.1 กระบวนการที่สร้างคุณค่า
 - 3.6.2 กระบวนการสนับสนุน
- 3.7 ด้านผลลัพธ์
 - 3.7.1 ผลลัพธ์ด้านการมุ่งเน้นผู้เรียน
 - 3.7.2 ผลลัพธ์ด้านผลผลิตและการบริการ
 - 3.7.3 ผลลัพธ์ด้านการเงิน
 - 3.7.4 ผลลัพธ์ด้านการพัฒนาครู
 - 3.7.5 ผลลัพธ์ด้านประสิทธิผล
 - 3.7.6 ผลลัพธ์ด้านธรรมาภิบาลและความรับผิดชอบต่อสังคม

เกณฑ์รางวัลคุณภาพแห่งชาติ เพื่อองค์กรที่เป็นเลิศ จึงเป็นแนวทางหนึ่งสำหรับผู้บริหารในการกำหนดนโยบาย และพัฒนาคุณภาพในการวางแผน เพื่อสร้างกระบวนการบริหารจัดการวงดนตรีไทย บรรลุเป้าหมาย

4. กระบวนการพัฒนาองค์กร (Organization Development Process)

คัมมิงส์และวอร์เลย์ (Cummings and Worley) เป็นผู้แต่งตำราการพัฒนาองค์กร นำเสนอกระบวนการเปลี่ยนแปลงที่ถูกวางแผน (Planned Change Process) อันเป็นกระบวนการสำคัญในการพัฒนาองค์กร ซึ่งกระบวนการนี้ได้กำหนดไว้ 8 ขั้นตอน ดังนี้

4.1 การเริ่มต้นและทำข้อตกลง (Entering and Contracting) ขั้นตอนนี้เป็นขั้นตอนเริ่มมีการคิดที่ต้องพัฒนาองค์กรอันเกิดจากองค์การเริ่มมีอาการของปัญหา (Preliminary Manner the Organization's Problems) หรือโอกาสในการพัฒนา (Opportunities for Development) เป็นขั้นตอน

ที่ผู้พัฒนาองค์การกับบุคลากรในองค์การที่เกี่ยวข้องหรือรับผิดชอบเพื่อตกลงการทำงานร่วมกัน (Cummings & Worley, 2009, p. 74)

4.2 การวินิจฉัยระดับองค์การ (Diagnosing Organizations) ขั้นตอนที่สองเป็นการ “วินิจฉัย” เป็นกระบวนการทำความเข้าใจกับระบบงานที่เป็นอยู่ในปัจจุบันโดยมีการเก็บข้อมูลที่มีอยู่ในองค์การ (Pertinent Information) เพื่อนำมาสรุปเพื่อหาโอกาสในการทำการเปลี่ยนแปลงและการปรับปรุง (Potential Change and Improvement) ซึ่งการพิจารณาข้อมูลมีการทำอย่างเป็นระบบเริ่มตั้งแต่การสำรวจข้อมูลสภาพแวดล้อมขององค์การ (Organization Environments and Inputs) เพื่อทำให้เกิดความเข้าใจบริบทขององค์การเป้าประสงค์ (Outputs) ขององค์การอันหมายถึงผลงานขององค์การ (Organization Performance) ผลผลิตจากงานที่สำคัญในองค์การที่สะท้อนประสิทธิภาพการทำงาน (Productivity Concerns Internal Measurements of Efficiency) และความพึงพอใจของผู้ที่เกี่ยวข้องกับองค์การ (Stakeholder Satisfaction) ภายใต้วัฒนธรรมการทำงานขององค์การ (Organization Culture) (Cummings & Worley, 2009, p. 86)

4.3 การวินิจฉัยระดับกลุ่มและงาน (Diagnosing Groups and Jobs) ขั้นที่สามเป็นการวินิจฉัยระดับกลุ่มและงานเป็นการวินิจฉัยหลังจากการวินิจฉัยระดับองค์การซึ่งการวินิจฉัยนี้เป็นการพิจารณาถึงการทำงานร่วมกันของบุคลากรที่รวมตัวกันเพื่อทำงานทั้งงานประจำ (Permanent Function) งานชั่วคราว (On-Going Function) เพื่อพิจารณาว่างานที่ถูกออกแบบให้ดำเนินการนั้นมีความเหมาะสมหรือไม่ซึ่งผลของการออกแบบนี้จะส่งผลต่อประสิทธิผลการปฏิบัติงานระดับบุคคลและองค์การทั้งนี้การวินิจฉัยพิจารณาถึงบรรทัดฐานการทำงานของกลุ่ม (Group's Performance Norm) ซึ่งผู้ทำการพัฒนาจำเป็นต้องเข้าใจ (Cummings & Worley, 2009, p. 106)

4.4 การเก็บและวิเคราะห์ข้อมูลที่ได้จากการวินิจฉัย (Collecting and Analyzing Diagnostic Information) ขั้นที่สี่เป็นขั้นของการเก็บข้อมูลเพิ่มเติมและการนำข้อมูลมาวิเคราะห์เพื่อความเข้าใจถึงเหตุของปัญหา (To Make Clear the Underlying Causes of an Organization Problem) และเพื่อหาพื้นที่การพัฒนาในอนาคต (To Identify Areas for Future Development) โดยการเก็บข้อมูลในขั้นนี้เสมือนการท้าวิจัยคือการใช้เครื่องมือวิจัยเช่นแบบสอบถามสัมภาษณ์การสังเกตและการเก็บตัววัดผลที่เกิดขึ้นส่วนการวิเคราะห์ผลต้องใช้ทั้งวิธีการวิเคราะห์เชิงคุณภาพและเชิงปริมาณ (Cummings & Worley, 2009, p. 120)

4.5 การให้ข้อมูลการวินิจฉัยย้อนกลับ (Feeding Back Diagnostic Information) ขั้นที่ห้าเป็นขั้นตอนที่กล่าวว่าเป็นขั้นตอนที่สำคัญที่สุดในกระบวนการวินิจฉัยซึ่งในขั้นตอนนี้เป็นการนำข้อมูลจากการวิเคราะห์วินิจฉัยมาส่งมอบแก่ผู้ที่เกี่ยวข้องทั้งนี้เพื่อมั่นใจว่าลูกค้าหรือผู้ที่เกี่ยวข้องยังคงเป็นเจ้าของข้อมูลเหล่านี้ (To be Sure that the Client has Ownership of the Data) (Cummings & Worley, 2009, p. 139)

4.6 การออกแบบกิจกรรมพัฒนาองค์การ (Designing Interventions) ขั้นตอนนี้เป็นขั้นตอนที่เริ่มกระบวนการพัฒนาองค์การโดยการนำปัญหาที่เฉพาะเจาะจงที่ได้รับจากการวินิจฉัยมาวางแผนการพัฒนาอาจมีการออกแบบให้แตกต่างกันไปภายใต้บริบทของแต่ละองค์การในการออกแบบกิจกรรมการพัฒนาที่มีประสิทธิภาพ (Effective Intervention) ผู้พัฒนาองค์การต้องคำนึงถึง ก. ความจำเป็นของแต่ละองค์การ (Needs of the Organization) ข. การรู้เหตุของผลลัพธ์องค์การ (Causal Knowledge of Intended

Outcomes) และ ค. ความสามารถในการบริหารการเปลี่ยนแปลงของสมาชิกในแต่ละองค์การ (Change Management Competence to Organization Members) (Cummings & Worley, 2009, p. 152)

4.7 การนำและบริหารการเปลี่ยนแปลง (Leading and Managing Change) ขั้นตอนนี้เป็นขั้นตอนการลงมือทำของสมาชิกในองค์การช่วยกันวางแผนทำการเปลี่ยนแปลงเพื่อให้ได้ผลการปฏิบัติงาน ที่มีประสิทธิผลซึ่งขนาดของกิจกรรมเพื่อการเปลี่ยนแปลง (Intervention) นี้มีตั้งแต่กระบวนการกลุ่มเล็ก ๆ (Small Work Group) ไปถึงการปรับเปลี่ยนกลยุทธ์ (Transforming the Strategies) ออกแบบองค์การ (Design Features of the Whole Organization) ซึ่งในขั้นตอนนี้มีองค์ประกอบอีกมากมายในการบริหาร การเปลี่ยนแปลง (Change Management) การสร้างแรงจูงใจเพื่อการเปลี่ยนแปลง (Motivating Change) การนำเสนอวิสัยทัศน์หรือฝันร่วมกันของคนในองค์การ (Creating a Vision) การค้นหาแรงหนุนจากผู้มีส่วนเกี่ยวข้อง (Developing Political Support) การทำการเปลี่ยนแปลง (Managing the Transition) การจัดหาทรัพยากรสนับสนุน การเปลี่ยนแปลง (Sustaining Momentum) (Cummings & Worley, 2009, pp. 163-164)

4.8 การประเมินและการทำให้กิจกรรมพัฒนาองค์การคงอยู่กับองค์การ (Evaluating and Institutionalizing Organization Development Interventions) ขั้นตอนที่สุดท้ายนี้เป็นการประเมิน (Evaluation) เพื่อนำเสนอข้อมูลย้อนกลับให้กับผู้พัฒนาองค์การและสมาชิกขององค์การเกี่ยวกับความก้าวหน้า และผลลัพธ์จากการทำกิจกรรมการเปลี่ยนแปลงส่วนการทำให้การเปลี่ยนแปลงคงอยู่กับองค์การ (Institutionalization) อันเป็นกระบวนการรักษาการเปลี่ยนแปลงที่เกิดขึ้นให้อยู่กับองค์การ (Cummings & Worley, 2009, p. 189)

กระบวนการพัฒนาองค์การ 8 ขั้นตอน เป็นกระบวนการบริหารที่ผู้บริหารสามารถใช้วางแผน เพื่อการบริหารจัดการวงดนตรีไทยมุ่งสู่ความเป็นเลิศได้เป็นอย่างดี

5. ศาสตร์พระราชานำ “เข้าใจเข้าถึงพัฒนา”

ศาสตราจารย์พระราชานำ “เข้าใจเข้าถึงพัฒนา” ที่ประชาชนชาวไทยได้รับพระราชทานจากพระบาทสมเด็จพระบรมชนกาธิเบศร มหาภูมิพลอดุลยเดชมหาราช บรมนาถบพิตร ซึ่งได้ทรงทดลองใช้กลั่นกรองวินิจฉัยด้วยพระองค์เอง และทรงเริ่มมีพระราชดำรัส “เข้าใจเข้าถึงพัฒนา” อย่างเป็นทางการตั้งแต่ปี พ.ศ. 2535 ซึ่งสามารถใช้ได้กับคนวัตถุสิ่งของแวดล้อมและวัฒนธรรม มีความลุ่มลึกและมีโครงการพระราชดำริหรืองานอื่น ๆ ที่ทรงทำเป็นตัวอย่างเป็นตัวอย่างให้เห็นอย่างชัดเจนกล่าวโดยสรุป คือ

5.1 เข้าใจ (Understanding) ประกอบด้วยองค์ประกอบย่อย 4 องค์ประกอบ คือ 1) การใช้ข้อมูลที่มีอยู่ (Explore Existing Data) 2) การใช้ข้อมูลเชิงประจักษ์ (Use Empirical Data) 3) การวิเคราะห์และวิจัย (Analyze and Conduct Research) และ 4) การทดลองจนได้ผลจริง (Experiment till Actionable Results)

ในขั้นตอน “เข้าใจ” (Understand) เป็นขั้นตอนของการใช้ข้อมูลที่มีอยู่และการจัดทำข้อมูลเชิงประจักษ์เพื่อนำมาซึ่งความรู้ความเข้าใจบริบทของเรื่องราว หรือพื้นที่ที่กำลังจะเข้าไปพัฒนาอย่างถ่องแท้โดยพระบาทสมเด็จพระบรมชนกาธิเบศร มหาภูมิพลอดุลยเดชมหาราช บรมนาถบพิตร ทรงแสดงให้เห็นว่าท่านเป็น “นักพัฒนา” นำข้อมูลที่ได้มาทำการศึกษาค้นคว้า วิเคราะห์ปัญหาหรือแก้ปัญหาเพื่อให้ได้คำตอบในระดับหนึ่งก่อนเข้าไปทำการพัฒนาซึ่งคล้ายกับขั้นตอนของการพัฒนาองค์การที่เริ่มจากการทำข้อตกลงรวบรวมข้อมูลระดับองค์การกลุ่มงาน เพื่อ

จะได้นำข้อมูลมาวิเคราะห์วินิจฉัยเพื่อหาประเด็นปัญหาที่เกิดขึ้น ทั้งนี้เพื่อให้นักพัฒนาองค์การ ก่อนเข้าไปทำการพัฒนาองค์การได้มีความรู้ความเข้าใจองค์การที่ตนกำกับในระดับหนึ่ง ซึ่งเป็นการแสดง ออกถึงความรู้ความสามารถความเอาใจใส่และตั้งใจที่จะพัฒนาองค์การเหล่านั้นอย่างแท้จริง อันสะท้อน ความเป็นมืออาชีพของนักพัฒนาองค์การ

5.2 เข้าถึง (Connecting) ประกอบด้วยองค์ประกอบย่อย 3 องค์ประกอบ คือ

- 1) ระเบิดจากข้างใน (Explore from Within) 2) เข้าใจกลุ่มเป้าหมาย (Understand Target Group) และ
- 3) สร้างปัญญา (Create Wisdom)

ขั้นตอน “เข้าถึง” (Connecting) เป็นขั้นตอนที่พระบาทสมเด็จพระบรมชนกาธิเบศร มหาภูมิพลอดุลยเดชมหาราช บรมนาถบพิตร ทรงแสดงให้เห็นว่า พระองค์ท่านมิเคยสั่งการให้ กระทำใด ๆ ในการแก้ปัญหาเรื่องราวหรือพื้นที่ที่พระองค์ท่านใส่พระทัยต้องการพัฒนา หากแต่พระองค์ ใช้การระเบิดจากข้างในอันเป็นการให้คนในพื้นที่ถวายนางานทั้งข้อมูลที่มีอยู่แล้ว จากการศึกษา ขั้นตอนข้างต้นและนำเสนอความคิดเห็นในการพัฒนาตามแนวทางที่คนในพื้นที่คิด จึงเทียบได้กับขั้นตอน ของการพัฒนาองค์การที่สำคัญที่สุด คือ การนำผลการวินิจฉัยนั้นกลับไปชี้แจงให้องค์การที่พัฒนาได้รับรู้ รับทราบทั้งนี้ เพื่อให้้องค์การเหล่านั้นเป็นเจ้าของข้อมูลและปัญหาอย่างแท้จริง เป็นขั้นตอนของการสร้าง Sense of Urgency หรือการสร้างความตระหนักถึงความจำเป็นที่ต้องเปลี่ยนแปลง ซึ่งสอดคล้องกับ ศาสตร์พระราชาทว่า หากคนในพื้นที่ไม่มีความอยากที่จะทำการพัฒนา สิ่งที่พระองค์ท่านอยากให้ ประชาชนในพื้นที่ทำการพัฒนา คงไม่สามารถทำให้เกิดความยั่งยืนในการพัฒนาได้

5.3 พัฒนา (Development) ประกอบด้วยองค์ประกอบย่อย 3 องค์ประกอบ คือ

- 1) เริ่มต้นด้วยตนเอง (Self-Initiate) 2) พึ่งพาตนเองได้ (Self-Reliant) 3) ต้นแบบเผยแพร่ความรู้ (Create Prototype and Role Model)

ขั้นตอน “พัฒนา” (Development) พระบาทสมเด็จพระบรมชนกาธิเบศร มหาภูมิพลอดุลยเดชมหาราช บรมนาถบพิตร ทรงแสดงให้เห็นว่าก่อนการลงมือทำการพัฒนาใด ๆ นั้นเราควรเข้าใจและเข้าถึงคนเหล่านั้นให้ได้ก่อน และขั้นตอนนี้จะต้องให้คนในพื้นที่เข้ามามีส่วนร่วม อย่างมาก ในการออกแบบการพัฒนาด้วยตนเองโดยการทำให้โครงการเล็กหรือจำลองให้เห็นความสำเร็จ ก่อนที่จะขยายผลหรือทำกับคนกลุ่มใหญ่เข้าไปพัฒนาในขอบเขตที่กว้างขึ้น โดยพระองค์ท่านจะ สนับสนุน เรื่องเงินทุนทรัพยากรและผู้เชี่ยวชาญเข้ามาช่วยกับประชาชนในพื้นที่ เพื่อให้สามารถทำ โครงการพัฒนาต่าง ๆ ได้สำเร็จจึงเทียบได้กับขั้นตอนของการพัฒนาองค์การ ในขั้นตอนการออกแบบ กิจกรรม การพัฒนาการจัดการเปลี่ยนแปลง และการทำให้การพัฒนานั้นคงอยู่อันเป็นขั้นของการลงมือ ทำการพัฒนา ซึ่งมีได้หมายถึงทำพร้อมกันทั่วทั้งองค์การ หากแต่เป็นการทำเพื่อให้เห็นผลของ การเปลี่ยนแปลงในบางหน่วยงาน นำร่องเพื่อเป็นตัวอย่างในการขยายผลไปทั่วทั้งองค์การ โดยองค์การ ให้การสนับสนุนเงินทุน เวลา ที่ปรึกษาให้กับหน่วยงานที่ทำการพัฒนา หลังจากนั้นทำการประเมิน เพื่อเรียนรู้ปรับปรุงก่อนขยายผลและทำให้การพัฒนานั้นคงอยู่กับองค์การอย่างยั่งยืนในช่วงระยะเวลา หนึ่ง (อานนท์ ศักดิ์วีระวิญญ์, 2560, น. 1)

สรุปได้ว่า ศาสตร์พระราชาก็เป็นกลยุทธ์หนึ่งที่ผู้บริหารเข้าถึงหัวใจและความรู้สึก ของทีมงาน สามารถครองใจครูและผู้เรียน สามารถพัฒนาวงดนตรีไทยให้พัฒนาอย่างต่อเนื่องได้เป็น อย่างดี

หลักการและทฤษฎีการบริหารการศึกษา

การพัฒนาประเทศให้เจริญก้าวหน้า จำเป็นต้องมีกระบวนการจัดการศึกษาของประเทศให้มีมาตรฐาน สอดคล้องกับกระแสหลักของสังคมที่ต้องการเปลี่ยนเป็นสังคมคุณภาพ (Quality Social) เพื่อให้ผู้เรียนมีคุณภาพเป็นไปตามเป้าหมายของหลักสูตร มาตรฐานการศึกษาของชาติ และสอดคล้องกับเจตนารมณ์ของพระราชบัญญัติการศึกษาแห่งชาติซึ่งการดำเนินการต่าง ๆ ของทุกภาคส่วนของสังคมต้องเน้นให้เกิดระบบคุณภาพ หากสังคมคู่แข่งดำเนินงานมีคุณภาพที่ดีกว่าแล้ว ผลผลิตของสังคมก็จะเป็นที่ต้องการ การแข่งขันทักษะด้านต่าง ๆ จึงเกิดขึ้นจากระบบดังกล่าว อันจะส่งผลให้ผู้เรียนเป็นบุคคลที่มีคุณภาพตามเป้าหมายของหลักสูตรและสังคมรวมทั้งมีส่วนร่วมในการกำกับติดตามการบริหารจัดการและการเรียนการสอน เพื่อให้สถานศึกษาสามารถดำเนินงานอย่างเป็นระบบและเกิดความยั่งยืนแนวคิดการดำเนินงานที่น่าสนใจและได้รับการยอมรับอย่างแพร่หลาย ดังทฤษฎีต่าง ๆ พอสังเขป ดังนี้

แนวคิดทฤษฎีการจัดการศึกษา

ตามพระราชบัญญัติการศึกษาแห่งชาติมาตรา 6 และมาตรา 7 เป็นจุดมุ่งหมายสำคัญอันหนึ่งซึ่งมุ่งพัฒนาความเป็นคนเก่ง คนดี และมีความสุข ให้แก่เด็กและเยาวชน การจัดการศึกษาจึงควรทำความเข้าใจวัตถุประสงค์ของการเรียนรู้และผลการเรียนรู้ที่คาดหวังให้เกิดขึ้นกับผู้เรียน ผู้เรียนสามารถเลือกเรียนได้ตามความต้องการและความถนัดของตนเอง เช่น การเรียนดนตรี เป็นต้น ดังปรากฏแนวคิด ทฤษฎีการจัดการศึกษาต่าง ๆ ดังนี้

1. จอห์น ดิวอี้ (John Dewey) เปิดโอกาสให้ผู้เรียนได้ตัดสินใจด้วยตนเอง ผู้สอนมีหน้าที่ช่วยเหลือ ให้คำปรึกษา “การเรียนรู้เกิดจากการกระทำ (Learning by Doing)”
2. สกินเนอร์ (B.F. Skinner) เน้นการจัดการเรียนรู้แบบการกระทำ และให้การเสริมแรงทั้งทางบวกและลบ
3. ฌอง ฌาคส์ รูสโซ (Jean Jacques Rousseau) กล่าวว่า “เด็กเปรียบเสมือนผ้าขาว” คือการให้การศึกษาแก่เด็กต้องทำความเข้าใจธรรมชาติของเด็กเสียก่อน
4. ธอร์นไดค์ (Edward L. Thorndike) นำเสนอทฤษฎีสัมพันธ์เชื่อมโยง (Connectionism Theory) เน้นสิ่งเร้า (Stimulus) กับการตอบสนอง (Response)
 - กฎแห่งการเรียนรู้ 3 กฎ ของธอร์นไดค์ ได้แก่
 - 4.1 กฎแห่งการฝึกหัดหรือการกระทำซ้ำ (The Law of Exercise or Repetition) ชี้ให้เห็นว่าการกระทำซ้ำหรือการฝึกหัดนี้ หากได้ทำบ่อย ๆ ซ้ำ ๆ ซาก ๆ จะทำให้การกระทำนั้น ๆ ถูกต้อง สมบูรณ์และมั่นคง
 - 4.2 กฎแห่งผล (The Law of Effect) เป็นกฎที่มีชื่อเสียง และได้รับความสนใจมากที่สุด ใจความสำคัญของกฎนี้ คือ รางวัลหรือความสมหวังจะช่วยส่งเสริมให้การแสดงพฤติกรรมนั้นมากขึ้น แต่การทำโทษหรือความผิดหวังจะลดอาการแสดงพฤติกรรมนั้นลง
 - 4.3 กฎแห่งความพร้อม (The Law of Readiness) กฎนี้หมายถึง ความพร้อมของร่างกาย ในอันที่จะแสดงพฤติกรรมใด ๆ ออกมา

5. ฟรายด์ริช ฟร็อบเอล (Friedrich Froebel) ได้รับการยกย่องให้เป็น “บิดาของการอนุบาลศึกษา” ฟร็อบเอลเป็นบุคคลแรกที่ออกแบบหลักสูตรสำหรับเด็กปฐมวัย โดยเฉพาะหลักสูตรของฟร็อบเอลที่ให้ความสำคัญของการเล่น การพัฒนาศักยภาพของตนเอง ฟร็อบเอลมีความเชื่อว่าเด็กเล็ก ๆ เกิดมาพร้อมกับความรู้และทักษะที่มีสะสมอยู่ภายใน ส่วนหน้าที่ที่สำคัญของครู คือ การพยายามที่จะดึงความสามารถที่มีอยู่ภายในของเด็กออกมา และช่วยให้เด็กตระหนักถึงความสามารถของตนเอง

6. โจฮันน์ ไฮน์ริช เปสตาลอซซี (Johann Heinrich Pestalozzi) เชื่อว่าการศึกษาระบบชาติถือเป็นส่วนหนึ่งของหลักสูตรการเรียนการสอน เปสตาลอซซีมุ่งเน้นความคิดของการจัดหลักสูตรแบบบูรณาการ (Integrated Curriculum) ซึ่งสอดคล้องกับการพัฒนาเด็กอย่างเป็นองค์รวม เปสตาลอซซี กล่าวว่า การจัดการศึกษาให้แก่เด็กควรรวมถึงการพัฒนาร่างกาย สติปัญญา และจิตใจ

7. มาเรีย มอนเตสซอรี (Maria Montessori) เป็นแพทย์หญิง คนแรกชาวอิตาลีเป็นผู้คิดการสอนแบบมอนเตสซอรีขึ้นครั้งแรก โดยเริ่มจากการทำงานกับเด็กที่มีความบกพร่องทางสติปัญญา ทำให้ค้นพบว่า เด็กมีความต้องการการกระตุ้น และการจัดสิ่งแวดล้อมที่เหมาะสม มอนเตสซอรีจะให้ความสำคัญกับการศึกษาทางด้านสัมผัส (Education of the Senses) เพราะถือว่าเป็นรากฐานของพัฒนาการทางสติปัญญา นอกจากนี้ มอนเตสซอรียังให้ความสำคัญกับกรณีสายสัมพันธ์ระหว่างบ้านและโรงเรียน

8. เบนจามิน เอส บลูม (Benjamin S. Bloom) บลูมได้จำแนกพฤติกรรมการเรียนรู้เป็นหมวดหมู่ตามความยากง่าย เรียกว่า การจัดการเรียนรู้ของบลูม 3 ด้าน (Taxonomy of Educational Objectives) คือ

8.1 พุทธิพิสัย (Cognitive Domain)

8.1.1 ความรู้ที่เกิดจากความจำ (knowledge) ซึ่งเป็นระดับล่างสุด

8.1.2 ความเข้าใจ (Comprehension) เป็นความสามารถบ่งบอ
ใจความสำคัญของเรื่องราวโดยการแปลความหลัก ตีความได้ สรุปใจความสำคัญได้

8.1.3 การประยุกต์ (Application) เป็นความสามารถในการนำหลักการกฎเกณฑ์และวิธีดำเนินการต่าง ๆ ของเรื่องที่รู้มา นำไปใช้แก้ปัญหาในสถานการณ์ใหม่ได้

8.1.4 การวิเคราะห์ (Analysis) เป็นความสามารถในการแยกแยะเรื่องราวที่สมบูรณ์ให้กระจายออกเป็นส่วนย่อย ๆ ได้อย่างชัดเจน

8.1.5 การสังเคราะห์ (Synthesis) สามารถนำส่วนต่าง ๆ มาประกอบให้เป็นรูปแบบใหม่ได้โดยแตกต่างจากรูปเดิมเน้นโครงสร้างใหม่

8.1.6 การประเมินค่า (Evaluation) ความสามารถในการวัดได้และตัดสินได้ว่าอะไรถูกหรือผิดประกอบการตัดสินใจบนพื้นฐานของเหตุผลและเกณฑ์ที่แน่ชัด

ต่อมาในปี 2001 Anderson, L. W. and Krathwohl, D. R., et al (Eds.) ได้ศึกษาและปรับระดับของพฤติกรรมการเรียนรู้ พุทธิพิสัย (Cognitive Domain) ของ Benjamin S. Bloom โดยแบ่งการคิดออกเป็น 2 ระดับ คือ การคิดระดับต่ำ (Lower-Order Thinking) และการคิดระดับสูง (Higher-Order Thinking) แล้วรวมข้อ 5 และข้อ 6 ให้เป็นข้อเดียวกันแล้วเพิ่มใหม่ข้อ 6 เป็นการสร้างสรรค์ (Creating) แทน ดังนี้

การคิดระดับต่ำ (Lower-Order Thinking) ได้แก่ 1) ความจำ (Remembering) การรับรู้ และระลึกถึงความรู้เดิมที่ผ่านมายาวนานได้ 2) ความเข้าใจ (Understanding) ความสามารถบอกใจความสำคัญของเรื่องราวโดยการแปลความหลัก ตีความได้ สรุปใจความสำคัญได้ 3) การประยุกต์ (Applying) เป็นความสามารถในการนำหลักการ กฎเกณฑ์และวิธีดำเนินการต่าง ๆ ของเรื่องที่ได้รู้มา นำไปใช้แก้ปัญหาในสถานการณ์ใหม่ได้

การคิดระดับสูง (Higher-Order Thinking) ได้แก่ 1) การวิเคราะห์และสังเคราะห์ (Analysing and Analyzing) การนำส่วนต่าง ๆ ประกอบเป็นรูปแบบใหม่ได้โดยให้แตกต่างจากรูปเดิมเน้นโครงสร้างใหม่ และสามารถนำส่วนต่าง ๆ เหล่านั้นมาประกอบเป็นรูปแบบใหม่แต่แตกต่างจากรูปเดิมเน้นโครงสร้างใหม่ 2) การประเมินค่า (Evaluating) ตัดสินได้ว่าอะไรถูกหรือผิดประกอบการตัดสินใจบนพื้นฐานของเหตุผลและเกณฑ์ที่แน่ชัด และวิพากษ์วิจารณ์ได้ 3) การสร้างสรรค์ (Creating) การสร้างสิ่งใหม่ในรูปแบบที่สอดคล้อง หรือการจัดองค์ประกอบใหม่ที่ผ่านโครงสร้างมาจากการวางแผน (Anderson & Krathwohl, 2001, pp. 67-68)

8.2 จิตพิสัย (Affective Domain) ได้แก่

8.2.1 การรับ (Receiving)

8.2.2 การตอบสนอง (Responding)

8.2.3 การให้ค่านิยม (Valuing)

8.2.4 การจัดรวบรวม (Organization)

8.2.5 การพัฒนาลักษณะนิสัยจากค่านิยม (Characterization by Value

Concept)

8.3 ทักษะพิสัย (Psychomotor Domain)

8.3.1 ขั้นการรับ (Perception)

8.3.2 ขั้นตระเตรียม (Set)

8.3.3 ขั้นฝึกหัด (Guide Response)

8.3.4 ขั้นทำได้ (Mechanism)

8.3.5 ขั้นชำนาญ (Complex Overt Response)

9. โรเบิร์ต กาเย่ (Robert Gagne) ได้นำเอาแนวแนวความคิด 9 ประการ มาใช้ประกอบการออกแบบบทเรียนคอมพิวเตอร์ เพื่อให้ได้บทเรียนที่เกิดจากการออกแบบในลักษณะการเรียนการสอน โดยยึดหลักการนำเสนอเนื้อหาและจัดกิจกรรมการเรียนรู้จากการมีปฏิสัมพันธ์ ทั้งนี้หลักการสอนของโรเบิร์ต กาเย่ ทั้ง 9 ประการ ได้แก่

9.1 เร่งเร้าความสนใจ (Gain Attention)

9.2 บอกวัตถุประสงค์ (Specify Objective)

9.3 ทบทวนความรู้เดิม (Activate Prior Knowledge)

9.4 นำเสนอเนื้อหาใหม่ (Present New Information)

9.5 ชี้แนะแนวทางการเรียนรู้ (Guide Learning)

9.6 กระตุ้นการตอบสนองบทเรียน (Elicit Response)

9.7 ให้ข้อมูลย้อนกลับ (Provide Feedback)

9.8 ทดสอบความรู้ใหม่ (Assess Performance)

9.9 สรุปและนำไปใช้ (Review and Transfer)

10. พิเอเจต์ (Piaget) พัฒนาการทางเขาวงกตปัญญาของพิเอเจต์ ได้แบ่งขั้นตอนออกเป็น 4 ลำดับขั้น ได้แก่

ระยะที่ 1 ขั้นของการใช้ประสาทสัมผัสและกล้ามเนื้อ (Sensory-Motor Operation or Reflexive) อยู่ในช่วงอายุแรกเกิดถึง 2 ปี เด็ก ๆ จะพัฒนาการแก้ปัญหา โดยไม่ต้องใช้ภาษาเป็นสื่อเป็นช่วงเริ่มต้นที่จะเรียนรู้ในการปรับตัวเข้ากับสิ่งแวดล้อม ถ้ามีการใช้ประสาทสัมผัสมากเท่าไรก็จะช่วยพัฒนาเขาวงกตปัญญาได้มากขึ้นด้วย โดยทั่วไปเด็กจะรับรู้สิ่งที่เป็นรูปธรรมได้เท่านั้น

ระยะที่ 2 ขั้นเตรียมความคิดที่มีเหตุผล หรือการคิดก่อนปฏิบัติการ (Preoperative or Pre Conceptual Stage or Concrete Thinking Operations) อยู่ในช่วงอายุ 2-7 ปี พัฒนาการเขาวงกตปัญญาของเด็กวัยนี้เน้นไปที่การเรียนรู้ และเริ่มมีพัฒนาการทางภาษาดีขึ้นด้วย โดยสามารถพูดได้เป็นประโยค มีการสร้างคำได้มากขึ้น แต่เด็กยังไม่สามารถใช้สติปัญญาคิดได้อย่างเต็มที่

ระยะที่ 3 ขั้นคิดอย่างมีเหตุผล และเป็นรูปธรรม (Concrete Operation Stage or Period of Concrete Operation) หรือขั้นปฏิบัติการด้วยรูปธรรมอยู่ในช่วงอายุ 7-11 ปี เด็กในวัยนี้จะสามารถใช้เหตุผลในการตัดสินใจปัญหาต่าง ๆ ได้ดีขึ้น โดยลักษณะเด่นของเด็กวัยนี้ คือ

1) สามารถสร้างจินตนาการในความคิดของตนเองขึ้นมาได้เอง (Mental Representation)

2) เริ่มเข้าใจเกี่ยวกับการคงสภาพปริมาณของสสาร (Conservation)

3) สามารถในการคิดเปรียบเทียบ (Relational Terms)

4) สามารถสร้างกฎเกณฑ์เพื่อจัดสิ่งแวดล้อมเป็นหมวดหมู่ได้ (Class Inclusion) เช่น การแบ่งแยกประเภทของสัตว์ เป็นต้น

5) สามารถเรียงลำดับ (Serialization and Hierarchical Arrangements)

6) สามารถคิดย้อนกลับไปได้ (Reversibility)

ระยะที่ 4 ขั้นของการคิดอย่างมีเหตุผลและอย่างเป็นทางการ (Formal Operation Stage or Period of Formal Operation) หรือขั้นการปฏิบัติการด้วยนามธรรมอยู่ในช่วงอายุตั้งแต่ 12 ปีขึ้นไป เด็กจะเริ่มคิดแบบผู้ใหญ่ได้ เข้าใจในสิ่งที่เป็นการนามธรรม เป็นตัวของตัวเอง ต้องการอิสระ ไม่ยึดตนเป็นศูนย์กลาง รู้จักการใช้เหตุผลได้อย่างมีประสิทธิภาพ

11. บรูเนอร์ (Bruner) บรูเนอร์มีความเชื่อว่า “การเรียนรู้เป็นกระบวนการทางสังคมที่ผู้เรียนต้องลงมือปฏิบัติ และสร้างองค์ความรู้ด้วยตนเอง ทั้งนี้โดยมีพื้นฐานอยู่บนประสบการณ์หรือความรู้เดิม” บรูเนอร์เป็นนักจิตวิทยาที่สนใจและศึกษาเรื่องของพัฒนาการทางสติปัญญาต่อเนื่องจากเพียเจต์ บรูเนอร์เชื่อว่ามนุษย์เลือกที่จะรับรู้สิ่งที่ตนเองสนใจและการเรียนรู้เกิดจากกระบวนการค้นพบด้วยตัวเอง (Discovery Learning) แนวคิดที่สำคัญของบรูเนอร์ (Bruner, 1963, pp. 1-54) มีดังนี้

11.1 การจัดโครงสร้างของความรู้ให้มีความสัมพันธ์กัน และสอดคล้องกับพัฒนาการทางสติปัญญาของเด็ก มีผลต่อการเรียนรู้ของเด็ก

11.2 การจัดหลักสูตรและการเรียนการสอนให้เหมาะสมกับระดับความพร้อมของผู้เรียน และสอดคล้องกับพัฒนาการทางสติปัญญาของผู้เรียนจะช่วยให้การเรียนรู้เกิดประสิทธิภาพ

11.3 การคิดแบบหยั่งรู้ (Intuition) เป็นการคิดหาเหตุผลอย่างอิสระที่สามารถช่วยพัฒนาความคิดริเริ่มสร้างสรรค์ได้

11.4 แรงจูงใจภายในเป็นปัจจัยสำคัญที่จะช่วยให้ผู้เรียนสามารถประสบผลสำเร็จในการเรียนรู้

11.5 ทฤษฎีพัฒนาการทางสติปัญญาของมนุษย์แบ่งได้เป็น 3 ชั้นใหญ่ ๆ คือ

11.5.1 ขั้นการเรียนรู้จากการกระทำ (Enactive Stage) คือ ขั้นของการเรียนรู้จากการใช้ประสาทสัมผัสรับรู้สิ่งต่าง ๆ การลงมือกระทำช่วยให้เด็กเกิดการเรียนรู้ดี การเรียนรู้เกิดจากการกระทำ

11.5.2 ขั้นการเรียนรู้จากความคิด (Iconic Stage) เป็นขั้นที่เด็กสามารถสร้างมโนภาพในใจได้ และสามารถเรียนรู้จากภาพแทนของจริงได้

11.5.3 ขั้นการเรียนรู้สัญลักษณ์และนามธรรม (Symbolic Stage) เป็นขั้นการเรียนรู้สิ่งที่ซับซ้อนและเป็นนามธรรมได้

11.6 การเรียนรู้เกิดขึ้นได้จากการที่คนเราสามารถสร้างความคิดรวบยอดหรือสามารถจัดประเภทของสิ่งต่าง ๆ ได้อย่างเหมาะสม

11.7 การเรียนรู้ที่ได้ผลดีที่สุด คือ การให้ผู้เรียนค้นพบการเรียนรู้ด้วยตนเอง (Discovery Learning)

สรุปได้ว่า แนวคิดของปิเอเจต์ (Piaget) และบรูเนอร์ (Bruner) เห็นว่าการสอนที่ดีที่สุดคือ กิจกรรมการลงมือปฏิบัติด้วยตนเอง การปฏิสัมพันธ์กับสมาชิกในชั้นและกับผู้สอน ผู้เรียนได้แสดงออกเต็มศักยภาพ จะทำให้เกิดการเรียนรู้ด้วยตนเองและจะจำในสิ่งที่ทำได้นานในทุก ๆ วิชา เช่น การเรียนวิชาดนตรีไทย ผู้เรียนควรได้เรียนควบคู่ทั้งทฤษฎีและปฏิบัติ เป็นต้น

จากแนวคิดทฤษฎีดังกล่าว พบว่า การเรียนรู้ควรเกิดจากหลาย ๆ วิธี เพราะผู้เรียนแต่ละคนมีศักยภาพ และความสามารถแตกต่างกัน ดังนั้นการจัดการเรียนการสอนที่ได้ผลดีจึงจำเป็นต้องมีทางเลือกปฏิบัติที่เหมาะสมจึงจะทำให้ผู้เรียนพัฒนาฝีมือและทักษะด้านดนตรีไทยเพื่อส่งผลสู่ความเป็นเลิศได้

แนวคิดทฤษฎีวงจรเดมมิง (Deming's Cycle : PDCA)

กระบวนการการบริหารจัดการวงดนตรีไทยเพื่อความเป็นเลิศของโรงเรียนมัธยมศึกษาสังกัดสำนักงานคณะกรรมการการศึกษาขั้นพื้นฐาน เป็นกระบวนการที่ผู้วิจัยได้ใช้ทฤษฎีวงจรเดมมิง (Deming's Cycle : PDCA) ประกอบด้วย การวางแผน (P) การนำไปใช้ปฏิบัติ (D) ตรวจสอบ (C) และการปฏิบัติ การแก้ไข (A) ซึ่งจะเริ่มจากการทำ การวางแผน การนำแผนที่วางไว้มาปฏิบัติ ตรวจสอบผลลัพธ์ที่ได้รับและถ้าผลลัพธ์ไม่ได้ตามที่คาดหวังไว้ จะมีการทบทวนแผนการเริ่มต้นใหม่อีกครั้งหนึ่ง ดังนั้น การควบคุมและการปรับปรุงสามารถอธิบายได้อีกแบบก็คือ การทำงานวางแผน การกระทำ การตรวจสอบ และการแก้ไขซ้ำอีก การทำตามวงจร PDCA อย่างตั้งใจและถูกต้องจะช่วยให้เกิดความเชื่อมั่นในการทำงาน เมื่อหมุนวงจร

PDCA จะทำให้เกิดการปรับปรุง และทำให้ระดับของผลลัพธ์สูงขึ้นเรื่อย ๆ ดังนั้น บางครั้งอาจเรียกววงจรนี้ว่า เกลียวของจูราน (Juran Spiral) ซึ่งเป็นชื่อของผู้เชี่ยวชาญด้านคุณภาพของประเทศสหรัฐอเมริกา ดร.เจ เอ็ม จูราน และการกระทำตามวงจร PDCA นี้จะสร้างคุณภาพที่น่าเชื่อถือมากยิ่งขึ้น

ส่วนใหญ่ของงานนี้คือการกระทำซ้ำในสิ่งที่เคยทำมาก่อนถึงแม้ว่างานนั้นจะดูเหมือนว่าเป็นงานใหม่ทั้งหมด ก็ยังเป็นส่วนประกอบหลายส่วนที่เหมือนหรือคล้ายกับสิ่งที่เคยทำมาก่อนการปรับปรุงคุณภาพส่วนใหญ่จะเป็นการพัฒนา วิธีการของงานที่กระทำซ้ำอย่างระมัดระวังและเป็นระบบ ตรวจสอบผลลัพธ์ที่ได้ ตลอดจนมีวิธีการแก้ไขความไร้ประสิทธิภาพที่ค้นพบ

ความหมายของวงจรเดมมิง (PDCA)

วีรพจน์ ลือประสิทธิ์สกุล (2540, น. 32) ได้กล่าวว่า ในการปรับปรุงคุณภาพกระบวนการจำเป็นจะต้องอาศัยเครื่องมือคุณภาพเพื่อนำมาใช้ในแต่ละขั้นตอนหรือแต่ละกิจกรรมของการดำเนินงาน การวิจัยในครั้งนี้ผู้วิจัยจึงได้ใช้เครื่องมือคุณภาพต่าง ๆ สำหรับทำการปรับปรุงกระบวนการให้บริการของงานซ่อมบำรุง

นิศย์ สัมมาพันธ์ (2546, น. 86) ได้กล่าวว่า วงจรเดมมิง (PDCA) ได้พัฒนาขึ้นโดย ดร.ซีวฮาร์ท ต่อมา ดร.เดมมิง ได้นำมาเผยแพร่จนเป็นที่รู้จักกันอย่างแพร่หลาย วงจรเดมมิง (PDCA) เป็นกิจกรรมพื้นฐานในการพัฒนาประสิทธิภาพและคุณภาพของการดำเนินงาน การดำเนินกิจกรรม PDCA อย่างเป็นระบบให้ครบวงจรอย่างต่อเนื่อง หมุนเวียนไปเรื่อย ๆ ย่อมส่งผลให้การดำเนินงานมีประสิทธิภาพ และมีคุณภาพเพิ่มขึ้นโดยตลอด

พิมพ์พันธ์ เดชะคุปต์ (2542, น. 72) ได้กล่าวว่า วงจรเดมมิง (PDCA) เป็นวงจรพัฒนาคุณภาพงานเป็นวงจรพัฒนาพื้นฐาน หลักของการพัฒนาคุณภาพทั้งระบบ Total Quality Management (TQM) ผู้ที่คิดค้นกระบวนการหรือวงจรพัฒนาคุณภาพ PDCA คือ Shewhart นักวิทยาศาสตร์ชาวอเมริกัน แต่เดมมิงได้นำไปเผยแพร่ที่ประเทศญี่ปุ่นจนประสบผลสำเร็จ และผลักดันให้ญี่ปุ่นเป็นประเทศมหาอำนาจของโลก คนทั่วไปจึงรู้จักวงจรเดมมิง (PDCA) จากการเผยแพร่ของเดมมิง

วรภัทร์ ภูเจริญ (2541, น. 26) ได้กล่าวว่า วงจรเดมมิง (PDCA) เป็นกิจกรรมพื้นฐานในการพัฒนาประสิทธิภาพและคุณภาพของการดำเนินงานประกอบด้วยขั้นตอน 4 ขั้นตอน คือ วางแผน ปฏิบัติ ตรวจสอบ ปรับปรุง การดำเนินกิจกรรมอย่างเป็นระบบให้ครบวงจรอย่างต่อเนื่องหมุนเวียนไปเรื่อย ๆ ย่อมส่งผลให้การดำเนินงานมีประสิทธิภาพและมีคุณภาพเพิ่มขึ้นโดยตลอด

วิฑูรย์ สิมะโชคดี (2541, น. 6) ได้กล่าวว่า วงจรเดมมิง (PDCA) เป็นวงจรของการพัฒนาทักษะในการแก้ไขปัญหา ซึ่งสามารถนำไปประยุกต์ใช้ในทุกวงการ ทุกองค์กร ทุกระดับ และทุกคน เพื่อให้เกิดการพัฒนาทางด้านคุณภาพของงาน หรือผลลัพธ์อย่างมีประสิทธิภาพ กล่าวคือ วงจรเดมมิง (PDCA) จะช่วยให้ผู้บริหารระดับสูง ติดตามและทบทวนนโยบาย ทำให้ผู้บริหารระดับกลางปรับปรุงการบริหารงานอย่างต่อเนื่อง และทำให้บุคลากรทุกคนมีส่วนร่วมในการแก้ไข/ปรับปรุง วิธีการทำงาน เพื่อพัฒนาองค์กรอย่างยั่งยืน

ณัฐพันธ์ เขจรนนท์ (2542, น. 70-71) ได้กล่าวว่า วงจรเดมมิง (PDCA) เริ่มขึ้นเป็นครั้งแรกโดยนักสถิติ Walter Shewhart ซึ่งได้พัฒนาจากการควบคุมกระบวนการเชิงสถิติที่ Bell Laboratories ในสหรัฐอเมริกาเมื่อทศวรรษ 1930 ในระยะเริ่มแรก วงจรดังกล่าวเป็นที่รู้จักกันในชื่อ

“วงจรถวาย Shewhart” จนกระทั่งราวทศวรรษที่ 1950 ได้มีการเผยแพร่อย่างกว้างขวาง โดยเดมมิง ปรมาจารย์ทางด้านบริหารคุณภาพ หลายคนจึงเรียกวางจรนี้ว่า “วงจรถวายเดมมิง” เมื่อเริ่มแรกเดมมิง ได้เน้นถึงความสัมพันธ์ 4 ฝ่าย ในการดำเนินธุรกิจเพื่อให้ได้มาซึ่งคุณภาพ และความพึงพอใจของลูกค้า ได้แก่ ฝ่ายออกแบบ ฝ่ายผลิต ฝ่ายขาย และฝ่ายวิจัย ความสัมพันธ์ของทั้ง 4 ฝ่ายนั้น จะต้องดำเนินไปอย่างต่อเนื่อง เพื่อยกระดับคุณภาพของสินค้าตามความต้องการของลูกค้าที่เปลี่ยนแปลงอยู่ตลอดเวลา โดยให้ถือว่าคุณภาพจะต้องมาก่อนสิ่งอื่นใด

สรุปได้ว่า วงจรถวายเดมมิง (PDCA) เป็นวิธีการที่เป็นขั้นเป็นตอนในการทำงานให้สำเร็จ ถูกต้องอย่างมีประสิทธิภาพและเชื่อถือวางใจได้ ซึ่งประกอบไปด้วย การเขียนแผนงานการนำแผนงานไปลงมือปฏิบัติ การตรวจสอบผลการปฏิบัติงาน และการปฏิบัติการแก้ไขปัญหา การให้อำนาจการมีเป้าหมายที่แน่นอนในการปรับปรุงคุณภาพและใช้เทคนิคการควบคุมทางสถิติ โดยมีผู้บริหารระดับสูงเป็นผู้นำและต้องมีการจัดการศึกษาและการฝึกอบรมอย่างจริงจัง

ประวัติความเป็นมาของวงจรถวายเดมมิง (PDCA)

วงจรถวายเดมมิง (PDCA) มาจากคำภาษาอังกฤษ 4 คำ ได้แก่ Plan (วางแผน) Do (ปฏิบัติ) Check (ตรวจสอบ) Act (ดำเนินการให้เหมาะสม) เดมมิง (William Edwards Deming) เกิดวันที่ 14 ตุลาคม ค.ศ. 1900 ที่เมือง Sioux รัฐ Iowa สำเร็จการศึกษาปริญญาตรีทางวิทยาศาสตร์จากมหาวิทยาลัย Wyoming ปริญญาโททางวิทยาศาสตร์ จากมหาวิทยาลัย Colorado และปริญญาเอกสาขาคณิตศาสตร์ฟิสิกส์ (Mathematical Physics) จากมหาวิทยาลัย Yale ในปี ค.ศ.1928 เดมมิง เริ่มงานจากกระทรวงเกษตร (Department of Agriculture) ในปี ค.ศ. 1927 ในตำแหน่งนักคณิตศาสตร์และสถิติศาสตร์ ปี ค.ศ. 1939 ย้ายมาเป็นที่ปรึกษาทางด้านตัวอย่างของสำนักงานสำมะโนประชากร (Bureau of the Census) ปี ค.ศ. 1946 เริ่มสอนหนังสือที่คณะบริหารธุรกิจมหาวิทยาลัย New York (N.Y.W.) และสอนหนังสือจนถึงปี ค.ศ. 1993 ตั้งแต่ปี ค.ศ. 1950 เดมมิง เริ่มรับเชิญเป็นวิทยากรและเป็นที่ปรึกษาให้กับอุตสาหกรรมในประเทศญี่ปุ่น ผ่านสหภาพทางวิทยาศาสตร์และวิศวกรญี่ปุ่น (Japanese Union of Scientists and Engineers) หรือ JUSE ทำให้อุตสาหกรรมของญี่ปุ่นพัฒนาก้าวหน้าอย่างรวดเร็ว ปี ค.ศ. 1951 JUSE เริ่มมีการมอบรางวัลคุณภาพ (Deming Prize of Quality) ให้แก่ธุรกิจที่ดำเนินงานอย่างมีประสิทธิภาพในประเทศญี่ปุ่น นับเป็นรางวัลอันทรงเกียรติที่ธุรกิจต่าง ๆ ต้องการ และมีรางวัลนี้ก่อนที่จะมีรางวัลคุณภาพ มัลคอล์ม บอลด์ริจก์ (Malcolm Baldrige National Quality Award) หรือ MBNQA ในสหรัฐอเมริกาหลายสิบปี จนกระทั่งปี ค.ศ. 1980 เดมมิง เริ่มเป็นที่รู้จักอย่างกว้างขวางในชาวอเมริกันหลังร่วมรายการ “ถ้าญี่ปุ่นทำได้ทำไมเราจะทำไม่ได้” (If Japan Can Why Can't We ?) ในการพัฒนาคุณภาพและผลิตภาพขององค์การซึ่งได้รับความสนใจจากผู้บริหารทั้งภาครัฐและเอกชน มีผู้เข้าร่วมสัมมนาปีละ 20,000 คน และดำเนินการอย่างต่อเนื่อง จนกระทั่ง เดมมิงเสียชีวิตวันที่ 20 ธันวาคม ค.ศ. 1993 รวมอายุได้ 93 ปี

จากที่ได้กล่าวมาข้างต้นสรุปได้ ดังนี้ แนวคิดเกี่ยวกับกับวงจรถวายเดมมิง (PDCA) ได้ถูกดัดแปลงให้เข้ากับวงจรถวายการบริหาร ซึ่งประกอบด้วย ขั้นตอนการวางแผน ขั้นตอนการปฏิบัติ ขั้นตอนการตรวจสอบ และขั้นตอนการดำเนินการให้เหมาะสม เริ่มแรกยังไม่สามารถใช้งานได้อย่างมีประสิทธิภาพ เพราะแต่ละขั้นตอนถูกมอบหมายให้เป็นหน้าที่รับผิดชอบของแต่ละฝ่าย การดำเนินงานในลักษณะนี้

จะเห็นได้ว่าค่อนข้างแข็งแกร่ง โดยเฉพาอย่างยิ่งการให้พนักงานมีส่วนร่วมในขั้นตอนการวางแผน และแก้ไขปรับปรุงให้ดีขึ้น

หลักการของวงจรเดมมิง (PDCA)

หลักการของวงจรเดมมิง (PDCA) ได้รับการยอมรับในหลายประเทศ ประเทศไทย เป็นประเทศหนึ่งที่น่าแนวคิดของเดมมิงมาปรับใช้เพื่อการให้รางวัลองค์กรที่มีความเป็นเลิศแห่งชาติ (Thailand Quality Award -TQA) ตามเกณฑ์รางวัลคุณภาพของสหรัฐอเมริกา ซึ่งมีชื่อว่า “รางวัลคุณภาพแห่งชาติ มัลคอล์ม บอลด์ริจก์” (The Malcolm Baldrige National Quality Award - MBNQA) ซึ่งมีหลักการสำคัญ 14 ประการ ดังนี้ (ปริทัศน์ พันธบุรุษรงค์, 2545, น. 73-75)

1. **สร้างปณิธานที่มุ่งมั่นในการปรับปรุงคุณภาพของสินค้าหรือบริการ (Constancy of Purpose)** ผู้บริหารจะต้องมีความมุ่งมั่น และทุ่มเทในการพัฒนาคุณภาพ โดยกำหนดแผนการดำเนินงาน ทั้งระยะสั้น ระยะกลาง และระยะยาว ซึ่งจะพิสูจน์ความตั้งใจ อดทน และไม่ย่อท้อต่อความล้มเหลว

2. **ยอมรับปรัชญาการบริหารคุณภาพใหม่ ๆ (Adopt the New Philosophy)** ที่เปลี่ยนแปลง และก้าวหน้าอย่างต่อเนื่อง โดยผู้บริหารต้องสร้าง “วัฒนธรรมคุณภาพและการเรียนรู้อย่างไม่หยุดยั้ง” ให้เกิดขึ้นกับสมาชิกทุกคนในทุกระดับองค์กร

3. **ยุติการควบคุมคุณภาพโดยอาศัยการตรวจสอบ (Cease Dependence on Mass Inspection)** เพียงด้านเดียวที่ให้ความสำคัญกับการควบคุมการผลิต และสินค้า/บริการให้ได้มาตรฐานซึ่งไม่ได้เป็นการดำเนินงานในเชิงรุกที่ป้องกันไม่ให้เกิดความผิดพลาด โดยการควบคุมและประกันคุณภาพจะแก้ไขที่ปลายเหตุเท่านั้น

4. **ยุติการดำเนินธุรกิจโดยการตัดสินกันที่ราคาขายเพียงอย่างเดียว (End the Practice of Awarding)** เพราะราคาขายจะไม่มี ความหมายต่ออนาคตของธุรกิจ ถ้าไม่สามารถพัฒนาคุณภาพให้ก้าวหน้าได้อย่างต่อเนื่อง ธุรกิจที่แข่งขันกันลดราคา ทำสงครามราคา จนสุดท้ายต่างล้มเหลวในการดำเนินงานและไม่สามารถอยู่รอดได้ในระยะยาว

5. **ปรับปรุงระบบการผลิตและระบบการให้บริการอย่างต่อเนื่อง (Continual Improvement)** โดยใช้วงจร PDCA เป็นเครื่องผลักดันองค์กรให้หมุนไปข้างหน้าอย่างต่อเนื่อง ซึ่งจะช่วยให้ธุรกิจก้าวไปข้างหน้าอย่างสม่ำเสมอ และไม่หยุดยั้ง

6. **ทำการฝึกอบรมทักษะ (Training for a Skill)** ในการทำงานและการจัดการคุณภาพอย่างต่อเนื่อง โดยการทำงานให้ถูกต้องตั้งแต่เริ่มต้นจัดทำ การควบคุมคุณภาพเชิงสถิติ และใช้เครื่องมือการควบคุมคุณภาพต่าง ๆ เพื่อให้วัฒนธรรมคุณภาพแทรกเข้าสู่การดำเนินงานทุกขั้นตอนอย่างเป็นธรรมชาติ

7. **สร้างภาวะผู้นำให้เกิดขึ้น (Leadership)** กับสมาชิกทุกคนในองค์กรโดยต่างจะเป็นผู้นำและกล้าที่จะรับผิดชอบในการตัดสินใจในการกระทำของตนและกลุ่ม

8. **กำจัดความกลัวให้หมดไป (Drive Out Fear)** เป็นพื้นฐานสำคัญในการสร้างองค์กรคุณภาพ โดยส่งเสริมการกล้าถาม กล้าคิด กล้าตัดสินใจ กล้าปฏิบัติ และกล้ายอมรับในการผิดพลาดในทุกระดับของธุรกิจ

9. ทำลายสิ่งกีดขวางความร่วมมือระหว่างหน่วยงานต่าง ๆ (Break Down Barriers) โดยส่งเสริมการประสานงาน และช่วยเหลือกันข้ามสายงาน เพื่อร่วมกันแก้ไขปัญหา และบรรลุเป้าหมายในการส่งมอบสินค้าหรือบริการที่มีคุณภาพแก่ลูกค้า

10. ยกเลิกคำขวัญ คติพจน์ และเป้าหมายที่ตั้งตามอำเภอใจ (Eliminate Slogans, Exhortations, Arbitrary Targets) โดยเฉพาะที่เขียนขึ้นมาอย่างขอไปที แต่ไม่เกิดขึ้นจากความเข้าใจในปรัชญาของคุณภาพ ซึ่งทำให้ข้อความที่กำหนดไว้เป้าหมายที่เป็นรูปธรรม ไม่สามารถนำไปปฏิบัติได้จริง

11. ยกเลิกการกำหนดจำนวนโควตาที่เป็นตัวเลข (Eliminate Numerical Quotas) ในการประเมินผลงานด้านปริมาณเพียงด้านเดียว เพราะพนักงานจะทำงานเพื่อเป้าหมายเท่านั้น แต่จะต้องวัดคุณภาพอย่างชัดเจน โปร่งใส และตรวจสอบได้

12. ยกเลิกสิ่งกีดขวางความภาคภูมิใจของพนักงาน (Remove Barriers to Pride of Workmanship) โดยส่งเสริมให้พนักงานเกิดความภาคภูมิใจในผลงานและสำเร็จของตนเอง ซึ่งมีส่วนผลักดันให้เขาและองค์การประสบความสำเร็จร่วมกัน

13. การศึกษาและการเจริญเติบโต (Education and Growth) เพื่อให้ทันสมัยต่อการเปลี่ยนแปลงและการพัฒนาอย่างต่อเนื่อง โดยเฉพาะเทคโนโลยีในการผลิต เทคโนโลยีสารสนเทศ และเทคโนโลยีการบริหารงานสมัยใหม่ ตลอดจนให้ความสำคัญต่อทุนมนุษย์ (Human Capital) ที่เป็นสินทรัพย์สำคัญที่สุดของทุกธุรกิจ

14. ลงมือปฏิบัติเพื่อให้บรรลุผลสำเร็จในการเปลี่ยนแปลง (Take Action to Accomplish the Transformation) ดำเนินการให้เห็นผลที่เป็นที่เป็นรูปธรรม และต่อเนื่องในระยะยาว ไม่ใช่การดำเนินงานเฉพาะหน้าในการแก้ไขปัญหาเล็กน้อยเท่านั้น โดยผู้บริหารต้องเป็นส่วนสำคัญในการกำหนดกลยุทธ์และผลักดันการดำเนินงานด้านคุณภาพ โดยเป็นผู้นำต้นแบบ และผู้สนับสนุนการดำเนินงานด้านคุณภาพอย่างสมบูรณ์

ดังนั้น แนวคิดของเดมมิงจะเห็นว่าหลักการทั้ง 14 ข้อ นั้น เขาไม่ได้จำกัดลงตัวอยู่ในการสร้างสินค้าหรือบริการที่มีคุณภาพเท่านั้น แต่จะขยายตัวครอบคลุมการดำเนินงานขององค์การอย่างทั่วถึง โดยจะเสริมสร้างและพัฒนาความสามารถตอบสนองความต้องการของลูกค้าอย่างถูกต้องและเหมาะสม ส่งผลให้องค์การสามารถพัฒนาตนเอง โดยได้รับผลตอบแทนจากการลงทุนทั้งในรูปแบบที่เป็นตัวเงิน และไม่เป็นตัวเงินสูงขึ้น

ขั้นตอนการดำเนินงานคุณภาพด้วยระเบียบวิธีวงจรเดมมิง (PDCA)

แนวคิดของวงจรเดมมิง (PDCA) นี้ ดร.เดมมิง เป็นผู้นำมาเผยแพร่ในประเทศญี่ปุ่นเมื่อปี ค.ศ. 1950 จนเป็นที่รู้จักกันแพร่หลายในชื่อวัฏจักรเดมมิง (Deming's Cycle) หรือวงจรควบคุมคุณภาพ (Quality Control Cycle : PDCA) หรือวงจรแห่งการบริหารคุณภาพ ซึ่งฮิโตชิ คูเม กล่าวไว้ว่า จุดมุ่งหมายที่แท้ของวงจรเดมมิง (PDCA) ซึ่งเป็นกิจกรรมพื้นฐานในการบริหารคุณภาพนั้นมิใช่เพียงแค่การปรับแก้ผลลัพธ์ที่เบี่ยงเบนออกไปจากเกณฑ์มาตรฐานให้กับมาอยู่ในเกณฑ์ที่ต้องการเท่านั้น แต่เพื่อก่อให้เกิดการปรับปรุงในแต่ลรอบของวงจรเดมมิง (PDCA) อย่างต่อเนื่องอย่างเป็นระบบ อย่างมีการวางแผน PDCA ที่มีวนได้สูงขึ้นเรื่อยๆ กระบวนการวงจรเดมมิง (PDCA) มีภารกิจหลัก 4 ขั้นตอน ดังภาพที่ 10

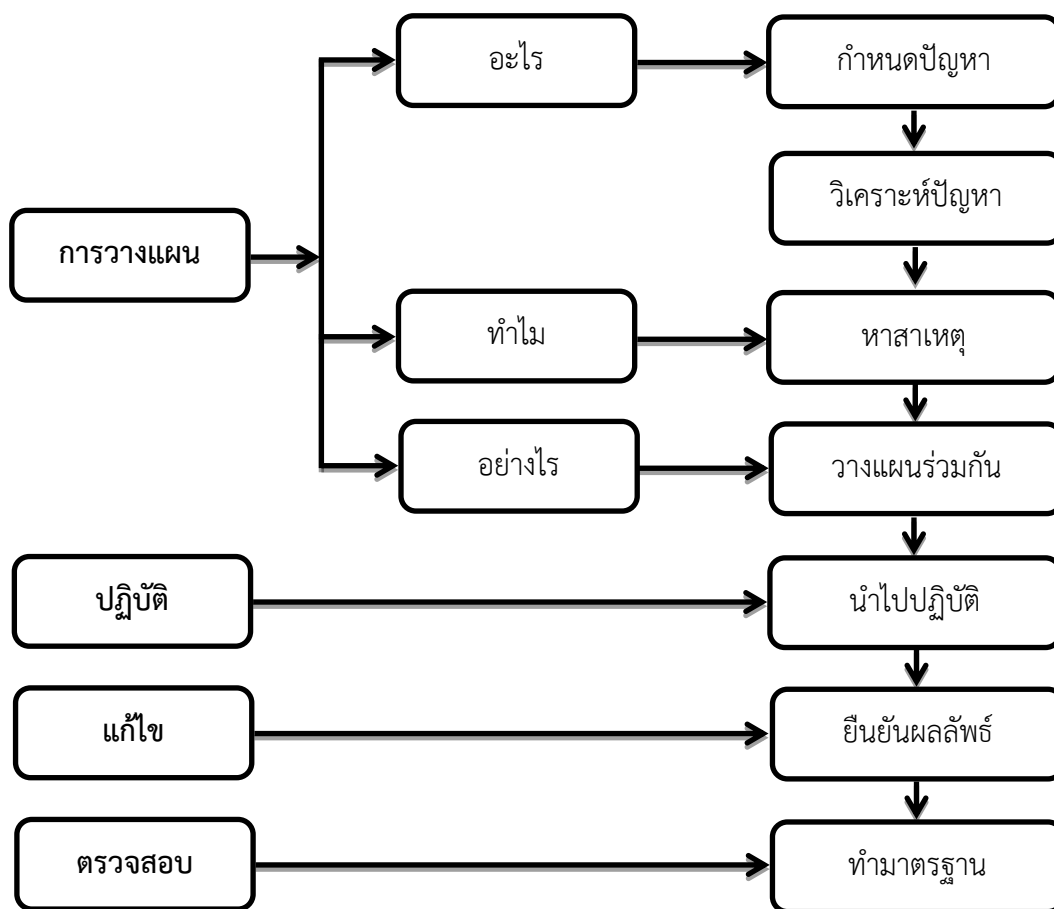

ภาพที่ 10 กระบวนการของ PDCA
ที่มา : สมศักดิ์ สินธุระเวชญ์, 2542, น. 188

ขั้นตอนที่ 1 การวางแผน (Plan) การวางแผนงานจะช่วยพัฒนาความคิดต่าง ๆ เพื่อนำไปสู่รูปแบบที่เป็นจริงขึ้นมาโดยละเอียดให้พร้อมในการเริ่มต้นลงมือปฏิบัติ

ขั้นตอนที่ 2 การปฏิบัติ (DO) ประกอบด้วยการทำงาน 3 ระยะ คือ

1. การวางแผนการกำหนดการ

- 1.1 การแยกแยะกิจกรรมต่าง ๆ ที่ต้องการกระทำ
- 1.2 กำหนดเวลาที่ต้องใช้ในกิจกรรมแต่ละอย่าง
- 1.3 การจัดสรรทรัพยากรต่าง ๆ

2. การจัดแบบเมทริกซ์ (Matrix Management) การจัดแบบนี้สามารถเชิญผู้เชี่ยวชาญหลายแขนงจากแหล่งต่าง ๆ และเป็นวิธีช่วยประสานงานระหว่างฝ่ายต่าง ๆ

3. การพัฒนาขีดความสามารถในการทำงานของผู้ร่วมงาน

- 3.1 ให้ผู้ร่วมงานเข้าใจถึงงานทั้งหมดและทราบเหตุผลที่ต้องกระทำ
- 3.2 ให้ผู้ร่วมงานพร้อมในการใช้ดุลพินิจที่เหมาะสม
- 3.3 พัฒนาจิตใจให้รักการร่วมมือกัน

ขั้นตอนที่ 3 การตรวจสอบ (Check) ทำให้รู้สภาพการของงานที่เป็นอยู่เปรียบเทียบกับสิ่งที่วางแผนซึ่งประกอบด้วยกระบวนการ ดังนี้

1. กำหนดวัตถุประสงค์ของการตรวจสอบ
2. รวบรวมข้อมูล
3. พิจารณากระบวนการทำงานเป็นตอน ๆ เพื่อแสดงจำนวนและคุณภาพของผลงานที่ได้รับแต่ละขั้นตอนเปรียบเทียบกับที่ได้วางแผนไว้
4. การรายงาน จัดแสดงผลการประเมินรวมทั้งมาตรการป้องกันความผิดพลาดหรือความล้มเหลว โดยรายงานเป็นทางการอย่างสมบูรณ์ และรายงานแบบย่ออย่างไม่เป็นทางการ

ขั้นตอนที่ 4 การปรับปรุงแก้ไข (Act) ผลของการตรวจสอบหากพบว่าเกิดความบกพร่องขึ้นทำให้งานที่ได้ไม่ตรงเป้าหมายหรือผลงานไม่ได้มาตรฐาน ให้ปฏิบัติตามแก้ไขปัญหาลักษณะที่ค้นพบ ดังนี้

1. ถ้าผลงานเบี่ยงเบนไปจากเป้าหมาย ต้องแก้ไขที่ต้นเหตุ
2. ถ้าพบความผิดปกติใด ๆ ให้สอบสวนค้นหาสาเหตุแล้วทำการป้องกัน เพื่อมิให้ความผิดปกตินั้นเกิดขึ้นซ้ำอีกในการแก้ปัญหาเพื่อให้ผลงานได้มาตรฐานอาจใช้มาตรการ ดังต่อไปนี้
 - 2.1 การย้ายนโยบาย
 - 2.2 การปรับปรุงระบบหรือวิธีการทำงาน
 - 2.3 การประชุมเกี่ยวกับกระบวนการทำงาน

นอกจากนี้ยังสามารถแสดงการควบคุมคุณภาพในการปฏิบัติกิจกรรมต่าง ๆ ของทุกระบบที่เชื่อมโยงกัน ดังแผนภาพประกอบที่ 11

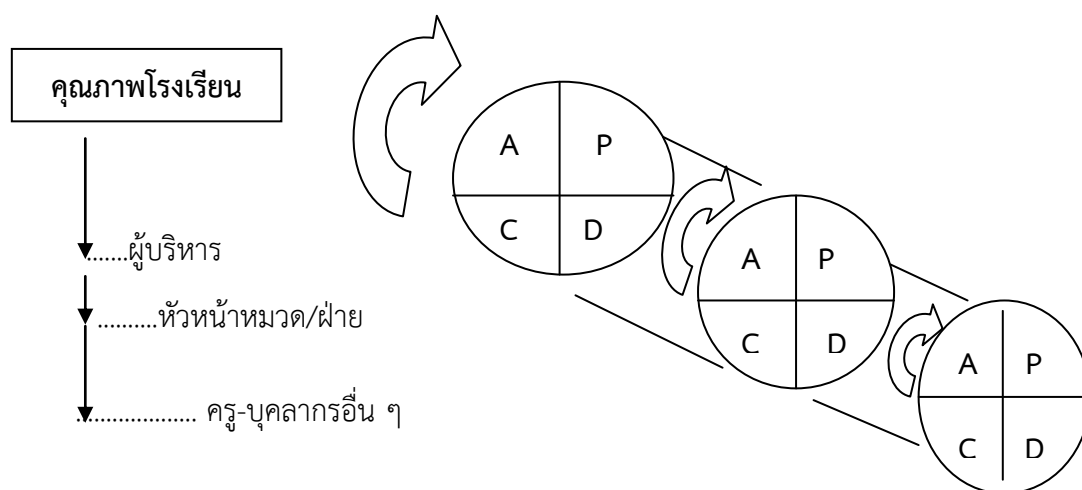

ภาพที่ 11 การควบคุมคุณภาพในการปฏิบัติกิจกรรมต่าง ๆ ของทุกระดับที่เชื่อมโยงกัน

ที่มา : สมศักดิ์ สินธุระเวชชัย, 2542, น. 190

จากภาพประกอบจะเห็นได้ว่า การควบคุมคุณภาพตามกระบวนการวงจรเดมมิง (PDCA) จะต้องมีการกระทำในทุกๆ ขั้นตอนอย่างต่อเนื่อง ไม่ว่าจะเป็นผู้บริหาร หัวหน้าหมวดหรือฝ่าย ครู และบุคลากรอื่น ๆ และมีการเชื่อมโยงกัน จึงจะเกิดประสิทธิภาพในการบริหารจัดการ อันจะส่งผลให้ผลผลิตมีคุณภาพตามมาตรฐาน นอกจากนี้นี้ยังต้องการให้เกิดประสิทธิภาพสูงสุด ควรมีการประเมินตนเองไปพร้อมกันด้วย กล่าวคือในกระบวนการปฏิบัติ หรือ D (Do) ควรจะมีวงจรเดมมิง (PDCA) หมุนอยู่ด้วยหรือกล่าวอีกนัยหนึ่ง ก็คือ ในขณะที่มีการทำงานก็จะมีประเมินตนเองไปพร้อมกันนั่นเอง

สรุปได้ว่า การบริหารงานด้วยวงจรเดมมิง (PDCA) เป็นกระบวนการบริหารที่ก่อให้เกิดประสิทธิภาพในองค์กรหรือในหน่วยงาน เพื่อให้องค์กรมีการพัฒนาอย่างต่อเนื่อง การบริหารงานด้วยกระบวนการวงจรเดมมิง (PDCA) จะต้องประกอบด้วย การวางแผน การปฏิบัติตามแผน การตรวจสอบ และการปรับปรุงแก้ไข

การใช้วงจรเดมมิง (PDCA) เพื่อการปรับปรุงงานอย่างต่อเนื่อง ทุกครั้งที่วงจรหมุนครบรอบก็จะเป็นแรงส่งให้หมุนในรอบต่อไป วิธีการใหม่ ๆ ที่ทำให้เกิดการปรับปรุงก็จะถูกจัดทำเป็นมาตรฐานการทำงาน ซึ่งจะทำให้การทำงานมีการพัฒนาอย่างไม่สิ้นสุด เราอาจเริ่มด้วยการปรับปรุงเรื่องเล็ก ๆ น้อย ๆ ก่อนที่จะก้าวไปสู่การปรับปรุงที่มีความซับซ้อนมากยิ่งขึ้น และสามารถประยุกต์ใช้ได้กับทุก ๆ เรื่อง เช่น การฝึกซ้อมดนตรีในแต่ละวัน การตั้งเป้าหมายชีวิต การดำเนินงานในระดับบริษัท แม้กระทั่งในระดับสถาบันการศึกษา วงจรเดมมิง (PDCA) สามารถใช้ในการพัฒนาองค์กร และใช้ในการพัฒนากระบวนการบริหารจัดการงานวิชาการ เป็นต้น

การนำวงจรเดมมิง (PDCA) มาประยุกต์ใช้

วงจรเดมมิง (PDCA) สามารถนำมาประยุกต์ใช้ได้กับคนทุกคนทุกวัย ตั้งแต่เกิดจนตัวตาย และสามารถใช้ในการชีวิตได้ทุกขณะ ไม่ว่าจะเป็นชีวิตที่บ้าน การออกไปเที่ยว และการทำงานที่บริษัท เรานำวงจรเดมมิง (PDCA) มาประยุกต์ใช้เพื่อประโยชน์ ดังนี้

1. การนำมาใช้เพื่อป้องกัน

1.1 การนำวงจรเดมมิง (PDCA) มาใช้ ทำให้ผู้ปฏิบัติมีการวางแผน การวางแผนที่ดีช่วยป้องกันปัญหาที่ไม่ควรเกิด ช่วยลดความสับสนในการทำงาน ใช้ในการใช้ทรัพยากรให้เกิดผลคุ้มค่าสูงสุด ลดความสูญเสียที่อาจเกิดขึ้นในรูปแบบต่าง ๆ

1.2 การทำงานที่มีการตรวจสอบเป็นระยะ ทำให้การปฏิบัติงานมีความรัดกุมขึ้น และแก้ไขปัญหาได้อย่างรวดเร็วก่อนจะลุกลามเป็นปัญหาที่ยากจะแก้ไข

1.3 การตรวจสอบที่นำไปสู่การปรับปรุงแก้ไข ทำให้ปัญหาที่เกิดขึ้นแล้วไม่เกิดซ้ำ หรือลดความรุนแรงของปัญหา ถือเป็น การนำความผิดพลาดมาใช้ให้เกิดประโยชน์

2. การนำมาใช้เพื่อแก้ปัญหา

ถ้าเราพบสิ่งที่ไม่เหมาะสม ไม่สะอาด ไม่สะดวก ไม่มีประสิทธิภาพ ฟุ่มเฟือย เราควรแก้ปัญหาการใช้วงจรเดมมิง (PDCA) เพื่อแก้ปัญหา โดยการตรวจสอบก่อนว่าปัญหาที่เกิดขึ้นมีอะไรบ้าง เมื่อพบแล้วก็วางแผนเพื่อดำเนินการตามวงจรเดมมิง (PDCA) ต่อไป

3. การนำมาใช้เพื่อพัฒนา

การนำวงจรเดมมิง (PDCA) มาใช้เพื่อปรับปรุงหรือพัฒนา คือไม่ต้องรอให้เกิดปัญหา แต่เราต้องเสาะแสวงหาสิ่งต่าง ๆ หรือวิธีการที่ดีกว่าเดิมอยู่เสมอ เพื่อยกระดับคุณภาพชีวิตและสังคม เมื่อเราคิดว่าจะปรับปรุงอะไร ก็ใช้วงจรเดมมิง PDCA เป็นขั้นตอนในการปรับปรุงหรือพัฒนา

สรุปได้ว่า เมื่อวงจรเดมมิง (PDCA) เริ่มหมุน ก็ต้องหมุนให้ครบรอบ โดยหมุนไปข้างหน้า รักษาระดับไม่ให้เกิดต่ำลง และพยายามหมุนไปในทิศทางที่สูงขึ้นเรื่อย ๆ เพื่อความก้าวหน้า หากนำวงจรเดมมิง (PDCA) ไปใช้ทั้ง 3 รูปแบบดังกล่าว ก็จะเกิดเป็นการพัฒนาอย่างไม่หยุดยั้ง ทั้งต่อตัวเอง สังคม และประเทศชาติ

เทคนิคของวงจรเดมมิง (PDCA)

การนำวงจรเดมมิง (PDCA) มาใช้มีเทคนิคแต่ละขั้นตอน ดังนี้

1. เทคนิคการวางแผน การวางแผนที่ดี ควรตอบคำถามต่อไปนี้ให้มีอะไรบ้างที่ต้องทำ

- 1.1 ใครทำ
- 1.2 มีอะไรต้องใช้บ้าง
- 1.3 ระยะเวลาในการทำงานแต่ละขั้นตอนเป็นเท่าใด
- 1.4 ลำดับการทำงานเป็นอย่างไร ควรทำอะไรก่อน อะไรหลัง
- 1.5 เป้าหมายในการกระทำครั้งนี้คืออะไร

2. เป้าหมายที่ดี ควรยึดหลัก SMARTER

- 2.1 S - Specific ชัดเจน เจาะจง
- 2.2 M - Measurable วัดได้ ประเมินผลได้
- 2.3 A - Acceptable ผู้ปฏิบัติยอมรับและเต็มใจทำ
- 2.4 R - Realistic อยู่บนพื้นฐานความจริง ไม่เพ้อฝัน
- 2.5 T - Time frame มีกรอบระยะเวลา
- 2.6 E - Extending เป็นเป้าหมายที่ท้าทายความสามารถ
- 2.7 R - Rewarding ค้ำกับการปฏิบัติ หมายถึง เป้าหมายที่ทำไปแล้วเกิดประโยชน์

คุ้มค่ากับการลงแรงลงเวลาและทรัพยากร

ประโยชน์ของการดำเนินการปรับปรุงด้วยวงจรเดมมิง (PDCA)

การวางแผนงานก่อนการปฏิบัติงาน จะทำให้เกิดความพร้อมเมื่อได้ปฏิบัติงานจริง ซึ่งจะก่อให้เกิดประโยชน์ต่าง ๆ ดังนี้

1. เป็นกระบวนการแก้ไขปัญหอย่างเป็นระบบ กล่าวคือ มีหนทางในการแก้ไขปัญหาได้อย่างมีประสิทธิภาพและรวดเร็วมาก
2. มีข้อตกลงที่แน่นอนในตารางเวลาของโครงการอย่างเห็นได้ชัด
3. มีรายละเอียดที่แน่นอนในการวิเคราะห์ชนิดของความบกพร่องที่เกิดขึ้น
4. มีการพิสูจน์และจัดสิ่งที่เกิดความบกพร่องได้
5. ต้องควบคุมการดำเนินงานเพื่อติดตามผลและบริหารกระบวนการปรับปรุงใหม่ ๆ

6. ต้องทำการฝึกอบรมและจัดทำคู่มือกระบวนการใหม่ ๆ
 7. ต้องจัดทำเอกสารข้อมูลความผิดพลาดก่อนและหลังดำเนินงานไว้ เอื้อประโยชน์ต่อวัฏจักรการปรับปรุงในครั้งต่อไป
 8. จะต้องแน่ใจว่าปัญหาไม่เกิดขึ้นซ้ำอีก ดังนั้นการปรับปรุงอย่างต่อเนื่องจึงมีความจำเป็น แต่ต้องกำหนดมาตรฐานสำหรับกระบวนการปรับปรุงใหม่
 9. ผู้อำนวยการและผู้บังคับบัญชาอาจจะมาดำรงตำแหน่งที่นี้หรือไปสู่อื่นหน่วยงานอื่นแทน แต่ถ้าวางจรเดมมิง (PDCA) มีการกำหนดและบังคับใช้ บุคลากรทุกคนจะทำงานอย่างเป็นระบบ รวมทั้งวิเคราะห์เพื่อขจัดสาเหตุรากเหง้าของปัญหาออกจากหน่วยงานหรือพื้นที่ที่ก่อให้เกิดปัญหา
- การปรับปรุงเป็นสิ่งสำคัญต่อการบริหารจัดการให้อยู่รอดในยุคเศรษฐกิจถดถอยที่ทุกคนในโลกในขณะนี้ได้ ดังนั้นผู้บริหารและบุคลากรทุกคนภายในองค์กรควรมีจิตสำนึกในเรื่องวัฏจักรการปรับปรุง เพื่อให้กระบวนการทำงานและการบริหารจัดการสามารถสนองต่อความต้องการของบุคลากรและผู้เรียน

การวิเคราะห์ข้อมูลของโคไลซี (Colaizzi's Method)

การวิเคราะห์ข้อมูลของโคไลซี (Colaizzi's Method) เป็นการนำข้อมูลที่ได้รับมาดำเนินการวิเคราะห์ข้อมูล ตามปรากฏการณ์ที่เป็นจริง ตามกระบวนการดังต่อไปนี้

1. อธิบายปรากฏการณ์ที่ต้องการศึกษา (Describe the Phenomenon of Interest) โดยนำข้อมูลที่ได้จากการบันทึกเทป มาถอดเทปคำให้สัมภาษณ์คำต่อคำและพิมพ์ หลังจากนั้นผู้วิจัยอ่านทำความเข้าใจข้อมูลทั้งหมดในภาพรวมโดยเฉพาะความรู้สึกที่เกี่ยวกับปรากฏการณ์นั้น ๆ ของผู้ให้ข้อมูล
2. รวบรวมข้อมูลรายละเอียดจากผู้ให้ข้อมูล (Collect Participants' Descriptions of the Phenomenon) โดยการจับกลุ่มคำข้อความ หรือประโยคสำคัญที่เป็นข้อมูลเดียวกัน และเกี่ยวข้องกับปรากฏการณ์ที่ต้องการศึกษาให้มากที่สุด รวมทั้งจะต้องรวบรวมข้อมูลที่นอกเหนือจากคำพูด เช่น กิริยา สีหน้า หรือน้ำเสียงของผู้ให้ข้อมูล เป็นต้น
3. อ่านข้อมูลทั้งหมดของผู้ให้ข้อมูล (Read All Participants' Descriptions of the Phenomenon) ผู้วิจัยอ่านข้อมูลทั้งหมดของผู้ให้ข้อมูลเพื่อทำความเข้าใจภาพรวมของข้อมูลที่ได้และให้เลขลำดับบรรทัดข้อมูลด้วยเพื่อความสะดวกในการนำข้อมูลไปใช้อ้างอิงข้อสรุปในภายหลัง
4. ทบทวนข้อมูล และแยกประโยคสำคัญออกมา (Return the Original Transcripts and Extract Significant Statement) ผู้วิจัยอ่านข้อมูลอีกครั้ง และดึงข้อมูลทุกคำกลุ่มคำประโยคหรือแนวคิดสำคัญที่เกี่ยวข้องกับประสบการณ์ของผู้ให้ข้อมูล ใช้ปากกาขีดเส้นใต้ข้อความที่เป็นประสบการณ์ของผู้ให้ข้อมูล และนำข้อมูลดังกล่าวมาบันทึกไว้ในตารางที่จัดไว้คู่ขนานกับข้อมูล
5. ทำความเข้าใจความหมายของแต่ละประโยค (Try to Spell Out the Meaning of Each Significant Statement) โดยอ่านแต่ละกลุ่มคำที่ค้นพบทุกคำที่มีความสำคัญคำต่อคำบรรทัดต่อบรรทัด แล้วให้ความหมายหรือให้รหัส (Coding) ในแต่ละประโยคอาจมีความหมายเกี่ยวกับประสบการณ์ของผู้ให้ข้อมูลได้มากกว่า 1 ประเด็น ผู้วิจัยบันทึกข้อความที่ให้ความหมายหรือให้รหัส ซึ่งในขณะให้รหัส

ผู้วิจัยจะต้องวิเคราะห์ว่ามีข้อมูลส่วนใดที่ยังไม่ครบถ้วนหรือยังไม่ชัดเจนและจะต้องวางแผนกำหนดประเด็นหรือเตรียมแนวคำถามเพื่อใช้ในการสัมภาษณ์ครั้งต่อไป ซึ่งจะเป็นคำถามที่ใช้ยืนยันคำพูดของผู้ให้ข้อมูลในครั้งแรก และเป็นคำถามที่ใช้ถามเพื่อทำความเข้าใจในประเด็นที่ยังไม่ชัดเจนอีกด้วย

6. จัดกลุ่มข้อมูลให้เป็นหมวดหมู่ (Organize the Aggregate Formalized Meaning into Cluster of Themes) ผู้วิจัยนำความหมายที่บันทึกไว้มาจัดให้เป็นหมวดหมู่ให้สอดคล้องกับวัตถุประสงค์การวิจัยโดยสรุปเป็นความคิดรวบยอดทั้งประเด็นหลัก (Themes) และประเด็นย่อย (Sub Themes) ที่อยู่ภายใต้ความหมายเดียวกันกับประเด็นหลักนั้น ๆ ข้อสรุปที่ได้เป็นข้อสรุปชั่วคราวอาจเหมือนหรือแตกต่างจากแนวคิดหรือทฤษฎีในเรื่องที่ศึกษาก็ได้ ผู้วิจัยจะบันทึกประเด็นหลักและประเด็นย่อยที่ได้จากการวิเคราะห์ข้อมูลไว้อีกครั้ง

7. เขียนคำบรรยายโดยละเอียด (Write an Exhaustive Description) ผู้วิจัยเขียนคำอธิบายของแต่ละข้อสรุปอย่างละเอียดตามวัตถุประสงค์การวิจัย และอยู่บนพื้นฐานของข้อมูลประสบการณ์จริงของผู้ให้ข้อมูล ทำการอ้างอิงตัวอย่างคำพูดของผู้ให้ข้อมูลเพื่อแสดงให้เห็นว่าข้อมูลนั้นมีความเป็นจริง

8. นำข้อมูลไปให้ผู้ให้ข้อมูลตรวจสอบ (Return to the Participants for Validation of the Description) ผู้วิจัยนำข้อมูลที่จัดเป็นหมวดหมู่ และเขียนบรรยายเรียงเรียงแล้วนำกลับไปให้ผู้ให้ข้อมูลตรวจสอบ และสัมภาษณ์เพิ่มเติมในประเด็นที่ยังไม่ชัดเจน ซึ่งอาจจะได้ประเด็นใหม่ที่ยังไม่ได้รับในการสัมภาษณ์ครั้งแรก หากผู้ให้ข้อมูลไม่มีอะไรจะบอกเล่าอีกผู้วิจัยจึงทำการยุติการสัมภาษณ์ (Colaizzi, 1978, pp. 48-71)

ต่อมามีการนำการวิเคราะห์ข้อมูลของโคไลซี่ (Colaizzi's Method) ไปใช้ในการวิเคราะห์ข้อมูลจากปรากฏการณ์ที่เป็นจริง (Existential Phenomenology) ซึ่งจำแนกออกเป็น 7 ขั้นตอน ดังนี้

1. ความคุ้นเคย (Familiarization) โดยผู้วิจัยได้ข้อมูลจากผู้ให้ข้อมูลที่รู้จักคุ้นเคยกับปรากฏการณ์นั้น และอ่านข้อความที่ถอดความแล้วหลาย ๆ ครั้งจนคุ้นเคย

2. ลักษณะข้อมูลมีความชัดเจน (Identifying Significant Statements) โดยผู้วิจัยทบทวนจนเข้าใจเนื้อหาที่เกี่ยวข้องกับปรากฏการณ์และข้อมูลมีความชัดเจนตรงประเด็น

3. การแจกแจงความหมาย (Formulating Meanings) โดยผู้วิจัยสามารถสรุป แยกแยะ และแจกแจงความหมายของข้อมูลได้ชัดเจน

4. ความเป็นหมวดหมู่ของเนื้อหาข้อมูล (Clustering Themes) โดยผู้วิจัยสามารถจัดสรรข้อมูลได้เป็นหมวดหมู่และตรงประเด็นตามปรากฏการณ์

5. การอธิบายข้อมูลได้ทั่วถึง (Developing an Exhaustive Description) โดยผู้วิจัยสามารถรวบรวมและสรุปอธิบายข้อมูลได้ครบถ้วนตามปรากฏการณ์ที่เกิดขึ้น

6. การจัดทำข้อมูลพื้นฐาน (Producing the Fundamental Structure) โดยผู้วิจัยสามารถกำหนดโครงสร้างและรูปแบบการนำเสนอข้อมูลได้ถูกต้องเหมาะสม

7. การยืนยันรับรองข้อมูลตามโครงสร้าง (Seeking Verification of the Fundamental Structure) ผู้วิจัยนำโครงสร้างและรูปแบบที่ได้ของปรากฏการณ์ที่เกิดขึ้นย้อนกลับไปให้ผู้ให้ข้อมูลเพื่อตรวจสอบความถูกต้อง (Morrow, R, Rodriguez, A. and King, N, 2015, pp. 643-644)

สรุปได้ว่า การวิเคราะห์ข้อมูลของโคลไลซี่ (Colaizzi's Method) มักถูกนำมาใช้ในการศึกษาที่เกี่ยวกับประสบการณ์ทางด้านสุขภาพ และด้านสังคมศาสตร์และมานุษยวิทยา ความสำคัญของการวิเคราะห์ของโคลไลซี่ คือ การนำข้อมูลที่ได้จากการศึกษากลับไปยังผู้ให้ข้อมูลอีกครั้งเพื่อยืนยันความถูกต้องของข้อมูลที่ได้นั้นกับประสบการณ์ที่เป็นจริงของตน

งานวิจัยที่เกี่ยวข้อง

งานวิจัยเกี่ยวกับกระบวนการสืบทอดดนตรีไทย

การสืบทอดดนตรีไทยนับเป็นส่วนหนึ่งของกระบวนการที่สำคัญอันหนึ่งในการบริหารจัดการดนตรีไทย เพื่อให้ผู้เรียนได้รับการสืบสานดนตรีไทยโดยวิธีการเรียนการสอนแบบดั้งเดิมซึ่งได้รับการยอมรับตราฉบับปัจจุบัน จึงได้มีการศึกษาวิจัยไว้ ดังนี้

นิมิต โอสเถจริญ (2551, น. 198) ศึกษาเรื่อง วิธีการถ่ายทอดความรู้ของหลวงประดิษฐไพเราะ (ศร ศิลปบรรเลง) เป็นบรมครูที่มีความสามารถในการบรรเลงเครื่องดนตรีไทยได้ทุกชนิด สามารถขับร้องได้เป็นอย่างดี มีความโดดเด่นเป็นที่ยอมรับในการบรรเลงระนาดเอก นอกจากนี้ยังมีความรู้ลึกซึ้งในการประพันธ์เพลงรวมถึงการปรับวงในลักษณะต่าง ๆ ด้านการถ่ายทอดความรู้ พบว่า สภาพบรรยากาศการเรียนการสอนเป็นไปในลักษณะดาดบส มีวิธีการถ่ายทอดแบบมุขปาฐะ มีเอกลักษณ์การสอนที่เน้นเรื่องคุณค่าของเสียง บุคลิกและท่าทาง ซึ่งการสอนจะถือเอาความสามารถของศิษย์เป็นสำคัญ ปัจจุบันศิษย์ทั้ง 19 คนที่ยังมีชีวิตอยู่ ได้รับความองค์ความรู้ที่ได้รับการถ่ายทอดมาไว้เป็นอย่างดี และศิษย์ส่วนใหญ่ได้ถ่ายทอดความรู้ที่ได้เรียนมาจากหลวงประดิษฐไพเราะ (ศร ศิลปบรรเลง) ไปยังศิษย์ของตนจนถึงปัจจุบัน

ผลการวิจัยยังชี้ให้เห็นว่าหลวงประดิษฐไพเราะ (ศร ศิลปบรรเลง) เป็นบรมครูที่มีความสามารถในการบรรเลงเครื่องดนตรีไทยได้ทุกชนิด สามารถขับร้องได้เป็นอย่างดีมีความโดดเด่นเป็นที่ยอมรับในการบรรเลงระนาดเอก นอกจากนี้ยังมีความรู้ที่ลึกซึ้งในการประพันธ์เพลง รวมถึงการปรับวงในลักษณะต่าง ๆ ในด้านอุปนิสัยนั้นเป็นผู้ที่มีความพากเพียรในการไฝ่หาความรู้ มีความอ่อนน้อมถ่อมตนมีความเมตตากรุณาต่อศิษย์ อุทิศตนเพื่อการถ่ายทอดความรู้ดนตรีไทยอย่างต่อเนื่อง ดำรงด้วยวัตรปฏิบัติตามหลักพระพุทธศาสนา เป็นแบบอย่างที่ดีให้บรรดาศาสนาศิษย์ประพฤติปฏิบัติตามสืบมาจนถึงปัจจุบัน

อังคณา แสงอนันต์ (2553, น. 98) ศึกษาเรื่อง การสืบทอดดนตรีไทยสายครูอุทัย แก้วละเอียด กรณีศึกษาวงไทยบรรเลง อำเภอมะนัง จังหวัดสมุทรสงคราม มีจุดมุ่งหมายเพื่อศึกษาสภาพทั่วไป บทบาทของวงไทยบรรเลงที่มีต่อชุมชน วัด โรงเรียน และอาชีพ ศึกษาการสืบทอดดนตรีไทยวงไทยบรรเลงตามแนวทางของครูอุทัย แก้วละเอียด พบว่า วงไทยบรรเลงก่อตั้งโดยครูอุทัย แก้วละเอียด ซึ่งเป็นผู้แต่งเพลงและปรับวง มีนักดนตรีประจำวง 21 คน โดยมีครูสมาน แก้วละเอียด เป็นผู้ควบคุมวงนักดนตรีส่วนใหญ่เป็นผู้ชาย บทบาทของวงไทยบรรเลงส่งผลดีต่อชุมชน วัด โรงเรียน และอาชีพ โดยวงไทยบรรเลงมีส่วนสำคัญในการรักษาวัฒนธรรมไทยของชาวอำเภอมะนังให้คงอยู่ มีส่วนในการช่วยสร้างวงดนตรีไทยให้กับชุมชนเป็นศูนย์กลางการเรียนรู้อุทิศตนให้แก่นักดนตรีไทย สร้างอาชีพนักดนตรีไทยแก่เยาวชนและบุคคลทั่วไปที่สนใจ ครูอุทัย แก้วละเอียด ได้สืบทอดทางเพลงมาจากครูหลวงประดิษฐไพเราะ (ศร ศิลปบรรเลง) จึงถ่ายทอดดนตรีไทยด้วยความรัก ตั้งใจ และอุทิศตนให้แก่ศิษย์ในวงไทยบรรเลงและศิษย์ที่สนใจดนตรีไทยโดยไม่หวังวิชา

วงศ์วสันต์ วสันตสุริย์ (2555, น. 194) ศึกษาเรื่อง การสืบทอดดนตรีไทยบ้านครูสกล แก้วเพ็ญภาค พบว่า ครูสกล แก้วเพ็ญภาค เกิดในตระกูลนักดนตรีไทย ศึกษาวิชาดนตรีไทยจากบิดามารดา มาแต่เยาว์วัย และได้เรียนรู้ดนตรีไทยกับครูหลายท่านจนมีความสามารถในด้านการบรรเลงปี่พาทย์ ขับร้อง ประพันธ์เพลง และการสร้างเครื่องดนตรีไทยเป็นอย่างดี มีผลงานเชิงประจักษ์ในด้านดนตรีไทย อุบนิสัยอ่อนนุ่มถ่อมตน เมตตาศิษย์ ถ่ายทอดวิชาดนตรีไทยแก่ศิษย์โดยไม่หวังผลตอบแทน วิธีการสืบทอดความรู้ใช้วิธี मुखปาฐะและการสอนแบบให้ศิษย์ปฏิบัติตาม รวมถึงมีการอบรมด้านคุณธรรมแก่ศิษย์ ปัจจุบันศิษย์ครูสกล แก้วเพ็ญภาค ยังใช้แบบอย่างการสืบทอดดนตรีไทยของครูไปยังลูกศิษย์ตน ซึ่งเป็นสิ่งยืนยันถึงวิธีการสืบทอดความรู้ดนตรีไทยของสำนักนี้ยังคงดำเนินอยู่ ซึ่งครูสกล แก้วเพ็ญภาค มีส่วนสำคัญที่ทำให้เกิดการสืบทอดนี้ขึ้น

นิพนธ์ กล้ากลมจิตร (2556, น. 168-171) ศึกษาเรื่อง การศึกษาวิธีการถ่ายทอดดนตรีไทย ในโรงเรียนและบ้านดนตรีไทย มีวัตถุประสงค์การวิจัยคือ 1) เพื่อศึกษาวิธีการถ่ายทอดดนตรีไทยในโรงเรียน สาธิต "พิบูลบำเพ็ญ" มหาวิทยาลัยบูรพา 2) เพื่อศึกษาวิธีการถ่ายทอดดนตรีไทยในบ้านดนตรีไทยผู้ใหญ่ถาวร แสงจิต ผลการวิจัยพบว่า วิธีการถ่ายทอดดนตรีไทยในโรงเรียนและบ้านดนตรีไทย ดังนี้ 1) ครูทำความเข้าใจในเนื้อหาสาระ 2) ครูอธิบายพื้นฐานดนตรีไทยเบื้องต้น 3) ผู้เรียนเลือกเครื่องดนตรีไทยที่สนใจฝึกปฏิบัติ โดยครูบรรยายและสาธิต 4) ผู้เรียนฝึกปฏิบัติ 5) ครูติดตามและประเมินอย่างใกล้ชิด 6) ครูประเมินผล ส่วนวิธีการถ่ายทอดดนตรีไทยในบ้านดนตรีไทย มีขั้นตอนการถ่ายทอด โดยแบ่งผู้เรียนเป็น 2 กลุ่ม ประกอบด้วยกลุ่มพื้นฐาน ซึ่งมีขั้นตอนดังนี้ 1) สอบถามความพร้อมก่อนการศึกษา 2) เรียนรู้การบรรเลง ให้ตรงเสียงโดยการจับมือ 3) ปฏิบัติเพลงสาธิตการชุดโหมโรงเย็น 4) การวัดและประเมินผล และกลุ่มผู้เรียนที่มีความสามารถอยู่แล้ว มีขั้นตอน ดังนี้ 1) การทดสอบก่อนเรียน 2) เรียนเพลงประเภทเพลงเรื่องและเพลงเถา 3) การวัดผลและการประเมินผล

สุทธภพ ศรีอักษรกุล (2559, น. 87-94) ศึกษาเรื่อง กลวิธีการปรับวงปี่พาทย์ไม้ نرمเครื่องคู่ ตามแนวทางครูบรรพต แจ่มจรัส กรณีศึกษาโรงเรียนราชวินิตบางแก้ว ซึ่งมีวัตถุประสงค์เพื่อศึกษาวิธีการและกลวิธีพิเศษในการปรับวงปี่พาทย์ไม้ نرمเครื่องคู่ตามแนวทางของครูบรรพต แจ่มจรัส และศึกษาบริบทที่เกี่ยวข้องอันส่งผลให้วงดนตรีไทย โรงเรียนราชวินิตบางแก้ว ชนะเลิศการประกวดรางวัลถ้วยพระราชทาน จัดโดยมหาวิทยาลัยบูรพา 9 สมัยซ้อน การวิจัยครั้งนี้ ผู้วิจัยใช้วิธีการวิจัยเชิงคุณภาพ โดยได้ลงภาคสนามกับการประกวดรายการดังกล่าวครั้งที่ 34 ประจำปี พ.ศ.2556 เพื่อศึกษาตามประเด็นข้างต้น การวิจัยพบว่าความสำเร็จของวงดนตรีไทย โรงเรียนราชวินิตบางแก้ว มี 5 ปัจจัยที่เกี่ยวข้องคือ 1) การรับนักเรียนที่มีความสามารถพิเศษทางด้านดนตรีไทย 2) จัดสรรวิทยากรพิเศษทางด้านดนตรีไทย 3) กลวิธีและวิธีการฝึกซ้อมในช่วงต่าง ๆ รวมทั้งช่วงเข้าค่ายก่อนการประกวด 4) การได้รับการสนับสนุนจากทางสถานศึกษาอย่างต่อเนื่อง 5) กลวิธีการปรับวงของครูบรรพต แจ่มจรัส ส่วนด้านวิธีการปรับวงปี่พาทย์ไม้ نرمเครื่องคู่ตามแนวทางของครูบรรพต แจ่มจรัส ผลการวิจัย พบว่าครูบรรพต แจ่มจรัส เป็นผู้ปรับวงทุกครั้งที่มีการประกวด การประกวดดนตรีไทยระดับภาคตะวันออกเฉียงเหนือ ครั้งที่ 35 ประเภทวงปี่พาทย์ไม้ نرمเครื่องคู่ เพลงออกทะเล 3 ชั้น ครูบรรพต แจ่มจรัส ได้เป็นผู้ปรับวงซึ่งมีแนวทางการปรับวง ดังนี้ 1) การเลือกมือซ้อง (ทำนองหลัก) หมายถึง การตรวจสอบความถูกต้องของทำนองหลัก ทั้งในกรณีทางกองการประกวดกำหนดมือซ้องวงใหญ่มาให้ ก็จะต้องยึดตามนั้นให้ถูกต้องชัดเจน หรือหากมีข้อสงสัยก็จะสอบถามทางกองการประกวดโดยทันที และในกรณีที่ทางกอง

การประกวดไม่ได้กำหนดทำนองหลักมาให้ ผู้ปรับวงจะต้องมีการสืบค้นข้อมูลให้ถูกต้องก่อน แล้วจึงเริ่มต่อเพลงให้กับผู้ประกวด 2) วิธีการศึกษาสังคีตลักษณะและวิเคราะห์ หมายถึง การศึกษาวิเคราะห์หรือเป็นการตีโจทย์ของเพลงให้ชัดเจน ถึงจะวางโครงสร้างต่อไปว่าจะมีขั้นตอนในการวางแนวเพลงหรือการผูกกลอนในทิศทางอย่างไรให้เหมาะกับเพลงนั้น ๆ รวมถึงผู้ปรับต้องทราบถึงจุดเด่นในการปรับใช้กลเม็ดในเพลงให้ออกมากลมกลืนและน่าฟัง 3) กลวิธีการผูกสำนวนกลอน หมายถึง การผูกกลอนให้สัมพันธ์กับบันไดเสียงของเพลงนั้น ๆ โดยการผูกกลอนของแต่ละเครื่องดนตรีต้องยึดทำนองหลักของวงใหญ่เป็นโครงสร้าง แล้วจัดกลุ่มการผูกกลอนให้สัมพันธ์กัน ครูบรรพต แจ่มจรัส แบ่งกลุ่มในกรณีของวงปี่พาทย์ไม้นวมได้ ดังนี้ กลุ่มที่ 1 ได้แก่ระนาดเอก ซอวงเล็ก และชลุ่ย กลุ่มที่ 2 ได้แก่ระนาดทุ้มและซออู้ อย่างไรก็ตาม การบรรเลงเครื่องดนตรีในแต่ละเครื่องมือ ต้องคงลักษณะเฉพาะของตนเองให้เกิดความถูกต้องสละสลวย เพลงจึงจะมีความกลมกลืนน่าฟัง 4) การเตรียมการขับร้องและหลักพิจารณาความเหมาะสมของผู้ขับร้อง หมายถึง นอกจากความสามารถของผู้ขับร้องแล้ว ยังต้องศึกษาวิเคราะห์ว่าเพลงนั้น ๆ หรือความหมายของเพลงบันไดเสียงที่เหมาะสมกับนักร้องเพศชายหรือหญิง ตามหลักการของครูบรรพต แจ่มจรัส ครูจะเลือกให้นักร้องชายขับร้องในเพลงที่มีบันไดเสียงสูงและนักร้องหญิงขับร้องในเพลงที่มีโทนเสียงต่ำ แต่ทั้งนี้ต้องพิจารณาองค์ประกอบอื่น ๆ ด้วย 5) การเข้าจังหวะฉิ่งและเครื่องหนัง หมายถึง การตรวจสอบความถูกต้องและเหมาะสมเพื่อให้เข้ากับเพลงนั้น ๆ ทั้งหน้าทับปรบไก่และหน้าทับสองไม้ 6) วิธีการวางแผนเรื่องการใช้น้ำหนักเสียง หมายถึง ครูบรรพต แจ่มจรัส ให้ผู้บรรเลงแบ่งแยกสัดส่วนน้ำหนักเสียงของการบรรเลงรับร้องกับน้ำหนักเสียงของการบรรเลง กล่าวคือ การบรรเลงรับร้องจะใช้น้ำหนักเสียงครึ่งหนึ่งจากน้ำหนักเสียงปกติ และใช้น้ำหนักเสียงแบบเต็มเสียง หรือ 100 เปอร์เซ็นต์ในการบรรเลง 7) วิธีการรับร้อง-ส่งร้อง หมายถึง ครูบรรพต แจ่มจรัส คำนึงถึงทำนองหรือการเอื้อนของผู้ขับร้อง แล้วจึงใช้ทำนองของเครื่องให้เข้ากันและใกล้เคียงกับทางร้องให้มากที่สุด ทั้งการรับร้องและส่งร้อง อีกสิ่งหนึ่งที่ครูบรรพต แจ่มจรัส ให้ความสำคัญก็คือ “ความกลมกลืนของเสียง” ที่บรรเลงออกมาต้องมีความกลมกลืนไพเราะ กล่าวคือ ภาพรวมในวงต้องมีความกลมกลืน ด้วยเสียงของแต่ละเครื่องดนตรี ที่บรรเลงออกมาในน้ำหนักเสียงที่กลมกลืนกันทั้งวง จึงจะเกิดความไพเราะน่าฟัง

งานวิจัยที่เกี่ยวกับกระบวนการและการบริหารจัดการดนตรี

สายพิน พุทธิสาร (2543) ศึกษาเรื่อง การศึกษาการจัดกิจกรรมเสริมหลักสูตรดนตรีไทย ในโรงเรียนมัธยมศึกษา สังกัดกรมสามัญศึกษา : กรณีศึกษาโรงเรียนที่ได้รับรางวัลการประกวดดนตรีไทย ถ้วยรางวัลพระราชทานสมเด็จพระเทพรัตนราชสุดาฯ สยามบรมราชกุมารี มีจุดมุ่งหมายคือ 1) เพื่อศึกษาการจัดกิจกรรมเสริมหลักสูตรดนตรีไทยในโรงเรียนมัธยมศึกษา สังกัดกรมสามัญศึกษา : กรณีศึกษาโรงเรียนที่ได้รับรางวัลการประกวดดนตรีไทย ถ้วยพระราชทานสมเด็จพระเทพรัตนราชสุดาฯ สยามบรมราชกุมารี ประชากรคือโรงเรียนมัธยมศึกษา สังกัดกรมสามัญศึกษา จำนวน 8 โรงเรียน ที่ได้รับรางวัลการประกวดดนตรีไทย ถ้วยพระราชทานสมเด็จพระเทพรัตนราชสุดาฯ สยามบรมราชกุมารี (พ.ศ. 2536-2542) ผู้ให้ข้อมูล คือ ผู้บริหาร หัวหน้ากลุ่ม ครูที่ปรึกษา และนักเรียนที่ร่วมกิจกรรม เครื่องมือที่ใช้ในการวิจัย ได้แก่ แบบสัมภาษณ์กึ่งโครงสร้าง แบบสังเกต แบบศึกษาเอกสาร วิเคราะห์ข้อมูลด้วยวิธีการวิเคราะห์เนื้อหา นำเสนอการวิเคราะห์ในรูปความเรียง พบว่า การเตรียมการการจัดกิจกรรม โรงเรียน

ดำเนินการโดยจัดทำแผนปฏิบัติการและโครงการ โดยครูที่ปรึกษากิจกรรมเป็นผู้เขียนโครงการมีการประสานงานอำนวยความสะดวกด้านอาคารสถานที่ มีการเชิญวิทยากรพิเศษ และศิษย์เก่า เพื่อช่วยในการจัดงบประมาณในการจัดกิจกรรม ได้รับจากเงินบำรุงการศึกษาและเงินสมาคมผู้ปกครองและครูครูที่ปรึกษา กิจกรรม ประชาสัมพันธ์การรับสมัครสมาชิกกับนักเรียนในห้องเรียน นักเรียนที่เข้าร่วมกิจกรรมส่วนใหญ่เป็นนักเรียนที่มีความสามารถพิเศษด้านดนตรีไทย ส่วนปัญหาที่พบในการเตรียมการจัดกิจกรรม คือ สถานที่ฝึกซ้อมไม่เหมาะสม ขาดแคลนบุคลากรที่เชี่ยวชาญและงบประมาณไม่เพียงพอ

ทะเบียน มัลย์เล็ก (2551) ศึกษาเรื่อง การส่งเสริมดนตรีไทยของผู้บริหารสถานศึกษาในโรงเรียนมัธยมศึกษาสำนักงานเขตพื้นที่การศึกษารุงเทพมหานครเขต 2 การวิจัยนี้มีวัตถุประสงค์เพื่อ 1) ศึกษาระดับของการส่งเสริมการสอนดนตรีไทยของผู้บริหารสถานศึกษาในโรงเรียนระดับมัธยมศึกษาสำนักงานเขตพื้นที่การศึกษารุงเทพมหานคร เขต 2 ใน 3 ด้าน คือ ด้านการส่งเสริมดนตรีไทยด้านการเรียนการสอนและด้านการจัดกิจกรรมส่งเสริมดนตรีไทย และ 2) เพื่อเปรียบเทียบระดับของการส่งเสริมดนตรีไทยของผู้บริหารสถานศึกษา โรงเรียนระดับมัธยมศึกษาใน 3 ด้าน คือ ด้านการส่งเสริมดนตรีไทยด้านการเรียนการสอน และด้านการจัดกิจกรรมส่งเสริมดนตรีไทยตามสถานภาพทั่วไปประชากรในการศึกษา ได้แก่ ผู้อำนวยการฝ่ายวิชาการ และรองผู้อำนวยการฝ่ายวิชาการในโรงเรียนมัธยมศึกษาสำนักงานเขตพื้นที่การศึกษารุงเทพมหานครเขต 2 ปีการศึกษา 2549 จำนวน 43 โรงเรียนรวม 86 คน เครื่องมือที่ใช้ในการวิจัยเป็นแบบสอบถามมีความเชื่อมั่นเท่ากับ 0.95 และสถิติที่ใช้ในการวิเคราะห์ข้อมูล ได้แก่ ค่าความถี่ ค่าร้อยละ ค่าเฉลี่ยของกลุ่มประชากรและค่าส่วนเบี่ยงเบนมาตรฐานของกลุ่มประชากร ผลการวิจัย พบว่า 1) การส่งเสริมดนตรีไทยของผู้บริหารสถานศึกษาโดยภาพรวม อยู่ในระดับปานกลาง และเมื่อพิจารณาเป็นรายด้าน พบว่า ด้านการส่งเสริมดนตรีไทยอยู่ในระดับปานกลาง ด้านการเรียนการสอนดนตรีไทย อยู่ในระดับมาก และด้านการจัดกิจกรรมส่งเสริมดนตรีไทยอยู่ในระดับปานกลาง 2) การเปรียบเทียบระดับของการส่งเสริมดนตรีไทยตามอายุ ระดับการศึกษา ตำแหน่งการบริหาร และประสบการณ์สอนดนตรี พบว่า กลุ่มผู้บริหารที่มีช่วงอายุไม่เกิน 40 ปี กับกลุ่มผู้บริหารที่มีช่วงอายุระหว่าง 56-60 ปี จะมีระดับการส่งเสริมดนตรีไทยมากกว่ากลุ่มผู้บริหารที่มีช่วงอายุระหว่าง 41-50 ปี กับ 51-55 ปี กลุ่มผู้บริหารที่มีวุฒิมัธยมศึกษา ระดับปริญญาตรีและปริญญาเอกจะมีระดับการส่งเสริมดนตรีไทยมากกว่ากลุ่มผู้บริหารที่มีวุฒิมัธยมศึกษา ระดับปริญญาโท กลุ่มผู้บริหารที่มีตำแหน่งรองผู้อำนวยการฝ่ายวิชาการจะมีระดับการส่งเสริมดนตรีไทยมากกว่ากลุ่มผู้บริหารที่มีตำแหน่งผู้อำนวยการฝ่ายวิชาการ กลุ่มผู้บริหารที่ไม่มีประสบการณ์ในการสอนดนตรีไทยเลย กับกลุ่มผู้บริหารที่มีประสบการณ์ในการสอนดนตรีไทยมากกว่า 15 ปีขึ้นไปจะมีการส่งเสริมดนตรีไทยน้อยกว่ากลุ่มผู้บริหารที่มีประสบการณ์ในการสอนดนตรีไทย 5-10 ปี กับ 11-15 ปี

สุพัตรา วิไลลักษณ์ (2556, น. 199-219) ศึกษาเรื่อง การจัดการศึกษาดนตรีไทยในอนาคต การวิจัยนี้มีวัตถุประสงค์ เพื่อศึกษาสภาพการจัดการศึกษาดนตรีไทยในปัจจุบัน และศึกษาแนวโน้มการจัดการศึกษาดนตรีไทยในอนาคต (ปีการศึกษา 2556-2565) เป็นการวิจัยแบบผสมผสานระหว่างการวิจัยเชิงคุณภาพ ประกอบการวิจัยเชิงอนาคตแบบเดลฟาย ผลการวิจัยพบว่า สภาพการจัดการศึกษาดนตรีไทยในปัจจุบัน มีหลักสูตร 3 ลักษณะ คือ 1) หลักสูตรดนตรีไทยเป็นส่วนหนึ่งของหลักสูตรในลักษณะของแขนงวิชาอยู่ร่วมกับหลักสูตรทางดนตรีทั่วไป 2) หลักสูตรเฉพาะทางดนตรีไทย 3) หลักสูตรดนตรีไทยเป็นส่วนหนึ่งของหลักสูตรในลักษณะของแขนงวิชาอยู่ร่วมกับหลักสูตรทางนาฏศิลป์และการแสดง ด้านผู้เรียน มี 2 กลุ่ม คือ กลุ่มผู้เรียนที่ผ่านการคัดเลือกจากการสอบตรง หรือ

แบบโคเวต้า และกลุ่มผู้เรียนที่การรับตรงตามเกณฑ์ของแต่ละสถาบัน โดยภาพรวมของผู้เรียนดนตรีไทยในปัจจุบันมีจำนวนเพิ่มมากขึ้น ส่วนแนวโน้มการจัดการศึกษาดนตรีไทยในอนาคต ด้านหลักสูตรจะใช้ชื่อปริญญาว่าดุริยางคศาสตรบัณฑิต มีจุดมุ่งหมายของหลักสูตร คือ มีความรู้ด้านทฤษฎีและประวัติดนตรีไทย มีทักษะความสัมพันธ์ระหว่างบุคคลและความรับผิดชอบ มีความสามารถในการใช้เทคโนโลยี มีความเชี่ยวชาญในการปฏิบัติดนตรีไทย มีความรู้เรื่องกระบวนการและการเขียนงานวิจัย มีความคิดสร้างสรรค์ สามารถเชื่อมโยงศาสตร์ทางดนตรีกับศาสตร์อื่น มีคุณธรรมจริยธรรม มีทักษะทางปัญญา และมีความสามารถทางภาษาต่างประเทศ ทั้งนี้หลักสูตรจะเน้นการปฏิบัติดนตรีไทย แต่มีแนวโน้มจะให้ความสำคัญต่อดนตรีร่วมสมัย และการมุ่งเน้นผลิตครูดนตรี หลักสูตรในแต่ละสถาบันจะมีการแข่งขันกันมากขึ้น แต่จะพัฒนาและดีขึ้นเป็นลำดับ หลักสูตรจะมีทางเลือกเพื่อรับการเข้าสู่อาเซียนและขยายไปถึงระดับปริญญาเอก การวิจัยทางดนตรีจะมีมากขึ้น สังคมจะมีทางเลือกในการฟังดนตรีไทยมากขึ้น รวมทั้งจะมีการพัฒนาระบบการศึกษาดนตรีไทยในหลักสูตรการศึกษาขั้นพื้นฐาน เพื่อพัฒนาและต่อยอดการศึกษาดนตรีไทยในระดับอุดมศึกษา

อรณพ วรวานิช (2556, น. 36-47) ศึกษาเรื่อง การบริหารจัดการวงดนตรีไทยสากลในประเทศไทย : กรณีศึกษาวงดนตรีเกษมศรี วงดนตรีคีตศิลป์ และวงดนตรีสุภาภรณ์ ซึ่งเป็นการวิจัยเชิงคุณภาพ มีจุดมุ่งหมาย คือ 1) เพื่อศึกษาประวัติและผลงานของวงดนตรีเกษมศรี วงดนตรีคีตศิลป์ และวงดนตรีสุภาภรณ์ 2) เพื่อศึกษาวิธีการบริหารจัดการของวงดนตรีเกษมศรี วงดนตรีคีตศิลป์ และวงดนตรีสุภาภรณ์ เครื่องมือที่ใช้ คือ แบบสำรวจเบื้องต้น แบบสัมภาษณ์ แบบสังเกต การมีส่วนร่วม และแบบสอบถามโดยใช้ทฤษฎีมานุษยวิทยาควิทยา และ POSDCoRB ในเขตพื้นที่จังหวัดลพบุรี นนทบุรี และกรุงเทพฯ ระหว่างเดือนสิงหาคม 2552-เดือนสิงหาคม 2555 พบว่า ประวัติวงดนตรีเกษมศรี ก่อตั้งโดยสมคิด เกษมศรี เมื่อ พ.ศ. 2517 วงดนตรีคีตศิลป์ ก่อตั้งโดยวัชร ปันศิริ เมื่อ พ.ศ. 2535 และวงดนตรีสุภาภรณ์ ก่อตั้งโดยสุภาภรณ์ ชำนิราชกิจ เมื่อ พ.ศ. 2530 โดยมีผลงานเพลงของตนเอง และนำเพลงสุนทราภรณ์มาบรรเลง ส่วนวิธีการบริหารจัดการวงดนตรีไทยสากล พบว่า 1) การวางแผนรับงานการแสดงดนตรี 2) การแบ่งหน้าที่รับผิดชอบ โดยการแบ่งหน้าที่ออกเป็น 4 ส่วน คือ หัวหน้านักร้อง หัวหน้าฝ่ายนักดนตรี ฝ่ายจัดเตรียมโน้ตเพลง และฝ่ายจัดเตรียมเครื่องดนตรี 3) บุคลากรของวงดนตรี 4) การควบคุมการซ้อม 5) การประสานงาน 6) การประชาสัมพันธ์ในการจัดแสดง 7) อัตราค่าจ้างในการจัดแสดง

พรสวรรค์ จันทะวงศ์ (2557, น. 127-137) ศึกษาเรื่อง การจัดการวงโยธวาทิตในโรงเรียนมัธยมศึกษา อำเภอมือง จังหวัดเชียงใหม่ เพื่อให้ทราบกระบวนการบริหารจัดการวงโยธวาทิต และแนวทางการพัฒนางโยธวาทิตของในโรงเรียนมัธยมศึกษา อำเภอมือง จังหวัดเชียงใหม่ โดยศึกษาจากประชากรครูผู้สอน 7 คน ผู้เรียนจำนวน 238 คน ที่เข้าร่วมวงโยธวาทิตในโรงเรียนมัธยมศึกษา อำเภอมือง จังหวัดเชียงใหม่ จำนวน 5 โรงเรียน เครื่องมือที่ใช้คือแบบสัมภาษณ์อย่างมีโครงสร้าง วิเคราะห์ข้อมูลโดยหาค่าร้อยละ พบว่าครูผู้สอนทั้ง 5 โรงเรียน มีกระบวนการการบริหารจัดการวงโยธวาทิตอยู่ในระดับมาก (ร้อยละ 66.7) ดังนี้ 1) มีการวางแผนการจัดการงบประมาณเพื่อบริหารวงโยธวาทิต 2) มีการกำหนดคุณสมบัติของผู้เรียนวงโยธวาทิต 3) จัดตั้งคณะกรรมการวงโยธวาทิต 4) ส่งเสริมให้ผู้เรียนได้ฝึกซ้อมนอกเวลาที่กำหนดจากตารางฝึกซ้อม ส่วนด้านการพัฒนางโยธวาทิต พบว่า ครูผู้สอนของทั้ง 5 โรงเรียน มีความรู้ความถนัดสามารถนำความรู้ทางด้านดนตรีมาประยุกต์ใช้ในการปฏิบัติงานให้ประสบผลสำเร็จ

มากที่สุด (ร้อยละ 75.4) รองลงมาได้มีการวางแผนในการฝึกซ้อมและติดตามพัฒนาการด้านดนตรีของผู้เรียน (ร้อยละ 60) ส่งผลให้ผู้เรียนมีความต้องการที่จะเข้าร่วมกิจกรรมวงโยธวาทิต และสามารถทำให้ผู้เรียนพัฒนาศักยภาพ ด้านดนตรีเต็มความสามารถ นับเป็นการส่งเสริมให้ผู้เรียนใช้เวลาว่างให้เป็นประโยชน์และตอบสนองกิจกรรมชุมชนในสังคมต่อไป

วิสุทธิ์ ไพเราะ (2557, น. 16-25) ศึกษาเรื่อง การบริหารจัดการดนตรีไทยร่วมสมัย กรณีศึกษา วงโจงกระเบน เป็นการวิจัยเชิงคุณภาพ มีจุดมุ่งหมายเพื่อ ศึกษาหลักการบริหารจัดการดนตรีไทยร่วมสมัย วงโจงกระเบน ระหว่างปีพ.ศ. 2554-2555 ผู้ให้ข้อมูล คือ หัวหน้าวงโจงกระเบนนักดนตรีไทย จำนวน 30 คน เครื่องมือที่ใช้ในการวิจัย คือ แบบสัมภาษณ์แบบมีโครงสร้างและไม่มีโครงสร้าง วิเคราะห์ข้อมูลโดยใช้ การวิเคราะห์ข้อมูลจากเอกสารและการสัมภาษณ์ โดยวิเคราะห์เปรียบเทียบข้อมูลที่ได้จากการศึกษากับ แนวคิดทฤษฎี วรรณกรรมที่เกี่ยวข้อง ซึ่งสามารถแบ่งการวิเคราะห์ ตามทฤษฎีของลูเธอร์ กูลิค เกี่ยวกับการบริหารเมืองค์ประกอบและขั้นตอน 7 ขั้น รวมเรียกว่า "POSDCoRB"

ผลการศึกษากิจการบริหารจัดการดนตรีไทยร่วมสมัย กรณีศึกษา วงโจงกระเบน 1) การวางแผน พบว่า หัวหน้าวงมีการเตรียมแผนอย่างเป็นระบบ 2) การจัดการองค์กร พบว่า หัวหน้าวงมีการจัดทำ โครงสร้างการบริหารจัดการอย่างเป็นระบบ 3) การจัดคนเข้าทำงาน พบว่า ด้านการศึกษา ด้านประสบการณ์ การทำงาน หัวหน้าวงมีส่วนสำคัญในการสรรหานักดนตรี 4) การสั่งการ พบว่า อำนาจการสั่งการอยู่ที่หัวหน้า วงเพียงคนเดียว 5) การประสานงาน พบว่า หัวหน้าวงเป็นผู้ติดต่อประสานงานทั้งภายในและภายนอก 6) การรายงาน พบว่า หัวหน้าวงใช้วิธีการสังเกตแบบมีส่วนร่วมในการประเมินผลการปฏิบัติงาน และ 7) งบประมาณ พบว่า มีการบริหารงานเป็นระบบ ผลการวิจัยเกี่ยวกับนักดนตรี พบว่า มีช่วงอายุ 18-40 ปี มีอาชีพรับราชการ นักศึกษา นักดนตรีอาชีพ ระดับการศึกษา ปริญญาตรี ปริญญาโท นักดนตรีส่วนใหญ่เห็นว่าวงมีการบริหารจัดการที่เป็นระบบ ครบทั้ง 7 ด้าน

กลิ่นพกา ทับทิมธงชัย (2558, น. 24-35) ศึกษาเรื่อง การบริหารจัดการวงซิมโฟนีออร์เคสตรา ในประเทศไทยและประเทศสิงคโปร์ ซึ่งวงซิมโฟนีออร์เคสตราในประเทศไทยและประเทศสิงคโปร์ เป็นวงดนตรีตะวันตกที่ประกอบไปด้วยเครื่องดนตรีประเภทเครื่องสาย เครื่องเป่าลมไม้ เครื่องเป่าทองเหลือง และเครื่องกระทบ แนวเพลงที่ใช้ในปัจจุบันเป็นเพลงคลาสสิกในสมัยต่าง ๆ และบทเพลงป๊อปโดยทั่วไป การวิจัยนี้เป็นการวิจัยเชิงคุณภาพ มีจุดมุ่งหมายเพื่อศึกษาประวัติความเป็นมาของวงดุริยางค์ซิมโฟนี กรุงเทพฯ (Bangkok Symphony Orchestra-BSO) และวงซิมโฟนีสิงคโปร์ซิมโฟนีออร์เคสตรา (Singapore Symphony Orchestra-SSO) และการศึกษาเปรียบเทียบลักษณะการบริหารจัดการ ผลการวิจัยพบว่า 1) ความเป็นมา พบว่า วงดุริยางค์ซิมโฟนีในประเทศไทยได้ก่อตั้งขึ้นในปี พ.ศ. 2525 และวงซิมโฟนี ออร์เคสตราในประเทศสิงคโปร์ได้ก่อตั้งขึ้นในปี พ.ศ. 2522 ซึ่งทั้ง 2 วง ก่อตั้งมานานกว่า 30 ปี 2) วิธีการ บริหารจัดการวงซิมโฟนีออร์เคสตรา พบว่า การบริหารจัดการแบ่งออกเป็น 3 ฝ่าย คือ 1) การบริหาร โดยทั่วไปที่สนับสนุนการดำเนินงานของวงซิมโฟนีออร์เคสตรา ได้แก่ ฝ่ายบริหารทั่วไป ฝ่ายออกแบบ การแสดง และฝ่ายจัดเตรียมการแสดง 2) การระดมเงินทุนจากภาครัฐ จากภาคเอกชน และจาก การจำหน่ายบัตรเข้าชม 3) การบริหารด้านดนตรี ซึ่งต้องคัดเลือกนักดนตรี จัดหาผู้อำนวยเพลงที่มีชื่อเสียง นักร้องรับเชิญที่เป็นที่รู้จักและมีผู้นิยมชมชอบ เพื่อทำให้การแสดงคอนเสิร์ตนั้นน่าสนใจและมีผู้ชม มากมาย ซึ่งในการจัดแสดงคอนเสิร์ตแต่ละครั้งจะมีค่าใช้จ่ายจำนวนมาก จึงต้องทำให้คอนเสิร์ตแต่ละครั้ง มีความสมบูรณ์ให้มากที่สุดเท่าที่ทำได้

วิระ บำรุงศรี (2558, น. 48-59) วิจัยเรื่อง การบริหารจัดการวงดนตรีลูกทุ่งในประเทศไทย กรณีศึกษา วงดนตรีลูกทุ่งบุญศรี รัตนัง, นกน้อย อุไรพร, อาภาพร นครสวรรค์, เอกชัย ศรีวิชัย ซึ่งเป็น การวิจัยเชิงคุณภาพ มีจุดมุ่งหมาย คือ 1) เพื่อศึกษาประวัติ 2) เพื่อศึกษาวิธีการบริหารและการจัดการ พบว่า การบริหารจัดการวงดนตรีลูกทุ่งในประเทศไทยศิลปินทุกท่านมีปัจจัยต่าง ๆ ในการสร้างสรรค์ผลงาน ไปในทางเดียวกัน คือ เป็นผู้ที่มีใจรักในการขับร้องเพลงลูกทุ่ง และเป็นผู้มีความสามารถเฉพาะตนที่เป็น จุดสนใจในการดึงดูดให้ผู้ชมมีความชื่นชมที่แตกต่างกัน บุญศรี รัตนัง ผู้ผสมผสานวัฒนธรรมพื้นบ้าน ล้านนาและการขับร้องลูกทุ่งที่มีรูปแบบเฉพาะตน นกน้อย อุไรพร ผู้มีความสามารถในศิลปะพื้นบ้านอีสาน สร้างสรรค์ มีผลงานโดดเด่นด้วยเสียงร้องที่มีเอกลักษณ์เฉพาะตน อาภาพร นครสวรรค์ ผู้พลิกผันตนเอง จากธุรกิจส่วนตัวมาสู่การเป็นนักร้องลูกทุ่งที่โดดเด่นด้วยเพลงที่สนุกสนาน และมีเอกลักษณ์เป็นของตนเอง เอกชัย ศรีวิชัย ผู้มีความสามารถโดดเด่นด้วยการสร้างสรรค์ศิลปะพื้นบ้านภาคใต้กับการขับร้องเพลงลูกทุ่ง ที่มีเอกลักษณ์เฉพาะตน ส่วนวิธีการบริหารและการจัดการมีวิธีการบริหารแบบ 4 M คือ 1. ด้านบุคลากร : 1) คัดเลือกจากการชักชวน 2) การรับสมัคร 2. ด้านการบริหารการเงิน มีวิธีการบริหารจัดการโดยใช้หลักการ บริหารโดยในรูปแบบของบริษัท และหลักการบริการโดยมีอำนาจเด็ดขาดอยู่ที่ศิลปินเจ้าของวงดนตรี 3. กระบวนการบริหารจัดการอุปกรณ์เครื่องมือ และ 4. การบริหารจัดการภายในวงดนตรีทุกวง นับเป็น การกระจายอำนาจแบบควบคุมดูแล โดยศิลปินเจ้าของวงดนตรีจะเป็นผู้ที่มีอำนาจสั่งการต่าง ๆ ผ่าน การประชุมลงมติ และถ่ายทอดสู่บุคลากรต่าง ๆ ของวงดนตรีลูกทุ่ง

นวรรษ อภัยวงศ์ (2558, น. 135-150) ศึกษาเรื่อง การบริหารจัดการวงดนตรีไทย โรงเรียน มหาวิทยาลัยราชภัฏสงขลา ด้วยกระบวนการทางมานุษยวิทยา มีจุดมุ่งหมายเพื่อศึกษาประวัติ ผลงาน บริบท ทางสังคมของวงดนตรีไทย โรงเรียนมหาวิทยาลัยราชภัฏสงขลา และศึกษาการบริหารจัดการวงดนตรีไทย โรงเรียนมหาวิทยาลัยราชภัฏสงขลา พบว่า วงดนตรีไทยโรงเรียนมหาวิทยาลัยราชภัฏสงขลา ก่อตั้งขึ้นเมื่อ พ.ศ. 2513 จัดการเรียนการสอนพื้นฐานและกิจกรรมเสริมหลักสูตรให้มีความเข้มแข็งอย่างต่อเนื่อง มีผลงาน ระดับภาคใต้และระดับประเทศ บรรเลงดนตรีไทยบริการสังคมทั้งภายในและภายนอกโรงเรียนเป็นที่รู้จัก อย่างกว้างขวาง ส่วนด้านการบริหารจัดการวงดนตรีไทย โรงเรียนมหาวิทยาลัยราชภัฏสงขลา พบว่า คณะ ผู้บริหารโรงเรียนให้การสนับสนุนกิจกรรมดนตรีไทยในทุก ๆ ด้าน กิจกรรมดนตรีไทยใช้หลักการบริหาร จัดการแบบคณะกรรมการนักเรียน โดยรุ่นพี่ดูแลรุ่นน้อง มีการรับสมัครผู้เรียน 2 วิธี คือ การรับสมัครจาก การสอบความสามารถพิเศษระดับชั้น ม.1 และจากความสัมพันธ์ ซึ่งต้องผ่านกระบวนการฝึกทักษะ การบรรเลงเครื่องดนตรีไทย ตามแนวทางของครูผู้ควบคุมวงจนสามารถพัฒนาสู่การประกวดดนตรีไทยมี หลักการปรับวงดนตรีไทย 4 ขั้นตอน คือ 1) การคัดเลือกนักดนตรี 2) การต่อเพลงและการซ้อมเพื่อความ แม่นยำ 3) การบรรเลงฝึกซ้อมให้เต็มกำลัง 4) การปรับวงซึ่งยึดหลักวิธีตามแนวทางของอาจารย์ประสิทธิ์ ถาวร ศิลปินแห่งชาติ สาขาศิลปะการแสดง (ดนตรีไทย) พ.ศ. 2531

วงดนตรีไทย โรงเรียนมหาวิทยาลัยราชภัฏสงขลา มีการพัฒนาทักษะด้านดนตรีไทยใน 2 ลักษณะ คือ 1) กิจกรรมประกวดดนตรีไทยทั้งในระดับภาคใต้และระดับประเทศ 2) กิจกรรมค่ายพัฒนา ทักษะ ซึ่งจัดขึ้นทุกปีการศึกษา งบประมาณสามารถจำแนกที่มาได้ 4 ส่วน คือ การจัดสรรงบประมาณจาก ภายในโรงเรียน งบประมาณจากงานบริการสังคม งบประมาณจากการประกวดดนตรีไทย และงบประมาณ จากการรับบริจาคโดยมีผู้สนับสนุนงบประมาณจากภายนอก และมีผู้ปกครองเป็นผู้สนับสนุนให้ผู้เรียน เข้าร่วมกิจกรรมด้านดนตรีไทย

สุนันทา มิตรงาม (2558, น. 109-119) ศึกษาเรื่อง ทิศทางนโยบายการบริหารจัดการดนตรีและการแสดงของกรมส่งเสริมวัฒนธรรม เป็นงานวิจัยเชิงคุณภาพ มุ่งเน้นการศึกษาเพื่อกำหนดทิศทางนโยบายการบริหารจัดการดนตรีและการแสดงพื้นบ้านของกรมส่งเสริมวัฒนธรรม ผลการวิจัย พบว่า 1. สถานการณ์ดนตรีและการแสดงพื้นบ้านในประเทศไทย มีจุดมุ่งหมายโดยรวม 4 ประการ คือ เพื่อความสนุกสนานเพลิดเพลิน เพื่อเฉลิมฉลองในโอกาสต่าง ๆ เพื่อเป็นพหุบุขุชา และเพื่อใช้ในพิธีกรรม ปัจจุบันดนตรีและการแสดงพื้นบ้านลดความสำคัญลง มีการเปลี่ยนแปลงบทบาทหน้าที่ที่มีต่อสังคม แต่ยังคงดำรงอยู่ได้เนื่องจากเป็นอัตลักษณ์ของชุมชน และยังคงได้รับการสนับสนุนจากภาครัฐตามสมควร หากแต่เป็นไปในเชิงการอนุรักษ์มากกว่าการพัฒนาต่อยอดให้เกิดมูลค่าเพิ่มทางเศรษฐกิจ และ 2. การเสนอทิศทางนโยบายการบริหารจัดการดนตรีและการแสดงของกรมส่งเสริมวัฒนธรรม พบว่ามี 8 ประเด็น คือ 1) มีการกำหนดให้ดนตรีและการแสดงพื้นบ้านเป็นนโยบายสำคัญของชาติ มีการวางแผนงานงบประมาณอย่างชัดเจน 2) ต้องมีการพัฒนาศักยภาพบุคลากรให้มีความรู้ โดยเฉพาะความรู้เกี่ยวกับการสร้างสรรค์ผลงาน 3) ต้องมีการศึกษาวิจัยทั้งเนื้อหาสาระและความสนใจของผู้บริโภคเพื่อที่จะผลิตผลงานได้ตรงตามความต้องการ 4) การสร้างสื่อเพื่อเผยแพร่งานได้ตลอด 24 ชั่วโมง โดยแต่ละชุมชนต้องมีการสร้างจุดขายเป็นของตัวเองและต้องหาข้อแตกต่างให้ได้ 5) ควรส่งเสริมให้มีการจัดกิจกรรมด้านดนตรีและการแสดงพื้นบ้านทั้งภายในประเทศ และนานาชาติ ทั้งในระดับภูมิภาคหรือระดับโลก 6) ให้เด็กเยาวชนและประชาชนมีส่วนร่วมในการจัดการแสดง โดยรวมตัวกันจัดตั้งเป็นเครือข่ายที่แข็งแรง 7) มีการสร้างแหล่งเรียนรู้และการจัดทำฐานข้อมูลที่มีประสิทธิภาพ 8) มีการสร้างความรู้ความเข้าใจเกี่ยวกับดนตรีและการแสดงพื้นบ้านให้แก่เด็กและเยาวชน สนับสนุนครูภูมิปัญญาในการถ่ายทอดองค์ความรู้และเปิดพื้นที่สาธารณะสำหรับทำกิจกรรมร่วมกัน

นิโคลส์ (Nichols, 2015, pp. 10-11) ศึกษาเรื่อง อิทธิพลของเพลงยอดนิยมต่อโปรแกรมสอนการร้องเพลงประสานเสียงในโรงเรียนมัธยมศึกษาในระดับคุณภาพ : การรับรู้ของครูสอนร้องเพลงประสานเสียงและกลยุทธ์เพื่อความเป็นเลิศ การวิจัยครั้งนี้มีวัตถุประสงค์เพื่อศึกษาอิทธิพลเพลงยอดนิยมต่อโปรแกรมสอนการร้องเพลงประสานเสียงในโรงเรียนมัธยมศึกษาในระดับคุณภาพ เป็นโปรแกรมได้รับการประเมินจัดอันดับที่เหนือกว่าในระดับภูมิภาคและหรือเพลงระดับรัฐ การประเมินประสิทธิภาพการปฏิบัติงานใน 3 ปีที่ผ่านมา (พ.ศ. 2554-2557) แบบสอบถาม 25 รายการ ได้รับการออกแบบเพื่อรวบรวมความคิดเห็นของนักศึกษาดนตรีที่เกี่ยวกับอิทธิพลของดนตรียอดนิยมในเพลงประสานเสียง ประชากรที่ใช้ในการศึกษา เป็นนักศึกษาดนตรีจากโรงเรียนดนตรีระดับคุณภาพ จำนวน 62 คนจากรัฐฟลอริดา ข้อมูลประชากรคือ ข้อมูลเกี่ยวกับโรงเรียน, โปรแกรมการร้องเพลงประสานเสียง และครูสอนขับร้องเพลงประสานเสียง รวมทั้งข้อมูลเกี่ยวกับเกณฑ์ในการเลือกเพลงยอดนิยมสำหรับคอนเสิร์ต, การร้องเพลงละคร, การมีส่วนร่วมในงานเทศกาล และแบบสอบถามปลายเปิดมี 2 ข้อ การเก็บรวบรวมข้อมูลจากแบบสอบถามครั้งนี้ ผู้วิจัยใช้สถิติเชิงพรรณนา ดังนี้ ค่าเฉลี่ยส่วนเบี่ยงเบนมาตรฐาน เปอร์เซ็นต์ และการนับความถี่ การตอบสนองต่อเกณฑ์การเลือกเพลงยอดนิยมสำหรับเพลงประสานเสียงรวบรวมโดยใช้มาตราส่วนของ Likert นอกจากนี้สมาชิกผู้เข้าร่วมประชุมให้การรับรู้เกี่ยวกับการใช้เพลงยอดนิยมและรายชื่อเพลงยอดนิยม 3 เพลง ตั้งอยู่ในโปรแกรมแล้วจากช่วงสามปีที่ผ่านมา (พ.ศ. 2554-2557) แบบสอบถามมี 33 ข้อ ได้รับการตอบกลับอย่างสมบูรณ์ ร้อยละ 53

ผลของการค้นหา พบว่า ร้อยละ ของเพลงยอดนิยมนำส่งผลกระทบต่อระดับ "คุณภาพ" ของโปรแกรมสอนการร้องเพลงประสานเสียงในโรงเรียนมัธยมศึกษา โดยรวมพบว่า การเลือกเพลงยอดนิยมนำส่งสำหรับร้องเพลงประสานเสียงมีความสำคัญมาก คณะนักร้องประสานเสียง Soprano, Alto, Tenor, and Bass (SATB) เป็นวงดนตรีที่มีประสิทธิภาพสูงกว่าวงอื่น ๆ ทั้งหมด การจัดลำดับคุณภาพถือว่าสำคัญมาก โดยร้อยละ 75 ของครูสอนร้องเพลงประสานเสียง (n=22) สามารถรับรู้สาเหตุที่แท้จริงเชื่อว่าการสอนเพลงยอดนิยมนำส่งเป็นประโยชน์ต่อการเรียนการสอนร้องเพลงของพวกเขา การวิจัยนี้แสดงให้เห็นว่าเพลงยอดนิยมนำส่งมีผลกระทบต่อระดับ "คุณภาพ" ของโปรแกรมสอนการร้องเพลงประสานเสียงในโรงเรียนมัธยมศึกษา รวมถึงข้อดีของการเพิ่มเพลงยอดนิยมนำส่งในหลักสูตรการร้องเพลง จึงทำให้เกิดกรณีของการรวมเพลงยอดนิยมนำส่งในหลักสูตรการร้องเพลงประสานเสียงการวิจัยยังพิสูจน์ให้เห็นว่าเพลงยอดนิยมนำส่งมีทั้งเนื้อหาดนตรีและเนื้อหาทางวิชาการที่จำเป็นสำหรับดนตรีประเภทอื่น ๆ ในหลักสูตร

นิวัฒน์ วรรณธรรม (2559, น. 149-158) ศึกษาเรื่อง เส้นทางสู่ความเป็นเลิศของวงดนตรีลูกทุ่งมัธยมศึกษาในประเทศไทย ซึ่งเป็นการวิจัยเชิงคุณภาพ มีจุดมุ่งหมายเพื่อศึกษาบริบทและปัจจัยสู่ความเป็นเลิศของวงดนตรีลูกทุ่งมัธยมศึกษาในประเทศไทย โดยการรวบรวมข้อมูลเอกสารและข้อมูลภาคสนาม ระหว่างเดือนเมษายน พ.ศ. 2553-พฤษภาคม พ.ศ. 2556 เครื่องมือที่ใช้ ได้แก่ แบบสำรวจเบื้องต้นแบบสัมภาษณ์ และการสังเกตอย่างไม่เป็นทางการ จากวงดนตรีลูกทุ่งมัธยมศึกษาจำนวน 13 วง กลุ่มผู้รู้ด้านขับร้อง ด้านดนตรี ด้านการเต้น กลุ่มผู้ปฏิบัติและบุคคลทั่วไป ผลการวิจัยพบว่า ปัจจัยสู่ความเป็นเลิศของวงดนตรีลูกทุ่งมัธยมศึกษาในประเทศไทยในด้านการจัดการ พบว่า ผู้บริหารและผู้ปฏิบัติการมีการทำงานที่เป็นระบบส่งเสริมซึ่งกันและกัน วางแผนและกำหนดเป้าหมายชัดเจนตรวจสอบได้ แบ่งผู้ปฏิบัติการเป็นกลุ่มงานหลักและกลุ่มงานรอง มีภาวะผู้นำสูงในการแก้ปัญหาและการตัดสินใจ ด้านกิจกรรมการเรียนการสอน พบว่า ครูผู้สอนเป็นผู้ที่มีความมุ่งมั่น เสียสละ มีความรู้ความเข้าใจในบทเพลง จัดความยากง่ายของเพลงเหมาะสมกับผู้เรียน การสรรหานักแสดงจะเน้นที่ใจรัก มีความสามารถและระเบียบวินัย ใช้วิธีสอนโดยการสาธิตจากครู พี่สอนน้อง เพื่อนสอนเพื่อน โดยเน้นพื้นฐาน การเล่นการร้องและการฟัง ฝึกให้ผู้เรียนรู้จักคิดสร้างสรรค์ สื่อที่ใช้ มีแบบฝึกหัด โปรแกรมคอมพิวเตอร์ดนตรี ตัวอย่างเพลงต้นฉบับ โน้ตเพลงที่เรียบเรียงขึ้นใหม่และจากการซื้อ สร้างแรงจูงใจด้วยการให้ทุนการศึกษา ทักษะศึกษา และสวัสดิการอื่น ๆ มีการลงโทษตามกฎระเบียบข้อตกลง จัดประสบการณ์การแสดงอย่างต่อเนื่อง ควบคุมคุณภาพโดยทีมงานและผู้รู้ให้ข้อเสนอแนะ ประเมินและรายงานผลต่อผู้บริหารทุกครั้งที่ออกแสดง

นฤภพ ชันทับไทย (2559, น. 104-115) ศึกษาเรื่อง กลยุทธ์การบริหารจัดการโรงเรียนส่งเสริมความเป็นเลิศทางดนตรี โดยมีจุดมุ่งหมายคือ 1) เพื่อศึกษาสภาพการบริหารจัดการโรงเรียนส่งเสริมความเป็นเลิศทางดนตรี 2) สร้างกลยุทธ์การบริหารจัดการโรงเรียนส่งเสริมความเป็นเลิศทางดนตรี 3) ศึกษาความเหมาะสมและความเป็นไปได้ของกลยุทธ์การบริหารจัดการโรงเรียนส่งเสริมความเป็นเลิศทางดนตรี มีวิธีการดำเนินการวิจัยออกเป็น 3 ตอน คือ ตอนที่ 1 ศึกษาสภาพการบริหารจัดการโรงเรียนส่งเสริมความเป็นเลิศทางดนตรีโดยศึกษา วิเคราะห์ สังเคราะห์เอกสาร และงานวิจัยที่เกี่ยวข้องการสัมภาษณ์เชิงลึกกับผู้ให้ข้อมูล 24 คน ตอนที่ 2 สร้างกลยุทธ์การบริหารจัดการโรงเรียนส่งเสริมความเป็นเลิศทางดนตรี โดยการวิเคราะห์สภาพแวดล้อมและการดำเนินการ (SWOT Matrix Analysis) การกำหนดทิศทางการศึกษา และการสร้างกลยุทธ์ ตรวจสอบกลยุทธ์โดยจัดสนทนากลุ่ม ผู้ทรงคุณวุฒิ 14 คน และเก็บข้อมูลครูและบุคลากรทางการศึกษาโรงเรียนส่งเสริมความเป็นเลิศทางดนตรี 63 คน จึงหาค่าเฉลี่ยและวิเคราะห์

องค์ประกอบ ตอนที่ 3 ศึกษาความเหมาะสมและความเป็นไปได้ของกลยุทธ์การบริหารจัดการโรงเรียน ส่งเสริมความเป็นเลิศทางดนตรี โดยใช้แบบสอบถามกับผู้บริหารสถานศึกษา 21 คน ครูที่สอนวิชาดนตรี 42 คน ผลการวิจัยสรุปว่า 1) สภาพปัจจุบันของการบริหารจัดการโรงเรียนส่งเสริมความเป็นเลิศทางดนตรี มีจุดแข็ง 34 ข้อ จุดอ่อน 36 ข้อ โอกาส 20 ข้อ อุปสรรค 26 ข้อ 2) กลยุทธ์การบริหารจัดการโรงเรียน ส่งเสริมความเป็นเลิศทางดนตรี ที่สร้างขึ้นประกอบด้วยวิสัยทัศน์ พันธกิจ และได้กลยุทธ์ 6 ข้อ 3) กลยุทธ์การบริหารจัดการโรงเรียนส่งเสริมความเป็นเลิศทางดนตรีที่สร้างขึ้นมีความเหมาะสมและ ความเป็นไปได้ อย่างมีนัยสำคัญทางสถิติที่ระดับ .01

สุกัญญา ทองทิพย์ (2560, น. 146-153) ศึกษาเรื่อง แนวทางพัฒนาสู่ความสำเร็จ ของวงโปงลางระดับมัธยมศึกษาในภาคตะวันออกเฉียงเหนือ เป็นการวิจัยเชิงคุณภาพ มีจุดมุ่งหมายเพื่อ ศึกษาองค์ประกอบของวงโปงลางระดับมัธยมศึกษา และเพื่อศึกษาแนวทางการพัฒนาวงโปงลางระดับ มัธยมศึกษาสู่ความสำเร็จ เก็บข้อมูลจากเอกสารและข้อมูลภาคสนาม โดยการสังเกตและสัมภาษณ์จาก ผู้ให้ข้อมูลหลัก 6 คน กลุ่มผู้ปฏิบัติ 12 คน และกลุ่มผู้ให้ข้อมูลทั่วไป 8 คน คัดเลือกจากวงโปงลาง ในภาคตะวันออกเฉียงเหนือ 6 วง คือ วงโปงลางแสนเมือง โรงเรียนหนองเรือวิทยา จังหวัดขอนแก่น, วงดนตรีพื้นเมืองโปงลางโรงเรียนผดุงนารี จังหวัดมหาสารคาม, วงโปงลางสว่างแดนดินศิลป์อีสาน จังหวัดสกลนคร, วงมุลมังผั่งน้ำโขงจังหวัดหนองคาย, วงดนตรีโปงลางโรงเรียนกาฬสินธุ์พิทยาสรรค์ จังหวัดกาฬสินธุ์, และวงโปงลางศรีสิริเกศโรงเรียนสตรีสิริเกศ จังหวัดศรีสะเกษ ผลการวิเคราะห์ องค์ประกอบของวงโปงลางระดับมัธยมศึกษา พบว่า มีประเด็นสำคัญ ดังนี้ 1) การพัฒนาการบริหารจัดการวง 2) การบริหารจัดการการซ้อมดนตรี นาฏศิลป์ ขับร้อง 3) ด้านการเตรียมความพร้อม 4) ด้านการสร้าง ประสบการณ์ 5) ด้านการสืบทอดของวงโปงลาง 6) การพัฒนาคุณธรรมจริยธรรมของสมาชิกในวงโปงลาง และแนวทางการพัฒนาวงโปงลางระดับมัธยมศึกษาสู่ความสำเร็จ พบว่า ผู้บริหารโรงเรียนต้องให้การสนับสนุน และส่งเสริมกิจกรรมนี้ และต้องให้ทุกฝ่ายมีส่วนร่วมในการจัดกิจกรรมดนตรีพื้นเมืองอีสาน ควรมีการจัด อบรม สัมมนา การประชุมร่วมของผู้บริหาร ครูผู้รับผิดชอบ และครูที่สนใจกิจกรรมดนตรีพื้นเมืองอีสานเพื่อ ทราบแนวทางปฏิบัติร่วมกัน ควรมีการนิเทศและการติดตามผลจากผู้ที่เกี่ยวข้องทุกระดับอย่างต่อเนื่อง

สุนัส ฤกษ์สมโภชน์ (2561, น. 196-203) ศึกษาเรื่อง รูปแบบการบริหารจัดการเรียน การสอนดนตรีไทยในโรงเรียนมัธยมศึกษา สังกัดสำนักงานคณะกรรมการการศึกษาขั้นพื้นฐานในเขต กรุงเทพมหานคร ผลการวิจัยรูปแบบการบริหารจัดการเรียนการสอนดนตรีไทยในโรงเรียนมัธยมศึกษา สังกัดสำนักงานคณะกรรมการการศึกษาขั้นพื้นฐาน ในเขตกรุงเทพมหานคร มีประเด็นสำคัญ ดังนี้ 1. ด้านนโยบายของโรงเรียน พบว่า โรงเรียนมัธยมศึกษาในกรุงเทพมหานคร มีนโยบายจัดการเรียนการสอน ดนตรีไทยตามหลักสูตรแกนกลางการศึกษาขั้นพื้นฐาน มีการทำหลักสูตรเพิ่มเติม ส่งเสริมให้มีกิจกรรม เสริมหลักสูตร มีนโยบายบูรณาการกับกลุ่มสาระการเรียนรู้อื่น ตลอดจนส่งเสริมให้นักเรียนทุกคนบรรเลง ดนตรีไทยได้ 2. ด้านการจัดการเรียนการสอน พบว่า การสอนดนตรีไทยเป็นไปตามหลักสูตรแกนกลาง ทั้งด้านตัวชี้วัด กระบวนการสอน สาระการเรียนรู้ และการวัดผลประเมินผล จัดการเรียนการสอนทั้ง ภาคทฤษฎีและปฏิบัติ มีการบูรณาการในกลุ่มสาระศิลปะ สอนดนตรีไทยเชิงประยุกต์ร่วมกับดนตรีท้องถิ่น ใช้กระบวนการคิด กระบวนการจัดการ และกระบวนการแก้ปัญหา ตลอดจนสอนดนตรีไทยทั้งในเชิง อนุรักษ์ เชิงประยุกต์ และเชิงสร้างสรรค์ 3. ด้านกิจกรรมเสริมหลักสูตร พบว่า มีการจัดตั้งชมรมให้ นักเรียนฝึกซ้อมดนตรีทั้งในเวลาและนอกเวลาเรียน ส่งเสริมให้นักเรียนบรรเลงดนตรีไทยในกิจกรรม

ต่าง ๆ เช่น งานไหว้ครู วันเฉลิมพระชนมพรรษา การประกวดดนตรีไทย ตลอดจนให้บริการและให้ความร่วมมือกับชุมชน 4. ด้านคุณภาพครู พบว่า จัดครูที่จบการศึกษาด้านดนตรีไทยมาสอนเป็นที่ยอมรับทางวิชาการ สนับสนุนให้การศึกษาในระดับที่สูงขึ้น ใช้สื่ออิเล็กทรอนิกส์ สื่อออนไลน์ในการจัดการเรียนการสอน ส่งเสริมให้ครูมีความสามารถในการสื่อสารภาษาต่างประเทศได้ 5. ด้านการส่งเสริมปัจจัยพื้นฐาน พบว่า จัดสรรงบประมาณอย่างเพียงพอ มอบทุน เกียรติบัตร ให้กำลังใจแก่นักเรียน ครูผู้สอน และครูที่ช่วยเหลือกิจกรรมด้านดนตรีไทยสม่ำเสมอ 6. ด้านการสร้างเครือข่ายเพื่อการพัฒนา มีเครือข่ายร่วมพัฒนาดนตรีไทยระดับเขตพื้นที่การศึกษา ระดับจังหวัด สถาบันอุดมศึกษา ตลอดจนร่วมพัฒนากับหน่วยงานรัฐบาลและเอกชน

สรุปได้ว่า จากการศึกษาเอกสารและงานวิจัยทำให้ทราบสภาพปัญหาและกระบวนการการบริหารจัดการวงดนตรีไทยเพื่อความเป็นเลิศของโรงเรียนมัธยมศึกษา ทำให้ทราบแนวทางของการศึกษาวิจัยซึ่งเป็นข้อมูลเบื้องต้น และองค์ความรู้ในเรื่องต่าง ๆ สำหรับการวิเคราะห์สังเคราะห์ข้อมูล และเตรียมตัวลงพื้นที่ศึกษาสภาพจริงของการบริหารจัดการวงดนตรีไทยเพื่อความเป็นเลิศของโรงเรียนมัธยมศึกษา ตามวัตถุประสงค์ที่ได้กำหนดไว้ โดยผู้วิจัยจะได้นำผลการศึกษาดังกล่าวข้างต้นมาเป็นแนวคิดในการวิจัยและใช้อธิบายผลที่เกิดขึ้นต่อไป

กรอบแนวคิดเบื้องต้นการวิจัย

การวิจัยเรื่อง กระบวนการการบริหารจัดการวงดนตรีไทยเพื่อความเป็นเลิศของโรงเรียนมัธยมศึกษา สังกัดสำนักงานคณะกรรมการการศึกษาขั้นพื้นฐาน ผู้วิจัยใช้กรอบแนวคิดในการวิจัยเป็นรูปแบบการบริหารโรงเรียนคุณภาพที่มุ่งสู่การพัฒนาคุณภาพของโรงเรียน เพื่อความเป็นเลิศ โดยใช้กระบวนการวงจรคุณภาพเดมมิง (Deming's Cycle: PDCA) ในการดำเนินงาน ดังนี้

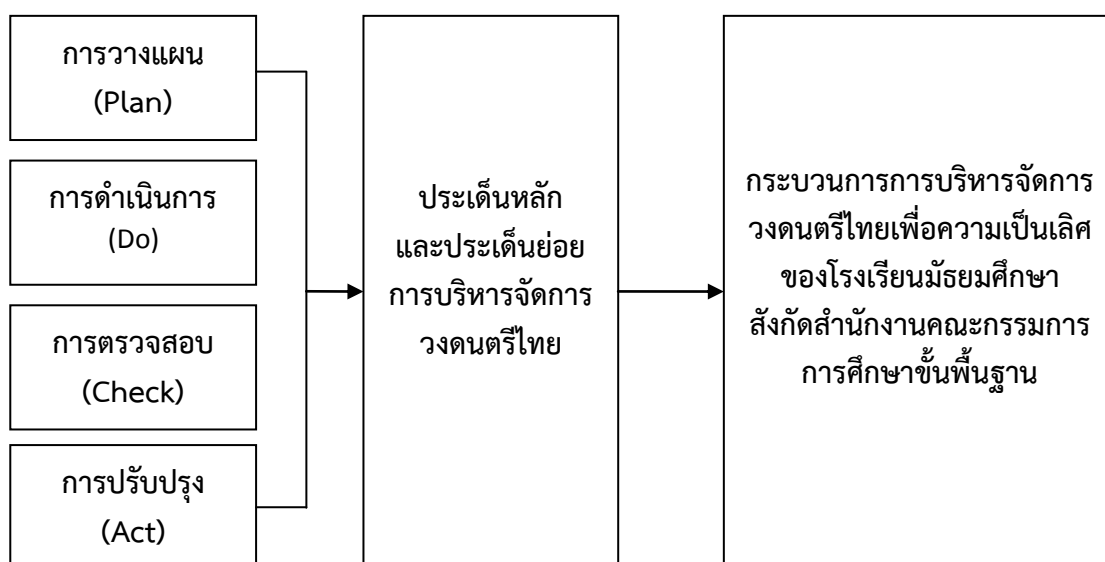

ภาพที่ 12 กรอบแนวคิดกระบวนการการบริหารจัดการวงดนตรีไทยเพื่อความเป็นเลิศของโรงเรียนมัธยมศึกษา สังกัดสำนักงานคณะกรรมการการศึกษาขั้นพื้นฐาน

บทที่ 3

วิธีดำเนินการวิจัย

การวิจัยเรื่อง กระบวนการการบริหารจัดการวงดนตรีไทยเพื่อความเป็นเลิศของโรงเรียนมัธยมศึกษา สังกัดสำนักงานคณะกรรมการการศึกษาขั้นพื้นฐานครั้งนี้ เป็นการวิจัยเชิงคุณภาพ (Qualitative Research) มีลักษณะและใช้ระเบียบวิธีวิจัยเชิงพรรณนา (Descriptive Research) ซึ่งมีวัตถุประสงค์เพื่อศึกษากระบวนการการบริหารจัดการตามแนวคิดกระบวนการวงจรคุณภาพของเดมมิง (Deming's Cycle: PDCA) โดยศึกษาเอกสาร งานวิจัย สัมภาษณ์ผู้ปฏิบัติจริง รวบรวมสรุปวิเคราะห์สังเคราะห์ข้อมูล นำเสนอประเด็นย่อยในแต่ละประเด็นหลัก ตรวจสอบและยืนยันความเหมาะสมของกระบวนการบริหารจัดการวงดนตรีไทยเพื่อความเป็นเลิศของโรงเรียนมัธยมศึกษา สังกัดสำนักงานคณะกรรมการการศึกษาขั้นพื้นฐาน ผู้วิจัยได้แบ่งวิธีดำเนินการวิจัยออกเป็น 3 ขั้นตอน ดังนี้

ขั้นตอนที่ 1 สังเคราะห์ประเด็นหลักและประเด็นย่อยของกระบวนการบริหารจัดการวงดนตรีไทยเพื่อความเป็นเลิศของโรงเรียนมัธยมศึกษา สังกัดสำนักงานคณะกรรมการการศึกษาขั้นพื้นฐาน

- 1.1 การศึกษาและวิเคราะห์จากเอกสารวิชาการ แนวคิด ทฤษฎี และงานวิจัยที่เกี่ยวข้องกับกระบวนการบริหารจัดการวงดนตรีไทยเพื่อความเป็นเลิศของโรงเรียนมัธยมศึกษา
- 1.2 การสร้างแบบสัมภาษณ์เชิงลึกเกี่ยวกับการบริหารจัดการวงดนตรีไทยเพื่อความเป็นเลิศของโรงเรียนมัธยมศึกษา
- 1.3 การสัมภาษณ์เชิงลึก เพื่อให้ได้ข้อมูลสภาพการบริหารจัดการวงดนตรีไทยเพื่อความเป็นเลิศของโรงเรียนมัธยมศึกษา จากผู้บริหาร ครูสอนดนตรีไทย และครูภูมิปัญญาของโรงเรียนที่มีชื่อเสียงด้านดนตรีไทย จำนวน 5 โรงเรียน
- 1.4 การรวบรวมสรุปวิเคราะห์สังเคราะห์ข้อมูลจากการสัมภาษณ์เชิงลึก เพื่อทราบประเด็นหลักและประเด็นย่อยที่สำคัญของกระบวนการบริหารจัดการวงดนตรีไทยเพื่อความเป็นเลิศของโรงเรียนมัธยมศึกษา

ขั้นตอนที่ 2 ตรวจสอบกระบวนการบริหารจัดการวงดนตรีไทยเพื่อความเป็นเลิศของโรงเรียนมัธยมศึกษา สังกัดสำนักงานคณะกรรมการการศึกษาขั้นพื้นฐาน

- 2.1 ผู้วิจัยนำข้อมูลของประเด็นหลักและประเด็นย่อยจากขั้นตอนที่ 1 ไปดำเนินการร่างเป็นแบบตรวจสอบ เพื่อนำเสนอในการสนทนากลุ่มอิงผู้เชี่ยวชาญเฉพาะทาง (Connoisseurship Focus Group)
- 2.2 การตรวจสอบประเด็นหลักและประเด็นย่อยในกระบวนการของวงจร PDCA โดยวิธีการสนทนากลุ่มอิงผู้เชี่ยวชาญเฉพาะทาง (Connoisseurship Focus Group) จำนวน 9 คน
- 2.3 การสรุปฉันทมติของผู้เชี่ยวชาญเฉพาะทาง เพื่อร่างกระบวนการบริหารจัดการวงดนตรีไทยเพื่อความเป็นเลิศของโรงเรียนมัธยมศึกษา

ขั้นตอนที่ 3 ยืนยันความเหมาะสมและความเป็นไปได้ของกระบวนการจัดการ จัดการวงดนตรีไทยเพื่อความเป็นเลิศของโรงเรียนมัธยมศึกษา สังกัดสำนักงานคณะกรรมการ การศึกษาขั้นพื้นฐาน

3.1 การสร้างเครื่องมือแบบสัมภาษณ์เชิงลึกเกี่ยวกับกระบวนการจัดการวงดนตรีไทยเพื่อความเป็นเลิศของโรงเรียนมัธยมศึกษา

3.2 การสัมภาษณ์เชิงลึกกับผู้ทรงคุณวุฒิ ด้านการบริหารการศึกษา ด้านดนตรีไทย และผู้ปฏิบัติจริง ได้แก่ ผู้บริหารและครูดนตรีไทยในโรงเรียนมัธยมศึกษา จำนวน 21 คน เพื่อยืนยันความเหมาะสมและความเป็นไปได้

3.3 สรุปผลการยืนยันและข้อเสนอแนะ ของความเหมาะสมและความเป็นไปได้เกี่ยวกับกระบวนการจัดการวงดนตรีไทยของโรงเรียนมัธยมศึกษา สังกัดสำนักงานคณะกรรมการการศึกษาขั้นพื้นฐาน

3.4 เขียนสรุปเป็นรายงานการวิจัยฉบับสมบูรณ์ เขียนบทความวิจัยเพื่อการเผยแพร่ และเพื่อการสำเร็จการศึกษาระดับดุสิตบัณฑิตตามระเบียบและข้อบังคับของมหาวิทยาลัย

ขั้นตอนที่ 1 สังเคราะห์ประเด็นหลักและประเด็นย่อยของกระบวนการจัดการวงดนตรีไทย เพื่อความเป็นเลิศของโรงเรียนมัธยมศึกษา สังกัดสำนักงานคณะกรรมการการศึกษาขั้นพื้นฐาน

ผู้วิจัยศึกษาและวิเคราะห์จากเอกสารวิชาการ แนวคิด ทฤษฎี และงานวิจัยเกี่ยวกับสภาพการจัดตั้งวงดนตรีไทยและการบริหารจัดการวงดนตรีไทยในโรงเรียนมัธยมศึกษา นำข้อมูลที่ได้นำมาดำเนินการสร้างเป็นแบบสัมภาษณ์ เพื่อไปสัมภาษณ์กลุ่มผู้ให้ข้อมูลเพื่อหาข้อสรุปของประเด็นหลักและประเด็นย่อยของกระบวนการจัดการวงดนตรีไทยเพื่อความเป็นเลิศของโรงเรียนมัธยมศึกษา สังกัดสำนักงานคณะกรรมการการศึกษาขั้นพื้นฐาน

กลุ่มผู้ให้ข้อมูล

กลุ่มผู้ให้ข้อมูล ได้แก่ ผู้บริหารโรงเรียน ครูดนตรีไทย และผู้มีส่วนเกี่ยวข้องในโรงเรียนมัธยมศึกษาขนาดใหญ่พิเศษ สังกัดสำนักงานคณะกรรมการการศึกษาขั้นพื้นฐาน กระทรวงศึกษาธิการ โดยใช้วิธีคัดเลือกแบบเจาะจง (ณรงค์ โพธิ์พุกขานันท์, 2557, น. 185) โรงเรียนที่ได้รับการยอมรับและมีชื่อเสียงด้านวงดนตรีไทย (Best Practice) ในระดับจังหวัดและระดับภูมิภาคขึ้นไป เคยเข้าร่วมแข่งขันทักษะสารดนตรีไทยที่ประสบผลสำเร็จได้รับรางวัลชนะเลิศหรือรองชนะเลิศ ประเภทใดประเภทหนึ่งในจำนวน 3 ประเภท คือ วงเครื่องสายวงเล็กผสมซิม วงปี่พาทย์ไม้นวมผสมวงเครื่องสายเครื่องเดี่ยว และวงปี่พาทย์ไม้แข็งเครื่องคู่ งานศิลปหัตถกรรมนักเรียนระดับมัธยมศึกษา ระดับชาติ ครั้งที่ 62-67 ระหว่างปีการศึกษา 2555-2560 จัดโดย สำนักงานคณะกรรมการการศึกษาขั้นพื้นฐาน กระทรวงศึกษาธิการ โดยคำนึงถึงตำแหน่งที่ตั้งของโรงเรียนอยู่ใน 5 ภูมิภาคของประเทศไทย มีจำนวน 5 โรงเรียน ได้แก่

1. ภาคเหนือ โรงเรียนเฉลิมขวัญสตรี จังหวัดพิษณุโลก
2. ภาคกลาง โรงเรียนอยุธยาวิทยาลัย จังหวัดพระนครศรีอยุธยา
3. ภาคใต้ โรงเรียนมหาวชิราวุธ จังหวัดสงขลา
4. ภาคตะวันออกเฉียงเหนือ โรงเรียนเบ็ญจะมะมหาราช จังหวัดอุบลราชธานี

5. ส่วนกลาง โรงเรียนเทพศิรินทร์ กรุงเทพมหานคร

โรงเรียนทั้ง 5 โรงเรียน เป็นโรงเรียนมัธยมศึกษาขนาดใหญ่พิเศษ สังกัดสำนักงานคณะกรรมการการศึกษาขั้นพื้นฐาน กระทรวงศึกษาธิการ โดยผู้ให้ข้อมูลของแต่ละโรงเรียนดังกล่าว ประกอบด้วย 1) ผู้อำนวยการโรงเรียน 2) รองผู้อำนวยการโรงเรียน 3) หัวหน้ากลุ่มสาระการเรียนรู้ศิลปะ 4) ครูสอนดนตรีไทย 5) ครูภูมิปัญญาด้านดนตรีไทย สรุปรู้ให้ข้อมูลมี 5 โรงเรียน ๆ ละ 5 คน รวมทั้งสิ้นจำนวน 25 คน ผู้วิจัยดำเนินการสัมภาษณ์กลุ่มผู้ให้ข้อมูลระหว่างเดือนมิถุนายน-กันยายน 2561

เครื่องมือที่ใช้ในการวิจัย

การวิจัยนี้เป็นการวิจัยเชิงคุณภาพ (Qualitative Research) ผู้วิจัยดำเนินการศึกษาและวิเคราะห์เอกสาร แนวคิด ทฤษฎี และงานวิจัยเกี่ยวกับสภาพโดยทั่วไปของโรงเรียนมัธยมศึกษาที่มีการบริหารจัดการวงดนตรีไทย ศึกษาขั้นตอนการดำเนินงานตามแนวคิดกระบวนการวงจรคุณภาพของเดมมิง (Deming's Cycle: PDCA) แล้วสร้างเป็นแบบสัมภาษณ์เชิงลึกแบบกึ่งโครงสร้าง (Semi Structured Interview) โดยมีข้อคำถามในการสัมภาษณ์ 2 ประเด็น คือ 1) โรงเรียนดำเนินการสร้างวงดนตรีไทยด้วยวิธีการอย่างไรบ้าง 2) การดำเนินการเพื่อให้โรงเรียนเกิดวงดนตรีไทยมีความยั่งยืนมั่นคงถาวร โรงเรียนทำได้อย่างไร โดยผู้วิจัยใช้คำถามแบบปลายเปิดเพื่อให้ผู้ให้ข้อมูลมีโอกาสตอบได้อย่างอิสระ ผู้วิจัยสามารถอธิบายขยายความประเด็นคำถามให้ผู้ตอบเข้าใจวัตถุประสงค์ของคำถามสามารถซักถามเพิ่มเติมเพื่อหาข้อมูลรายละเอียดในประเด็นต่าง ๆ ได้ และสามารถเชื่อมโยงการสัมภาษณ์เพื่อเข้าสู่ประเด็นของการจัดการวงดนตรีไทยที่ต้องการได้อย่างลึกซึ้ง

การเก็บรวบรวมข้อมูล

การเก็บรวบรวมข้อมูลในครั้งนี้ ผู้วิจัยดำเนินการสัมภาษณ์พร้อมบันทึกเสียงจากการสัมภาษณ์ด้วยตนเองทั้ง 25 คน โดยแบบไม่เป็นทางการ (Informal Interview) มีเค้าโครงในการสัมภาษณ์ ซึ่งการสัมภาษณ์ดังกล่าวมีลักษณะเป็นการตั้งคำถามแบบปลายเปิด มีความยืดหยุ่นเพื่อให้เหมาะสมกับผู้ให้สัมภาษณ์แต่ละคน แนวคำถามที่ใช้สัมภาษณ์เชิงเจาะลึก ประกอบด้วย 2 ประเด็น คือ 1) โรงเรียนดำเนินการสร้างวงดนตรีไทยด้วยวิธีการอย่างไรบ้าง 2) การดำเนินการเพื่อให้โรงเรียนเกิดวงดนตรีไทยมีความยั่งยืนมั่นคงถาวรทำได้อย่างไร และใช้วิธีการสังเกตแบบไม่มีส่วนร่วมเพื่อให้ได้ข้อมูลเชิงลึกเพิ่มขึ้น เมื่อผู้วิจัยดำเนินการสัมภาษณ์ผู้ให้ข้อมูลครบทั้ง 5 โรงเรียนแล้วจึงรวบรวมและบันทึกข้อมูลไว้เป็นข้อมูลเบื้องต้นแล้วจึงดำเนินการวิเคราะห์ข้อมูลเชิงคุณภาพด้วยวิธีการวิเคราะห์ข้อมูลตามแบบของโคไลซซี่ (Colaizzi's Method) (Colaizzi, P.,1978, pp. 48-71) ดังนี้ 1) อ่านข้อความที่ถอดความแล้วหลาย ๆ ครั้ง เพื่อให้เข้าใจทั้งสาระและความรู้สึกของผู้ให้ข้อมูลอย่างแท้จริง 2) ทบทวนแต่ละข้อความในทุก ๆ ประเด็นอย่างละเอียด เพื่อค้นหาใจความสำคัญของแต่ละประเด็น 3) ทำความเข้าใจตามสาระสำคัญของเนื้อหาเพื่อสรุปประเด็น 4) กำหนดความหมายของกลุ่มคำที่สอดคล้องกับประเด็นหลัก 5) รวบรวมและสรุปผลที่ได้จากปรากฏการณ์ที่ศึกษาและอธิบายหรือบรรยายอย่างครบถ้วน 6) อธิบายปรากฏการณ์ที่ยังกำกวมให้มีความชัดเจนเท่าที่จะเป็นไปได้ และ 7) นำข้อค้นพบที่ได้จากการศึกษาย้อนกลับไปให้ผู้ให้ข้อมูลเพื่อตรวจสอบความถูกต้อง

เกี่ยวกับกิจกรรมต่าง ๆ ของการดำเนินการสร้างวงดนตรีไทย และการดำเนินการเพื่อให้เกิดวงดนตรีไทยที่มีความมั่นคงตรงกันได้อัตราภาพรวมของ 5 โรงเรียนเป็นเบื้องต้น

ผู้วิจัยนำข้อมูลที่ได้มาดำเนินการสรุปและสังเคราะห์อีกครั้ง จัดให้เป็นประเด็นหลัก และประเด็นย่อยของกระบวนการการบริหารจัดการวงดนตรีไทยเพื่อความเป็นเลิศของโรงเรียนมัธยมศึกษา สังกัดสำนักงานคณะกรรมการการศึกษาขั้นพื้นฐาน โดยกำหนดเป็นประเด็นหลักและประเด็นย่อยตามแนวคิดกระบวนการวงจรคุณภาพของเดมมิง (Deming's Cycle: PDCA) ได้แก่ 1) การวางแผนดำเนินการ (Plan) 2) การดำเนินการ (Do) 3) การกำกับตรวจสอบการดำเนินการ (Check) และ 4) การปรับปรุงแก้ไขการดำเนินการ (Act)

รายละเอียดการดำเนินการวิจัย แหล่งข้อมูล ผู้ให้ข้อมูลการวิจัย เครื่องมือการวิจัย เอกสารขอความร่วมมือการให้ข้อมูล และเอกสารที่เกี่ยวข้องปรากฏอยู่ในภาคผนวก ก. หน้า 168-191

ขั้นตอนที่ 2 ตรวจสอบกระบวนการการบริหารจัดการวงดนตรีไทยเพื่อความเป็นเลิศของโรงเรียนมัธยมศึกษา สังกัดสำนักงานคณะกรรมการการศึกษาขั้นพื้นฐาน

ผู้วิจัยดำเนินการนำข้อมูลที่ได้จากขั้นตอนที่ 1 มาร่างเป็นแบบตรวจสอบประเด็นย่อยของแต่ละประเด็นหลัก ของกระบวนการการบริหารจัดการวงดนตรีไทยเพื่อความเป็นเลิศของโรงเรียนมัธยมศึกษา สังกัดสำนักงานคณะกรรมการการศึกษาขั้นพื้นฐาน เพื่อนำเสนอ ตรวจสอบ และลงนามมติในการสนทนากลุ่มอิงผู้เชี่ยวชาญเฉพาะทาง (Connoisseurship Focus Group)

กลุ่มผู้ให้ข้อมูล

กลุ่มผู้ให้ข้อมูลในขั้นตอนที่ 2 ผู้วิจัยดำเนินการคัดเลือกกลุ่มผู้ให้ข้อมูล โดยใช้วิธีคัดเลือกแบบเจาะจง (ณรงค์ โปธิ์พฤษานันท์, 2557, น.185) ได้แก่ ผู้เชี่ยวชาญด้านดนตรีไทยและนักวิชาการด้านบริหารการศึกษามีประสบการณ์และมีชื่อเสียงได้รับการยอมรับ โดยมีคุณสมบัติดังนี้

1. เป็นผู้สำเร็จการศึกษาระดับปริญญาเอกหรือปริญญาโทด้านบริหารการศึกษาหรือด้านดนตรีไทย
2. เป็นผู้ที่มีประสบการณ์การทำงานบริหารการศึกษาหรือดนตรีไทยมากกว่า 10 ปี
3. เป็นผู้ที่มีชื่อเสียงในสาขาบริหารการศึกษาหรือสาขาดนตรีไทย

รายนามของผู้เชี่ยวชาญและนักวิชาการที่มีประสบการณ์ด้านบริหารการศึกษาหรือด้านดนตรีไทย เป็นกลุ่มผู้ให้ข้อมูลในการสนทนากลุ่มอิงผู้เชี่ยวชาญเฉพาะทาง (Connoisseurship Focus Group) มีจำนวน 9 คน ดังนี้

1. ดร.สิริชัยชาญ พักจำรูญ อดีตอธิบดีกรมศิลปากร ศิลปินแห่งชาติสาขาศิลปะการแสดง (ดนตรีไทย) ปีพุทธศักราช 2557
2. รองศาสตราจารย์ ดร.ณรงค์ชัย ปิฎกัรชต์ สังกัดภาควิชาดนตรีวิทยา วิทยาลัยดุริยางคศิลป์ มหาวิทยาลัยมหิดล
3. รองศาสตราจารย์ ดร.องค์การ อินทรมพรรย์ อดีตนายกสภามหาวิทยาลัยสุโขทัย ธรรมาธิราช

4. รองศาสตราจารย์ ดร.ทวีศักดิ์ จินดานุรักษ์ สาขาวิชาศึกษาศาสตร์ มหาวิทยาลัยสุโขทัย
ธรรมาธิราช
5. รองศาสตราจารย์ ดร.ยุพธนา ฉัปปวรรณรัตน์ ผู้ช่วยอธิการบดีงานด้านวิชาการและ
ประกันคุณภาพหลักสูตร จุฬาลงกรณ์มหาวิทยาลัย
6. ดร.ธวัช ชลารักษ์ ผู้อำนวยการสำนักงานส่งเสริมสวัสดิการและสวัสดิภาพครูและ
บุคลากรทางการศึกษา (สสส.) จังหวัดปราจีนบุรี, อดีตผู้ตรวจราชการกระทรวงศึกษาธิการ
7. นายอนันต์ ทรัพย์วารี อดีตผู้อำนวยการโรงเรียนเทพศิรินทร์ กรุงเทพฯ
8. ดร.นฤภพ ชันทป์ไทย ผู้อำนวยการโรงเรียนศึกษานารีวิทยา กรุงเทพฯ
9. ดร.กิตติ คงตุก รองคณบดี ฝ่ายกิจการนักศึกษาและกิจกรรมพิเศษ คณะวิทยาการเรียนรู้
และศึกษาศาสตร์มหาวิทยาลัยธรรมศาสตร์

เครื่องมือที่ใช้ในการวิจัย

การวิจัยนี้เป็นการวิจัยเชิงคุณภาพ (Qualitative Research) โดยผู้วิจัยนำข้อค้นพบจากการสัมภาษณ์เชิงเจาะลึกจากขั้นตอนที่ 1 ที่สร้างเป็นแบบตรวจสอบประเด็นย่อยของแต่ละประเด็นหลักของกระบวนการจัดการเรียนการสอนของโรงเรียนมัธยมศึกษาสังกัดสำนักงานคณะกรรมการการศึกษาขั้นพื้นฐาน ตามแนวคิดกระบวนการวงจรคุณภาพของเดมมิง (Deming's Cycle: PDCA) ได้แก่ 1) การวางแผนดำเนินการ (Plan) 2) การดำเนินการ (Do) 3) การกำกับตรวจสอบการดำเนินการ (Check) และ 4) การปรับปรุงแก้ไขการดำเนินการ (Act)

การเก็บรวบรวมข้อมูล

ผู้วิจัยดำเนินการนำเสนอแบบตรวจสอบประเด็นย่อยของแต่ละประเด็นหลักในการประชุมสนทนากลุ่มผู้เชี่ยวชาญเฉพาะทาง (Connoisseurship Focus Group) จำนวน 9 คน เพื่อให้ผู้เข้าร่วมสนทนากลุ่มได้พิจารณาตรวจสอบข้อมูลให้เป็นฉันทามติ เมื่อวันที่ 18 ธันวาคม 2561 ณ ห้องประชุมสำนักบริหารศิลปวัฒนธรรม อาคารศิลปวัฒนธรรม จุฬาลงกรณ์มหาวิทยาลัย โดยผู้วิจัยบันทึกข้อมูลการสนทนากลุ่มตามแบบบันทึกการสนทนากลุ่ม พร้อมสังเกตพฤติกรรมของสมาชิกกลุ่มเพื่อประกอบการวิเคราะห์ ผู้วิจัยนำข้อมูลที่ได้จากขั้นตอนที่ 1 มาตรวจสอบกับข้อมูลจากการสนทนากลุ่มผู้เชี่ยวชาญด้านดนตรีไทยที่ได้จากขั้นตอนที่ 2 ว่าสอดคล้องตรงกันหรือไม่ และเมื่อพบว่าข้อมูลไม่ตรงกัน ผู้วิจัยดำเนินการเก็บรวบรวมข้อมูลเพิ่มเติมเพื่อให้ได้ข้อมูลที่ชัดเจนยิ่งขึ้น ก่อนที่จะนำข้อมูลไปวิเคราะห์และเขียนผลการวิจัยเป็นประเด็นย่อยของแต่ละประเด็นหลักของกระบวนการจัดการเรียนการสอนของโรงเรียนมัธยมศึกษา สังกัดสำนักงานคณะกรรมการการศึกษาขั้นพื้นฐาน และสรุปผลกำหนดเป็นกระบวนการเบื้องต้น (Preliminary Process) ของการจัดการเรียนการสอนของโรงเรียนมัธยมศึกษา สังกัดสำนักงานคณะกรรมการการศึกษาขั้นพื้นฐาน แล้วนำไปสู่วิธีการดำเนินการวิจัยของขั้นตอนที่ 3

รายละเอียดการดำเนินการวิจัย ผู้ให้ข้อมูลการวิจัย สถานที่ดำเนินการวิจัย และเอกสารที่เกี่ยวข้องปรากฏอยู่ในภาคผนวก ข. หน้า 192-204

ขั้นตอนที่ 3 ยืนยันความเหมาะสมและความเป็นไปได้ของกระบวนการการบริหารจัดการวงดนตรีไทย เพื่อความเป็นเลิศของโรงเรียนมัธยมศึกษา สังกัดสำนักงานคณะกรรมการการศึกษาขั้นพื้นฐาน

ผู้วิจัยได้ข้อสรุปของประเด็นหลักและประเด็นย่อยของขั้นตอนที่ 2 เรียบร้อยแล้ว จึงนำข้อสรุปดังกล่าวมาสร้างเป็นแบบสัมภาษณ์เชิงลึก (In-depth Interview) เกี่ยวกับกระบวนการบริหารจัดการวงดนตรีไทยเพื่อความเป็นเลิศของโรงเรียนมัธยมศึกษา เพื่อใช้สำหรับสัมภาษณ์ผู้ทรงคุณวุฒิด้านการบริหารการศึกษาหรือด้านดนตรีไทย และผู้ปฏิบัติจริง ได้แก่ ผู้บริหารและครูดนตรีไทยในโรงเรียนมัธยมศึกษา รวมจำนวน 21 คน เพื่อให้กลุ่มผู้ให้ข้อมูลดังกล่าวยืนยันความเหมาะสมและความเป็นไปได้ของกระบวนการการบริหารจัดการวงดนตรีไทยเพื่อความเป็นเลิศของโรงเรียนมัธยมศึกษา สังกัดสำนักงานคณะกรรมการการศึกษาขั้นพื้นฐาน

กลุ่มผู้ให้ข้อมูล

กลุ่มผู้ให้ข้อมูลในขั้นตอนที่ 3 ผู้วิจัยดำเนินการคัดเลือกกลุ่มผู้ให้ข้อมูลโดยการคัดเลือกแบบเจาะจง (ณรงค์ โพธิ์พุกขานันท์, 2557, น. 185) ได้แก่ ผู้ทรงคุณวุฒิด้านการบริหารการศึกษาหรือด้านดนตรีไทย ที่มีประสบการณ์และมีชื่อเสียงได้รับการยอมรับ จำนวน 11 คน และผู้ปฏิบัติจริง ได้แก่ ผู้บริหารและครูดนตรีไทยในโรงเรียนมัธยมศึกษา โดยคำนึงถึงตำแหน่งที่ตั้งของโรงเรียนกระจายอยู่ในภูมิภาคต่าง ๆ ของประเทศไทย ได้แก่ ภาคเหนือ ภาคใต้ ภาคตะวันออกเฉียงเหนือ และภาคตะวันตก และเป็นโรงเรียนที่เคยส่งวงดนตรีไทยเข้าร่วมแข่งขันทักษะสาระดนตรีไทยที่ประสบผลสำเร็จได้รับรางวัลเหรียญทอง ระดับชาติ ประเภทใดประเภทหนึ่งในจำนวน 3 ประเภท คือ วงเครื่องสายวงเล็กผสมซิม วงปี่พาทย์ไม้มวมผสมวงเครื่องสายเครื่องเดี่ยว และวงปี่พาทย์ไม้แข็งเครื่องคู่ ในงานศิลปหัตถกรรมนักเรียนระดับมัธยมศึกษา ระดับชาติ ครั้งที่ 62-67 ระหว่างปีการศึกษา 2555-2560 จัดโดยสำนักงานคณะกรรมการการศึกษาขั้นพื้นฐาน กระทรวงศึกษาธิการ ซึ่งมีจำนวน 5 โรงเรียน ๆ ละ 2 คน รวมจำนวน 10 คน

กลุ่มผู้ให้ข้อมูลในขั้นตอนนี้มีจำนวนทั้งสิ้น 21 คน จำแนกได้เป็นดังนี้ คือ การศึกษา ได้แก่ระดับปริญญาตรี 7 คน ปริญญาโท 6 คน ปริญญาเอก 8 คน ประสบการณ์ทำงาน 5-65 ปี เฉลี่ย 35 ปี สถานภาพของผู้ให้ข้อมูล ได้แก่ รองศาสตราจารย์ ดร. 3 คน ผู้ช่วยศาสตราจารย์ ดร. 4 คน ศิลปินแห่งชาติ 1 คน ผู้บริหารโรงเรียน 5 คน ครูสอนดนตรีไทย 5 คน และครูภูมิปัญญา 3 คน ผู้วิจัยดำเนินการสัมภาษณ์กลุ่มผู้ให้ข้อมูลระหว่างเดือนเมษายน-กรกฎาคม 2562 ดังรายชื่อต่อไปนี้

1. รองศาสตราจารย์ ดร.ข้ามคม พรประสิทธิ์ รองคณบดีฝ่ายบริหาร คณะศิลปกรรมศาสตร์ จุฬาลงกรณ์มหาวิทยาลัย
2. รองศาสตราจารย์ ดร.ไทย ทิพย์สุวรรณกุล อาจารย์/ผู้บริหารมหาวิทยาลัย อติต อธิการบดีมหาวิทยาลัยวลัยลักษณ์
3. รองศาสตราจารย์ ดร.มานพ วิสุทธิแพทย์ คณะศิลปกรรมศาสตร์ มหาวิทยาลัย ศรีนครินทรวิโรฒ ประสานมิตร
4. ผู้ช่วยศาสตราจารย์ ดร.ไชยวุธ โกศล คณบดีคณะศิลปกรรมศาสตร์ มหาวิทยาลัยราชภัฏสงขลา

5. ผู้ช่วยศาสตราจารย์ ดร.สุพัตรา วิไลลักษณ์ คณบดีวิทยาลัยการดนตรี มหาวิทยาลัยราชภัฏบ้านสมเด็จเจ้าพระยา
6. ผู้ช่วยศาสตราจารย์ ดร.จตุพร ศรีม่วง คณะศิลปกรรมศาสตร์ มหาวิทยาลัยขอนแก่น
7. ผู้ช่วยศาสตราจารย์ ดร.รัชวิช มุสิกการุณ คณะศิลปกรรมศาสตร์ มหาวิทยาลัยราชภัฏสงขลา
8. นางสาวทัศนีย์ ขุนทอง ศิลปินแห่งชาติสาขาศิลปะการแสดง (ดนตรีไทย) ปีพุทธศักราช 2556
9. นายชัยศักดิ์ ภัทรจินดา ศิลปินอิสระ, ครูภูมิปัญญาโรงเรียนเซนต์คาเบรียลและโรงเรียนเตรียมอุดมศึกษา
10. นายเลอเกียรติ มหาวิทยาลัยนเรศวร ตรียางศิลปินอาวุโส สำนักการสังคีต กรมศิลปากร และครูภูมิปัญญาโรงเรียนเตรียมอุดมศึกษา
11. นายปรกรณ์ หนูยี่ คีตศิลปิน สำนักการสังคีต กรมศิลปากร
12. นายสมเกียรติ พิมพันธ์ ครูสอนดนตรีไทยโรงเรียนอุทัยวิทยาคม จังหวัดอุทัยธานี
13. นางสาววรรณุช ประดิษฐ์พงษ์ ครูสอนดนตรีไทยโรงเรียนอุทัยวิทยาคม จังหวัดอุทัยธานี
14. นางสาวสุวิษญ์ ประจิต ผู้อำนวยการโรงเรียนจระเข้หินสังขมิถวิทยา จังหวัดนครราชสีมา
15. นายณัฐภัทร กลิ่นจะโป๊ะ ครูสอนดนตรีไทยโรงเรียนจระเข้หินสังขมิถวิทยา จังหวัดนครราชสีมา
16. นายประทีป ปานเนื่อง รองผู้อำนวยการโรงเรียนทุ่งสง จังหวัดนครศรีธรรมราช
17. นายนวราช อภัยวงศ์ ครูสอนดนตรีไทยโรงเรียนทุ่งสง จังหวัดนครศรีธรรมราช
18. นางสาวเพียว ชำนาญกำหนด รองผู้อำนวยการโรงเรียนเทพมงคลรังษี จังหวัดกาญจนบุรี
19. นางสาวสุดา พิชนะ ครูสอนดนตรีไทยโรงเรียนเทพมงคลรังษี จังหวัดกาญจนบุรี
20. นายพงษ์อนันต์ ธรรมศิริ ผู้อำนวยการโรงเรียนศรีสะเกษวิทยาลัย จังหวัดศรีสะเกษ
21. นายฐิติพงศ์ ทองศรี ครูสอนดนตรีไทยโรงเรียนศรีสะเกษวิทยาลัย จังหวัดศรีสะเกษ

เครื่องมือที่ใช้ในการวิจัย

การวิจัยนี้เป็นการวิจัยเชิงคุณภาพ (Qualitative Research) โดยผู้วิจัยนำข้อค้นพบที่ได้รับ ซึ่งเป็นกระบวนการเบื้องต้น จากขั้นตอนที่ 2 ด้วยวิธีการสนทนากลุ่มผู้เชี่ยวชาญเฉพาะทาง (Connoisseurship Focus Group) มาสร้างเป็นแบบการสัมภาษณ์เชิงลึก (In-depth Interview) เพื่อสรุปยืนยันและเสนอแนะของความเหมาะสมและความเป็นไปได้เกี่ยวกับประเด็นหลักและประเด็นย่อยของกระบวนการการบริหารจัดการวงดนตรีไทยของโรงเรียนมัธยมศึกษา สังกัดสำนักงานคณะกรรมการการศึกษาขั้นพื้นฐาน โดยยึดตามแนวคิดกระบวนการวงจรคุณภาพของเดมมิง (Deming's Cycle: PDCA) ได้แก่ 1) การวางแผนดำเนินการ (Plan) 2) การดำเนินการ (Do) 3) การกำกับตรวจสอบการดำเนินการ (Check) และ 4) การปรับปรุงแก้ไขการดำเนินการ (Act)

การเก็บรวบรวมข้อมูล

ผู้วิจัยสัมภาษณ์ผู้ให้ข้อมูลสำคัญที่ได้จากการคัดเลือกแบบเจาะจง โดยใช้แบบการสัมภาษณ์เชิงลึก (In-depth Interview) ว่าเห็นด้วยหรือไม่พร้อมแสดงความคิดเห็น ให้คำแนะนำ และข้อเสนอแนะ เพื่อยืนยันความเหมาะสมและความเป็นไปได้เกี่ยวกับประเด็นหลักและประเด็นย่อยของกระบวนการจัดการบริหารจัดการรงดนตรีไทยของโรงเรียนมัธยมศึกษา สังกัดสำนักงานคณะกรรมการการศึกษาขั้นพื้นฐาน ผู้วิจัยบันทึกข้อมูลตามแบบบันทึกการสัมภาษณ์ พร้อมสังเกตพฤติกรรมของสมาชิกกลุ่มเพื่อประกอบการวิเคราะห์ ผู้วิจัยนำข้อมูลจากการสัมภาษณ์เชิงลึกว่าเห็นด้วยตรงกันหรือไม่ และเมื่อพบว่าข้อมูลไม่ตรงกัน หรือมีข้อเสนอแนะอื่นใด ผู้วิจัยดำเนินการเก็บรวบรวมข้อมูลเพิ่มเติมเพื่อสรุปข้อมูลที่กระชับและชัดเจนยิ่งขึ้น ก่อนที่จะนำข้อมูลไปวิเคราะห์และเขียนผลการวิจัยเป็นกระบวนการปฏิบัติ (Practical Process) โดยฉันทามติ (Consensus) เพื่อสรุปเป็นขั้นตอนสุดท้ายตามคำถามวิจัยและวัตถุประสงค์ในการวิจัย ของกระบวนการจัดการรงดนตรีไทยเพื่อความ เป็นเลิศของโรงเรียนมัธยมศึกษา สังกัดสำนักงานคณะกรรมการการศึกษาขั้นพื้นฐาน

บทที่ 4

ผลการวิเคราะห์ข้อมูล

การศึกษาวิจัย เรื่องกระบวนการการบริหารจัดการวงดนตรีไทยเพื่อความเป็นเลิศของโรงเรียนมัธยมศึกษา สังกัดสำนักงานคณะกรรมการการศึกษาขั้นพื้นฐาน มีวัตถุประสงค์ของการวิจัย ดังนี้คือ 1. เพื่อสังเคราะห์ประเด็นหลักและประเด็นย่อยของกระบวนการการบริหารจัดการวงดนตรีไทยเพื่อความเป็นเลิศของโรงเรียนมัธยมศึกษา สังกัดสำนักงานคณะกรรมการการศึกษาขั้นพื้นฐาน 2. เพื่อตรวจสอบ ยืนยันความเหมาะสมและความเป็นไปได้ของกระบวนการการบริหารจัดการวงดนตรีไทยเพื่อความเป็นเลิศของโรงเรียนมัธยมศึกษา สังกัดสำนักงานคณะกรรมการการศึกษาขั้นพื้นฐาน โดยนำเสนอผลการวิเคราะห์ข้อมูล ออกเป็น 3 ขั้นตอน ดังนี้

ขั้นตอนที่ 1 สังเคราะห์ประเด็นหลักและประเด็นย่อยกระบวนการการบริหารจัดการวงดนตรีไทยเพื่อความเป็นเลิศของโรงเรียนมัธยมศึกษา สังกัดสำนักงานคณะกรรมการการศึกษาขั้นพื้นฐาน

ขั้นตอนที่ 2 ตรวจสอบกระบวนการการบริหารจัดการวงดนตรีไทยเพื่อความเป็นเลิศของโรงเรียนมัธยมศึกษา สังกัดสำนักงานคณะกรรมการการศึกษาขั้นพื้นฐาน

ขั้นตอนที่ 3 ยืนยันความเหมาะสมและความเป็นไปได้ของกระบวนการการบริหารจัดการวงดนตรีไทยเพื่อความเป็นเลิศของโรงเรียนมัธยมศึกษา สังกัดสำนักงานคณะกรรมการการศึกษาขั้นพื้นฐาน

ขั้นตอนที่ 1 สังเคราะห์ประเด็นหลักและประเด็นย่อยกระบวนการการบริหารจัดการวงดนตรีไทยเพื่อความเป็นเลิศของโรงเรียนมัธยมศึกษา สังกัดสำนักงานคณะกรรมการการศึกษาขั้นพื้นฐาน

การศึกษาสภาพการบริหารจัดการวงดนตรีไทยเพื่อความเป็นเลิศของโรงเรียนมัธยมศึกษา สังกัดสำนักงานคณะกรรมการการศึกษาขั้นพื้นฐาน โดยศึกษาจากเอกสารวิชาการ งานวิจัยที่เกี่ยวข้อง เพื่อใช้เป็นกรอบในการสร้างแบบสัมภาษณ์เชิงลึกของการบริหารจัดการวงดนตรีไทยเพื่อความเป็นเลิศของโรงเรียนมัธยมศึกษา สังกัดสำนักงานคณะกรรมการการศึกษาขั้นพื้นฐาน ซึ่งผู้วิจัยคัดเลือกผู้ให้ข้อมูลจากโรงเรียนมัธยมศึกษา จำนวน 5 โรงเรียน ที่มีผลงานได้รับรางวัลการประกวดวงดนตรีไทย งานศิลปหัตถกรรมนักเรียน ระดับชาติ ครั้งที่ 62-67 ระหว่างปีการศึกษา 2555-2560 ที่ได้รับรางวัลที่ 1 รางวัลที่ 2 และรางวัลที่ 3 ประเภทวงดนตรีไทย ประเภทใดประเภทหนึ่งในจำนวน 3 ประเภทนี้มากกว่า 2 ครั้งขึ้นไปในรอบ 6 ปี คือ วงเครื่องสายวงเล็ก วงปี่พาทย์มโหรีวงเครื่องสายวงเล็ก และวงปี่พาทย์มโหรี ซึ่งแต่ละโรงเรียนมีตำแหน่งที่ตั้งของโรงเรียนกระจายอยู่ใน 5 ภูมิภาคของประเทศไทย ได้แก่ ภาคเหนือ โรงเรียนเฉลิมขวัญสตรี จังหวัดพิษณุโลก ภาคกลาง โรงเรียนอยุธยาวิทยาลัย จังหวัดพระนครศรีอยุธยา ภาคใต้ โรงเรียนมหาวชิราวุธ จังหวัดสงขลา ภาคตะวันออกเฉิงเหนือ โรงเรียนเบ็ญจะมะมหาราช จังหวัดอุบลราชธานี และส่วนกลาง โรงเรียนเทพศิรินทร์ กรุงเทพมหานคร โดยมีผู้ให้ข้อมูลโรงเรียนละ 5 คน ได้แก่ ผู้อำนวยการโรงเรียน รองผู้อำนวยการโรงเรียน หัวหน้ากลุ่มสาระการเรียนรู้ศิลปะ ครูสอนวงดนตรีไทย และครูภูมิปัญญาดนตรีไทย รวมจำนวนผู้ให้ข้อมูลทั้งสิ้น 25 คน

เมื่อผู้วิจัยดำเนินการสัมภาษณ์ตามแบบสัมภาษณ์เชิงลึกจากผู้ให้ข้อมูลครบทั้ง 25 คน จึงถอดความจากที่ได้บันทึกเสียงและจัดพิมพ์เป็นข้อความเรียงของแต่ละคน แล้วจึงทำการวิเคราะห์ข้อมูลเชิงคุณภาพด้วยวิธีการวิเคราะห์ข้อมูลตามแบบของโคไลซซี่ (Colaizzi's Method) (Colaizzi, P., 1978, pp. 48-71) ดังนี้คือ 1) อ่านข้อความที่ถอดความแล้วหลาย ๆ ครั้ง เพื่อให้เข้าใจทั้งสาระและความรู้สึกของผู้ให้ข้อมูลอย่างแท้จริง 2) อ่านทบทวนแต่ละข้อความในทุก ๆ ประเด็นอย่างละเอียด เพื่อค้นหาใจความที่สำคัญของแต่ละประเด็น 3) ทำความเข้าใจตามสาระสำคัญของเนื้อหาเพื่อสรุปประเด็น 4) กำหนดความหมายของกลุ่มคำที่สอดคล้องกับประเด็นหลัก 5) รวบรวมและสรุปผลที่ได้จากปรากฏการณ์ที่ศึกษาและอธิบายหรือบรรยายอย่างครบถ้วน 6) อธิบายปรากฏการณ์ที่ยังกำกวมให้มีความชัดเจนเท่าที่จะเป็นไปได้ และ 7) นำข้อค้นพบที่ได้จากการศึกษาย้อนกลับไปให้ผู้ให้ข้อมูลเพื่อตรวจสอบความถูกต้อง

ผู้วิจัยรวบรวมข้อมูลทั้ง 5 โรงเรียน หลังจากการตรวจสอบความถูกต้องตามคำตอบของผู้ให้ข้อมูลทั้ง 25 คน มาวิเคราะห์ข้อมูลและสรุปผลเป็นภาพรวมเพื่อจัดทำเป็นข้อมูลเบื้องต้นของกระบวนการจัดการบริหารจัดการวงดนตรีไทยเพื่อความเป็นเลิศของโรงเรียนมัธยมศึกษา สังกัดสำนักงานคณะกรรมการการศึกษาขั้นพื้นฐาน จากนั้นผู้วิจัยจึงนำข้อมูลเบื้องต้นดังกล่าวมาวิเคราะห์ข้อมูลอีกครั้งเพื่อจำแนกข้อมูลสรุปตามกระบวนการวงจรคุณภาพของเดมมิง (Deming's Cycle: PDCA) ได้เป็นประเด็นหลัก 4 ประเด็น แล้วจึงสังเคราะห์ข้อมูลเพื่อหาประเด็นย่อยของกระบวนการจัดการวงดนตรีไทยเพื่อความเป็นเลิศของโรงเรียนมัธยมศึกษา สังกัดสำนักงานคณะกรรมการการศึกษาขั้นพื้นฐาน โดยในแต่ละประเด็นหลักผู้วิจัยสรุปเป็นประเด็นย่อยที่สำคัญของกระบวนการจัดการวงดนตรีไทย เพื่อความเป็นเลิศของโรงเรียนมัธยมศึกษา สังกัดสำนักงานคณะกรรมการการศึกษาขั้นพื้นฐาน และสามารถตอบวัตถุประสงค์ของการวิจัยข้อที่ 1 ซึ่งประกอบด้วย

1. การวางแผนดำเนินการ (Plan)
2. การดำเนินการ (Do)
3. การกำกับตรวจสอบการดำเนินการ (Check)
4. การปรับปรุงแก้ไขการดำเนินการ (Act)

ดังปรากฏผลการวิเคราะห์และสังเคราะห์ได้ประเด็นหลักและประเด็นย่อย ดังนี้

ประเด็นหลักที่ 1 การวางแผนดำเนินการ (Plan) มีกระบวนการวางแผนดำเนินการของวงดนตรีไทยเพื่อความเป็นเลิศของโรงเรียน โดยมีประเด็นย่อย 10 ประเด็น ดังนี้

ประเด็นย่อยที่ 1 หลักการและแนวคิด

- 1.1 การส่งเสริมศิลปวัฒนธรรมและความเป็นไทยแก่นักเรียนที่สนใจดนตรีไทย
- 1.2 การเรียนดนตรีไทยช่วยพัฒนาสติปัญญาให้เป็นคนเก่งดีมีสุข
- 1.3 เป็นกิจกรรมช่วยประสานความสัมพันธ์ระหว่างโรงเรียนกับชุมชน
- 1.4 นโยบายของกระทรวงศึกษาธิการจัดแข่งขันดนตรีไทยเพื่อพัฒนาศักยภาพ ทุกปี
- 1.5 สร้างมาตรฐานความสามารถด้านดนตรีไทยระดับคุณภาพให้เป็นแบบอย่าง

แก่ชนรุ่นหลัง

ประเด็นย่อยที่ 2 การจัดสรรงบประมาณ

- 2.1 งบประมาณจากฝ่ายวิชาการ
- 2.2 งบประมาณจากฝ่ายบริหารทั่วไป
- 2.3 งบประมาณจากผู้มีอุปการคุณและสมาคมต่าง ๆ
- 2.4 งบประมาณจากสำนักงานคณะกรรมการการศึกษาขั้นพื้นฐาน ผ่านสำนักงานเขตพื้นที่การศึกษามัธยมศึกษาที่โรงเรียนสังกัด

ประเด็นย่อยที่ 3 การเตรียมการครูสอนดนตรีไทย

- 3.1 ครูที่มีความรู้ความสามารถด้านดนตรีไทย ระดับดีมาก
- 3.2 ครูที่มีวิสัยทัศน์ ใฝ่รู้ใฝ่เรียน มีมนุษยสัมพันธ์
- 3.3 สนับสนุนให้ครูเข้ารับการพัฒนาด้านดนตรีไทยอย่างสม่ำเสมอ
- 3.4 กระตุ้นและให้กำลังใจครูให้ตั้งใจยันและดูแลนักเรียนฝึกซ้อมดนตรีไทยนอกเวลาเรียน

ประเด็นย่อยที่ 4 การจัดการด้านสถานที่ให้ฝึกซ้อมวงดนตรีไทย

- 4.1 มีห้องเรียนและห้องปฏิบัติการดนตรีไทย
- 4.2 มีเครื่องดนตรีไทยมีคุณภาพครบและเพียงพอแก่นักเรียน
- 4.3 มีเอกสารตำราวัสดุอุปกรณ์สื่อเทคโนโลยีและเครื่องขยายเสียงพร้อมใช้งาน
- 4.4 เปิดห้องให้นักเรียนฝึกปฏิบัติได้ทุกวันทุกเวลาที่ว่างจากการเรียน

ประเด็นย่อยที่ 5 การสรรหานักเรียนที่สนใจดนตรีไทย

- 5.1 การสรรหามี 2 แบบ คือ
 - 5.1.1 นักเรียนมาจากการสอบเข้าเรียนระดับชั้นมัธยมศึกษาปีที่ 1
 - 5.1.2 โดยวิธีสอบความสามารถพิเศษด้านดนตรีไทย
 - 5.1.3 นักเรียนสนใจสมัครเข้าเป็นนักดนตรีไทย ซึ่งมีทั้งเล่นได้บ้างไม่ได้บ้าง
- 5.2 การพัฒนามี 2 วิธี
 - 5.2.1 ฝึกขั้นพื้นฐานตามเกณฑ์มาตรฐานดนตรีไทย
 - 5.2.2 ฝึกขั้นสูงที่เน้นการบรรเลงรวมวงและบรรเลงเดี่ยว

ประเด็นย่อยที่ 6 การจัดการด้านวิชาการหลักสูตรวิชาดนตรีไทย

- 6.1 มีหลักสูตรแกนกลาง คือวิชาบังคับ
- 6.2 มีหลักสูตรสาระเพิ่มเติมดนตรีไทย
- 6.3 มีหลักสูตรกิจกรรมพัฒนาผู้เรียน ชุมนุมดนตรีไทย
- 6.4 มีการสอนเสริม ลดเวลาเรียนเพิ่มเวลารู้ ด้านทักษะดนตรีไทย

ประเด็นย่อยที่ 7 การเตรียมการเพื่อให้เกิดวงดนตรีไทย

- 7.1 มีครูดนตรีไทยที่มีความสามารถยันและตั้งใจ
- 7.2 มีหลักสูตรวิชาดนตรีไทย

7.3 มีนักเรียนสนใจฝึกปฏิบัติดนตรีไทย

7.4 มีห้องปฏิบัติการ สื่อ และเครื่องดนตรีไทยที่มีคุณภาพ

ประเด็นย่อยที่ 8 การบริหารจัดการวงดนตรีไทยให้เกิดคุณภาพทันเวลา

8.1 วางระบบการซ้อมให้ชัดเจนอย่างสม่ำเสมอ

8.2 เชิญวิทยากรด้านดนตรีไทยมาให้ความรู้แก่นักดนตรีไทย

8.3 ครูออกแบบการบรรเลงเพลงของแต่ละเครื่องดนตรีไว้ล่วงหน้า

8.4 จัดเวลาซ้อมย่อยซ้อมใหญ่ไว้สำหรับการปรับวงก่อนการแสดงหรือ

ประกวดอย่างน้อย 1 สัปดาห์

ประเด็นย่อยที่ 9 การสร้างเครือข่ายดนตรีไทย

9.1 เครือข่ายครูต่างโรงเรียน เพื่อแลกเปลี่ยนความรู้และข่าวสารด้านดนตรีไทย

9.2 เครือข่ายผู้ทรงคุณวุฒิด้านดนตรีไทย เพื่อขอคำแนะนำ

9.3 เครือข่ายรุ่นพี่ที่จบการศึกษาที่ไปเรียนต่อทางด้านดนตรีไทย กลับมาช่วย

รุ่นน้องที่โรงเรียน

9.4 เครือข่ายผู้ปกครองอาสาบริจาคเงินอาหารและหรือเพื่อเข้ามาช่วยสอน

ดนตรีไทยแก่นักเรียน

ประเด็นย่อยที่ 10 การดำเนินการเพื่อให้เกิดวงดนตรีไทยมีความยั่งยืนมั่นคงถาวร

10.1 โรงเรียนสนับสนุนกิจกรรมการเรียนการสอนดนตรีไทยของครูและนัก

ดนตรีไทยเต็มศักยภาพ

10.2 โรงเรียนสนับสนุนงบประมาณในโครงการและกิจกรรมต่าง ๆ อย่างต่อเนื่อง

10.3 โรงเรียนอนุญาตให้มีการซ้อมดนตรีไทยนอกเวลาเรียนอย่างสม่ำเสมอ

ตลอดปี

10.4 โรงเรียนส่งเสริมให้มีโอกาสแสดงและประกวดดนตรีไทยในเวทีต่าง ๆ อยู่เสมอ

ประเด็นหลักที่ 2 การดำเนินการ (Do) มีกระบวนการการดำเนินการวงดนตรีไทยเพื่อ
ความเป็นเลิศของโรงเรียนมัธยมศึกษา โดยมีประเด็นย่อย 10 ประเด็น ดังนี้

ประเด็นย่อยที่ 1 การพัฒนางวงดนตรีไทยเพื่อให้นักดนตรีไทยพัฒนาฝีมือ

1.1 ครูดำเนินการกิจกรรมด้านดนตรีไทย โดยอิสระ

1.2 ครูออกแบบและวางแผนการจัดการสรรหาและพัฒนาให้นักดนตรีไทย

1.3 โรงเรียนอนุญาตให้เชิญครูภูมิปัญญาดนตรีไทยให้ความรู้ภาคปฏิบัติแก่นักเรียน

นักเรียน

1.4 ครูคัดเลือกนักเรียนที่มีความสามารถระดับดีให้หมั่นฝึกซ้อมแบบเข้มข้น

1.5 ครูพานักเรียนไปประลองในเวทีต่าง ๆ อย่างสม่ำเสมอ

ประเด็นย่อยที่ 2 การบริหารจัดการงบประมาณ

- 2.1 สนับสนุนโครงการต่าง ๆ ที่ครูเสนอขออนุมัติ
- 2.2 ส่งเสริมโดยใช้งบประมาณไว้สำหรับเลี้ยงอาหารแก่นักเรียนตอนซ้อมดนตรีไทยนอกเวลาเรียน
- 2.3 สนับสนุนงบประมาณกิจกรรมอื่น ๆ ที่เอื้อต่อการพัฒนาดนตรีไทยแก่นักเรียน

ประเด็นย่อยที่ 3 การเสริมแรงครูสอนดนตรีไทย

- 3.1 ให้การชื่นชม
- 3.2 ให้ความดีความชอบ
- 3.3 ให้โอกาสทำผลงาน
- 3.4 ให้ไปพัฒนาตนเอง

ประเด็นย่อยที่ 4 การจัดการด้านสถานที่วัสดุ อุปกรณ์สื่อและเครื่องดนตรีไทย

- 4.1 มีอาคารเรียนดนตรีไทยแยกส่วนเป็นเอกเทศ
- 4.2 มีห้องเรียนดนตรีไทยคุณภาพ
- 4.3 มีเครื่องดนตรีไทยระดับคุณภาพครบ
- 4.4 มีเครื่องเสียงและมีสื่อเทคโนโลยีเหมาะสม
- 4.5 มีห้องดนตรีไทยที่สามารถเปิดให้บริการนักเรียนได้ตลอดทั้งวัน

ประเด็นย่อยที่ 5 การสร้างขวัญและกำลังใจแก่นักเรียน

- 5.1 ชื่นชมยกย่องนักเรียน เพื่อให้เป็นนักเรียนตัวอย่างที่เสียสละเวลาเพื่อทำกิจกรรมของโรงเรียน
- 5.2 สนับสนุนกิจกรรมให้นักเรียนทุ่มเทเพื่อดึงศักยภาพด้านดนตรีไทยให้เต็มที่
- 5.4 ให้ทุนการศึกษา ให้เบี้ยเลี้ยง ให้โอกาสทุ่มเทกับสิ่งที่ตนรัก
- 5.5 ให้ความเรียนเมื่อต้องไปแสดง ฝึกซ้อม และประกวดดนตรีไทย

ประเด็นย่อยที่ 6 การสนับสนุนจากผู้ปกครองหรือเครือข่ายผู้บริหารโรงเรียน

- 6.1 ผู้ปกครองอนุญาตให้นักเรียนเข้าร่วมกิจกรรม และช่วยบริการรับ/ส่งบางโอกาสตามความเหมาะสม
- 6.2 เครือข่ายผู้บริหารชื่นชม ให้การสนับสนุนงบประมาณ และให้กำลังใจ

ประเด็นย่อยที่ 7 การสนับสนุนให้นักดนตรีไทยแสดงในเวทีต่าง ๆ

- 7.1 จัดให้มีการแสดงดนตรีไทยทั้งภายในและภายนอกโรงเรียนตามความเหมาะสม
- 7.2 ส่งเสริมให้มีวงดนตรีไทยเข้าประกวดเพื่อแสดงศักยภาพของโรงเรียน
- 7.3 อนุญาตให้นักเรียนร่วมกิจกรรมดนตรีไทยโดยไม่มีผลกระทบต่อเวลาเรียน

ประเด็นย่อยที่ 8 การจัดกิจกรรมเสริมสร้างคุณธรรมจริยธรรมแก่นักดนตรีไทย

- 8.1 จัดกิจกรรมการเข้าค่ายดนตรีไทยเพื่อพัฒนาฝีมือและทักษะ
- 8.2 จัดกิจกรรมการปลูกฝังความรักความสามัคคีและความเป็นไทย
- 8.3 จัดกิจกรรมการปลูกฝังให้มีจิตสาธารณะ เสียสละอดทน
- 8.4 จัดกิจกรรมการปลูกฝังลักษณะนิสัยและหน้าที่ที่ดีของนักดนตรีไทย

ประเด็นย่อยที่ 9 การทำให้วงดนตรีไทยมีประสิทธิภาพทันเวลาที่กำหนด

- 9.1 ครูประจำการสอนดนตรีไทย มีความรู้ความสามารถ ชยัน และตั้งใจ
- 9.2 นักเรียนมีความสามารถ ชยัน ตั้งใจ มีฝีมือดี ครบตามจำนวนสมาชิกวง
- 9.3 ครูภูมิปัญญาดนตรีไทยมีความเชี่ยวชาญอย่างแท้จริง

ประเด็นย่อยที่ 10 การส่งเสริมสนับสนุนนักดนตรีไทยที่สร้างชื่อเสียงให้แก่

โรงเรียน

- 10.1 ให้ทุนการศึกษา
- 10.2 ให้สิทธิพิเศษเรียนต่อชั้นมัธยมศึกษาปีที่ 4
- 10.3 ให้โอกาสพัฒนาฝีมือเพื่อเป็นตัวแทนโรงเรียนไปประกวดดนตรีไทยใน

เวทีต่าง ๆ

- 10.4 ส่งเสริมให้นักเรียนสมัครเข้าเรียนต่อระดับอุดมศึกษาในสาขาต่าง ๆ โดย

ใช้เกียรติบัตรความสามารถพิเศษดนตรีไทย

ประเด็นหลักที่ 3 การกำกับตรวจสอบการดำเนินการ (Check) มีกระบวนการการกำกับตรวจสอบการดำเนินการของวงดนตรีไทยเพื่อความเป็นเลิศของโรงเรียนมัธยมศึกษา โดยมีประเด็นย่อย 8 ประเด็น ดังนี้

ประเด็นย่อยที่ 1 การวางแผน

- 1.1 โรงเรียนสามารถสร้างวงดนตรีไทยมีคุณภาพได้ครบถ้วนตามแผน
- 1.2 โรงเรียนสามารถส่งวงดนตรีไทยเข้าแสดงและประกวดทันเวลา
- 1.3 โรงเรียนมีวงดนตรีไทยที่มีความพร้อมระดับคุณภาพ
- 1.4 โรงเรียนกำหนดขั้นตอนเวลาของการซ้อมที่ยาวนานแต่ละครั้งโดยไม่มี

ผลกระทบ

ประเด็นย่อยที่ 2 การจัดสรรงบประมาณ

- 2.1 โรงเรียนสนับสนุนงบประมาณตามโครงการจากฝ่ายวิชาการและฝ่าย
- บริหารทั่วไป
- 2.2 โรงเรียนสรรหางบประมาณจากเครือข่าย
 - 2.3 โรงเรียนบริหารงบประมาณของดนตรีไทยให้เกิดประโยชน์สูงสุด

ประเด็นย่อยที่ 3 ทีมงานและครูผู้สอนดนตรีไทย

- 3.1 ครูประจำการมีความสามารถระดับดีหรือดีมากอย่างน้อย 2 คน
- 3.2 ครูเป็นผู้ที่ทุ่มเท ขยัน และอดทน ทั้งในและนอกเวลาราชการ
- 3.3 ครูมีทีมงานที่รู้จัก ไม่ขัดแย้ง
- 3.4 ครูเป็นนักวางแผน นักแก้ปัญหาที่ดี และทำงานได้รวดเร็วทันเวลา

ประเด็นย่อยที่ 4 สถานที่ วัสดุ อุปกรณ์ สื่อ และเครื่องดนตรีไทย

- 4.1 โรงเรียนมีห้องเรียนและห้องปฏิบัติการดนตรีไทยอย่างน้อย 2 ห้อง เพื่อฝึกปฏิบัติได้ทุกวัน
- 4.2 โรงเรียนมีเครื่องดนตรีไทยมีคุณภาพที่ดีมากครบทุกชิ้นเพียงพอตามจำนวนนักดนตรีไทย
- 4.3 โรงเรียนมีตำรา วัสดุ อุปกรณ์ สื่อเทคโนโลยี และเครื่องขยายเสียง พร้อมใช้งาน

ประเด็นย่อยที่ 5 นักดนตรีไทย

- 5.1 นักเรียนมีความสามารถระดับดีมาก มีจำนวนครบครอบคลุมทุกเครื่องมือในวงดนตรีไทย
- 5.2 นักเรียนต้องการแบ่งเวลาไปเรียนพิเศษ แต่สามารถจัดซ่อมภาคกลางคืนแทนได้
- 5.3 นักเรียนเป็นผู้ที่ทุ่มเท ขยัน และอดทน การซ้อมหนักทั้งในและนอกเวลาเรียน
- 5.4 นักเรียนและครูร่วมกันวางแผนและแก้ปัญหาหลังเสร็จสิ้นการแสดง

ประเด็นย่อยที่ 6 การดำเนินงานของโรงเรียน

- 6.1 โรงเรียนอนุญาตให้ครูและนักเรียนดำเนินกิจกรรมดนตรีไทยอย่างหลากหลาย
- 6.2 โรงเรียนอนุญาตครูพานักดนตรีไทยไปร่วมกิจกรรมดนตรีไทยทั้งในและนอกเวลาได้
- 6.3 โรงเรียนมีการดำเนินการมีอย่างระบบและสร้างสรรค์โดยไม่มุ่งจับผิด

ประเด็นย่อยที่ 7 การรายงานสรุปผลการดำเนินงาน

- 7.1 โรงเรียนมีระบบสารสนเทศที่ดี
- 7.2 โรงเรียนมอบหมายครูนำเสนอผลงานดนตรีไทยผ่านฝ่ายวิชาการ
- 7.3 โรงเรียนประเมินผลงานการแข่งขันดนตรีไทยผ่านเกณฑ์ระดับเหรียญทอง
- 7.4 โรงเรียนประเมินผลงานบริการสังคมด้านการแสดงดนตรีไทย

ประเด็นย่อยที่ 8 การประชาสัมพันธ์ผลการดำเนินงาน

- 8.1 โรงเรียนนำเสนอผลงานผ่านสื่อออนไลน์
- 8.2 โรงเรียนอื่น ๆ ชื่นชมและสนใจเลียนแบบ

ประเด็นหลักที่ 4 การปรับปรุงแก้ไขการดำเนินการ (Act) มีกระบวนการการปรับปรุงแก้ไขการดำเนินการ วงดนตรีไทยเพื่อความเป็นเลิศของโรงเรียนมัธยมศึกษา มีประเด็นย่อย 10 ประเด็น ดังนี้

ประเด็นย่อยที่ 1 การพัฒนางวงดนตรีไทย

- 1.1 ครูดำเนินการกิจกรรมดนตรีไทย และให้นักดนตรีไทยมีส่วนร่วมกันวางแผน
- 1.2 ครูพัฒนาฝีมือด้านดนตรีไทยของนักดนตรีไทยตามเกณฑ์มาตรฐาน
- 1.3 โรงเรียนเชิญครูภูมิปัญญาที่เกี่ยวข้องทางด้านดนตรีไทยมาให้ความรู้
- 1.4 ครูให้นักดนตรีไทยหมั่นฝึกซ้อมแบบเข้มข้น เพื่อให้เกิดความแม่นยำมากขึ้น
- 1.5 ครูพานักดนตรีไทยไปแสดงดนตรีไทยบริการชุมชนบ่อย ๆ เพื่อพัฒนาและหาประสบการณ์

ประเด็นย่อยที่ 2 การบริหารจัดการงบประมาณ

- 2.1 สนับสนุนโครงการต่าง ๆ ที่ครูเสนอขอเพิ่มเติม
- 2.2 จัดสรรงบประมาณ เพื่อเลี้ยงอาหารนักเรียนตอนซ้อมดนตรีไทย
- 2.3 เพิ่มงบประมาณกิจกรรมอื่น ๆ ที่เอื้อต่อการพัฒนาดนตรีไทยแก่นักเรียน

ประเด็นย่อยที่ 3 การเสริมแรงครูสอนดนตรีไทย

- 3.1 โรงเรียนสนับสนุน ชื่นชม และจัดสรรความดีความชอบ
- 3.2 โรงเรียนสนับสนุนการทำผลงานของครูเพื่อเลื่อนวิทยฐานะ
- 3.3 โรงเรียนส่งเสริมให้ครูเข้ารับการพัฒนาตนเองตามความเหมาะสม

ประเด็นย่อยที่ 4 การจัดการด้านสถานที่ วัสดุ อุปกรณ์สื่อและเครื่องดนตรีไทย

- 4.1 อาคารเรียนดนตรีไทยแยกส่วนเป็นเอกเทศ สะอาดและมีระเบียบอยู่เสมอ
- 4.2 ห้องเรียนดนตรีไทยคุณภาพมีเครื่องปรับอากาศ และเก็บเสียงได้
- 4.3 เครื่องดนตรีไทยสำหรับประกวดต้องมีเสียงระดับคุณภาพครบทุกชิ้น
- 4.4 เครื่องเสียงพร้อมใช้และมีสื่อเทคโนโลยีสำหรับค้นคว้าอย่างเหมาะสม
- 4.5 ห้องดนตรีไทยสามารถสะดวกใช้ซ้อมได้ทั้งภาคกลางวันและภาคกลางคืน

ประเด็นย่อยที่ 5 การสร้างขวัญและกำลังใจแก่นักดนตรีไทย

- 5.1 โรงเรียนชื่นชมยกย่องนักดนตรีไทยเป็นตัวอย่างที่เสียสละทำกิจกรรมของโรงเรียน
- 5.2 โรงเรียนสนับสนุนนักดนตรีไทยให้ตั้งศักยภาพด้านดนตรีไทยให้เต็มความสามารถ
- 5.3 โรงเรียนให้ทุนการศึกษา ให้เบี้ยเลี้ยง ให้เวลาเรียน ให้โอกาส
- 5.4 โรงเรียนให้บริการรถรับส่งเมื่อต้องไปแสดง และประกวดดนตรีไทย

ประเด็นย่อยที่ 6 การสนับสนุนจากผู้ปกครองหรือเครือข่ายผู้บริหารโรงเรียน

- 6.1 ผู้ปกครองนักเรียนยินดียินยอมให้ให้นักเรียนเข้าร่วมกิจกรรมดนตรีไทย
- 6.2 เครือข่ายผู้บริหารชื่นชม สนับสนุนงบประมาณ และให้กำลังใจทุกรอบ

ของการประกวด

ประเด็นย่อยที่ 7 การสนับสนุนให้นักดนตรีไทยแสดงในเวทีต่าง ๆ

- 7.1 ส่งเสริมการแสดงดนตรีไทยทั้งภายในและภายนอกโรงเรียนตามความเหมาะสม
- 7.2 ส่งเสริมให้มีวงดนตรีไทยครบ 3 วง เพื่อแสดงศักยภาพของโรงเรียน
- 7.3 สนับสนุนให้นักดนตรีไทยร่วมกิจกรรมดนตรีไทยโดยไม่มีผลกระทบต่อ

เวลาเรียน

เวลาเรียน

ประเด็นย่อยที่ 8 การจัดกิจกรรมเสริมสร้างคุณธรรมจริยธรรมแก่นักดนตรีไทย

- 8.1 กิจกรรมการเข้าค่ายดนตรีไทยเพื่อพัฒนาฝีมือแบบทุ้มเท
- 8.2 กิจกรรมการปลูกฝังความรักความสามัคคีเห็นคุณค่าความเป็นไทย
- 8.3 กิจกรรมการปลูกฝังให้มีจิตอาสา เสียสละอดทน เห็นประโยชน์ส่วนรวม
- 8.4 กิจกรรมการปลูกฝังลักษณะนิสัยและหน้าที่รับผิดชอบของนักดนตรีไทยที่ดี

ประเด็นย่อยที่ 9 การทำให้วงดนตรีไทยมีประสิทธิภาพอย่างรวดเร็ว

- 9.1 โรงเรียนมีครูประจำการสอนดนตรีไทย มีความรู้ความสามารถ ชยัน และตั้งใจ
- 9.2 โรงเรียนมีนักดนตรีไทยมีความสามารถ ชยัน ตั้งใจ มีฝีมือดีครบวง
- 9.3 โรงเรียนมีครูภูมิปัญญาดนตรีไทยมีความเชี่ยวชาญอย่างแท้จริง

ประเด็นย่อยที่ 10 การส่งเสริมสนับสนุนนักดนตรีไทยที่สร้างชื่อเสียงให้แก่โรงเรียน

- 10.1 โรงเรียนให้สิทธิพิเศษเรียนต่อชั้นมัธยมศึกษาปีที่ 4
- 10.2 โรงเรียนให้โอกาสนักดนตรีไทยพัฒนาฝีมือเพื่อเป็นตัวแทนของโรงเรียน
- 10.3 โรงเรียนส่งเสริมให้นักดนตรีไทยเข้าเรียนต่อระดับอุดมศึกษาในสาขาวิชา

ไปประกวดดนตรีไทยในเวทีต่าง ๆ

ต่าง ๆ ตามความถนัดและตามความสนใจ

ตารางที่ 3 สรุปการสังเคราะห์ประเด็นหลักและประเด็นย่อยกระบวนการการบริหารจัดการวงดนตรีไทยเพื่อความเป็นเลิศของโรงเรียนมัธยมศึกษา สังกัดสำนักงานคณะกรรมการการศึกษาขั้นพื้นฐาน

1. การวางแผน ดำเนินการ (Plan)	2. การดำเนินการ (Do)	3. การกำกับตรวจสอบ การดำเนินการ (Check)	4. การปรับปรุงแก้ไข การดำเนินการ (Act)
1. หลักการและแนวคิด	1. การพัฒนางานดนตรีไทย เพื่อให้นักดนตรีไทย พัฒนาฝีมือ	1. การวางแผน	1. การพัฒนางานดนตรีไทย
2. การจัดสรรงบประมาณ	2. การบริหารจัดการ งบประมาณ	2. การจัดสรรงบประมาณ	2. การบริหารจัดการ งบประมาณ
3. การเตรียมการครูสอน ดนตรีไทย	3. การเสริมแรงครูสอน ดนตรีไทย	3. ทีมงานและครูผู้สอน ดนตรีไทย	3. การเสริมแรงครูสอน ดนตรีไทย
4. การจัดการด้านสถานที่ ให้ฝึกซ้อมวงดนตรีไทย	4. การจัดการด้านสถานที่ วัสดุ อุปกรณ์สื่อและ เครื่องดนตรีไทย	4. สถานที่ วัสดุ อุปกรณ์ สื่อ และเครื่องดนตรีไทย	4. การจัดการด้านสถานที่ วัสดุ อุปกรณ์สื่อและ เครื่องดนตรีไทย
5. การสรรหานักเรียน ที่สนใจดนตรีไทย	5. การสร้างขวัญและ กำลังใจแก่นักเรียน	5. นักดนตรีไทย	5. การสร้างขวัญและ กำลังใจแก่นักดนตรีไทย
6. การจัดการด้านวิชาการ หลักสูตรวิชาดนตรีไทย	6. การสนับสนุนจาก ผู้ปกครองหรือเครือข่าย ผู้บริหารโรงเรียน	6. การดำเนินงานของ โรงเรียน	6. การสนับสนุนจาก ผู้ปกครองหรือเครือข่าย ผู้บริหารโรงเรียน
7. การเตรียมการเพื่อให้ เกิดวงดนตรีไทย	7. การสนับสนุนให้นัก ดนตรีไทยแสดงในเวที ต่าง ๆ	7. การรายงานสรุปผล การดำเนินงาน	7. การสนับสนุนให้นัก ดนตรีไทยแสดงในเวที ต่าง ๆ
8. การบริหารจัดการวง ดนตรีไทยให้เกิดคุณภาพ ทันเวลา	8. การจัดกิจกรรม เสริมสร้างคุณธรรม จริยธรรมแก่นักดนตรีไทย	8. การประชาสัมพันธ์ผล การดำเนินงาน	8. การจัดกิจกรรม เสริมสร้างคุณธรรม จริยธรรมแก่นักดนตรีไทย
9. การสร้างเครือข่าย ดนตรีไทย	9. การทำให้วงดนตรีไทย มีประสิทธิภาพทันเวลา ที่กำหนด	-	9. การทำให้วงดนตรีไทย มีประสิทธิภาพอย่าง รวดเร็ว
10. การดำเนินการเพื่อให้ เกิดวงดนตรีไทยมีความ ยั่งยืนมั่นคงถาวร	10. การส่งเสริมสนับสนุน นักดนตรีไทยที่สร้าง ชื่อเสียงให้แก่โรงเรียน	-	10. การส่งเสริมสนับสนุน นักดนตรีไทยที่สร้าง ชื่อเสียงให้แก่โรงเรียน

จากผลการวิเคราะห์ข้อมูลขั้นตอนที่ 1 การสังเคราะห์ประเด็นหลักและประเด็นย่อยของกระบวนการการบริหารจัดการวงดนตรีไทยเพื่อความเป็นเลิศของโรงเรียนมัธยมศึกษา สังกัดสำนักงานคณะกรรมการการศึกษาขั้นพื้นฐาน ประกอบด้วยกระบวนการบริหารจัดการที่สำคัญ 4 ประเด็น ได้แก่ 1. การวางแผนดำเนินการ (Plan) 2. การดำเนินการ (Do) 3. การกำกับตรวจสอบการดำเนินการ (Check) และ 4. การปรับปรุงแก้ไขการดำเนินการ (Act)

ประเด็นย่อยของแต่ละกระบวนการการบริหารจัดการวงดนตรีไทยของโรงเรียนมัธยมศึกษาในแต่ละประเด็นหลัก มีดังนี้

1. การวางแผนดำเนินการ (Plan) ประกอบด้วยประเด็นที่สำคัญ 10 ประเด็น ดังนี้ 1) หลักการและแนวคิด 2) การจัดสรรงบประมาณ 3) การเตรียมการครูสอนดนตรีไทย 4) การจัดการด้านสถานที่ให้การฝึกซ้อมวงดนตรีไทย 5) การสรรหานักเรียนที่สนใจดนตรีไทย 6) การจัดการด้านวิชาการหลักสูตรวิชาดนตรีไทย 7) การเตรียมการเพื่อให้เกิดวงดนตรีไทย 8) การบริหารจัดการวงดนตรีไทยให้เกิดคุณภาพทันเวลา 9) การสร้างเครือข่ายดนตรีไทย และ 10) การดำเนินการเพื่อให้เกิดวงดนตรีไทยมีความยั่งยืนมั่นคงถาวร

2. การดำเนินการ (Do) ประกอบด้วยประเด็นที่สำคัญ 10 ประเด็น ดังนี้ 1) การพัฒนาวงดนตรีไทยเพื่อให้นักดนตรีไทยพัฒนาฝีมือ 2) การบริหารจัดการงบประมาณ 3) การเสริมแรงครูสอนดนตรีไทย 4) การจัดการด้านสถานที่ วัสดุ อุปกรณ์สื่อและเครื่องดนตรีไทย 5) การสร้างขวัญและกำลังใจแก่นักเรียน 6) การสนับสนุนจากผู้ปกครองหรือเครือข่ายผู้บริหารโรงเรียน 7) การสนับสนุนให้นักดนตรีไทยแสดงในเวทีต่าง ๆ 8) การจัดกิจกรรมเสริมสร้างคุณธรรมจริยธรรมแก่นักดนตรีไทย 9) การทำให้วงดนตรีไทยมีประสิทธิภาพทันเวลาที่กำหนด และ 10) การส่งเสริมสนับสนุนนักดนตรีไทยที่สร้างชื่อเสียงให้แก่โรงเรียน

3. การกำกับตรวจสอบการดำเนินการ (Check) ประกอบด้วยประเด็นที่สำคัญ 8 ประเด็น ดังนี้ 1) การวางแผน 2) การจัดสรรงบประมาณ 3) ทีมงานและครูผู้สอนดนตรีไทย 4) สถานที่ วัสดุ อุปกรณ์ สื่อ และเครื่องดนตรีไทย 5) นักดนตรีไทย 6) การดำเนินงานของโรงเรียน 7) การรายงานสรุปผลการดำเนินงาน และ 8) การประชาสัมพันธ์ผลการดำเนินงาน

4. การปรับปรุงแก้ไขการดำเนินการ (Act) ประกอบด้วยประเด็นที่สำคัญ 10 ประเด็น ดังนี้ 1) การพัฒนางวงดนตรีไทย 2) การบริหารจัดการงบประมาณ 3) การเสริมแรงครูสอนดนตรีไทย 4) การจัดการด้านสถานที่ วัสดุ อุปกรณ์สื่อและเครื่องดนตรีไทย 5) การสร้างขวัญและกำลังใจแก่นักดนตรีไทย 6) การสนับสนุนจากผู้ปกครองหรือเครือข่ายผู้บริหารโรงเรียน 7) การสนับสนุนให้นักดนตรีไทยแสดงในเวทีต่าง ๆ 8) การจัดกิจกรรมเสริมสร้างคุณธรรมจริยธรรมแก่นักดนตรีไทย 9) การทำให้วงดนตรีไทยมีประสิทธิภาพอย่างรวดเร็ว และ 10) การส่งเสริมสนับสนุนนักดนตรีไทยที่สร้างชื่อเสียงให้แก่โรงเรียน

นอกจากนี้ ผู้วิจัยขอเสนอประเด็นหลักและประเด็นย่อยกระบวนการการบริหารจัดการวงดนตรีไทยเพื่อความเป็นเลิศของโรงเรียนมัธยมศึกษา สังกัดสำนักงานคณะกรรมการการศึกษาขั้นพื้นฐาน เป็นรูปภาพประกอบ เพื่อสะดวกในการทำความเข้าใจ ดังภาพที่ 13

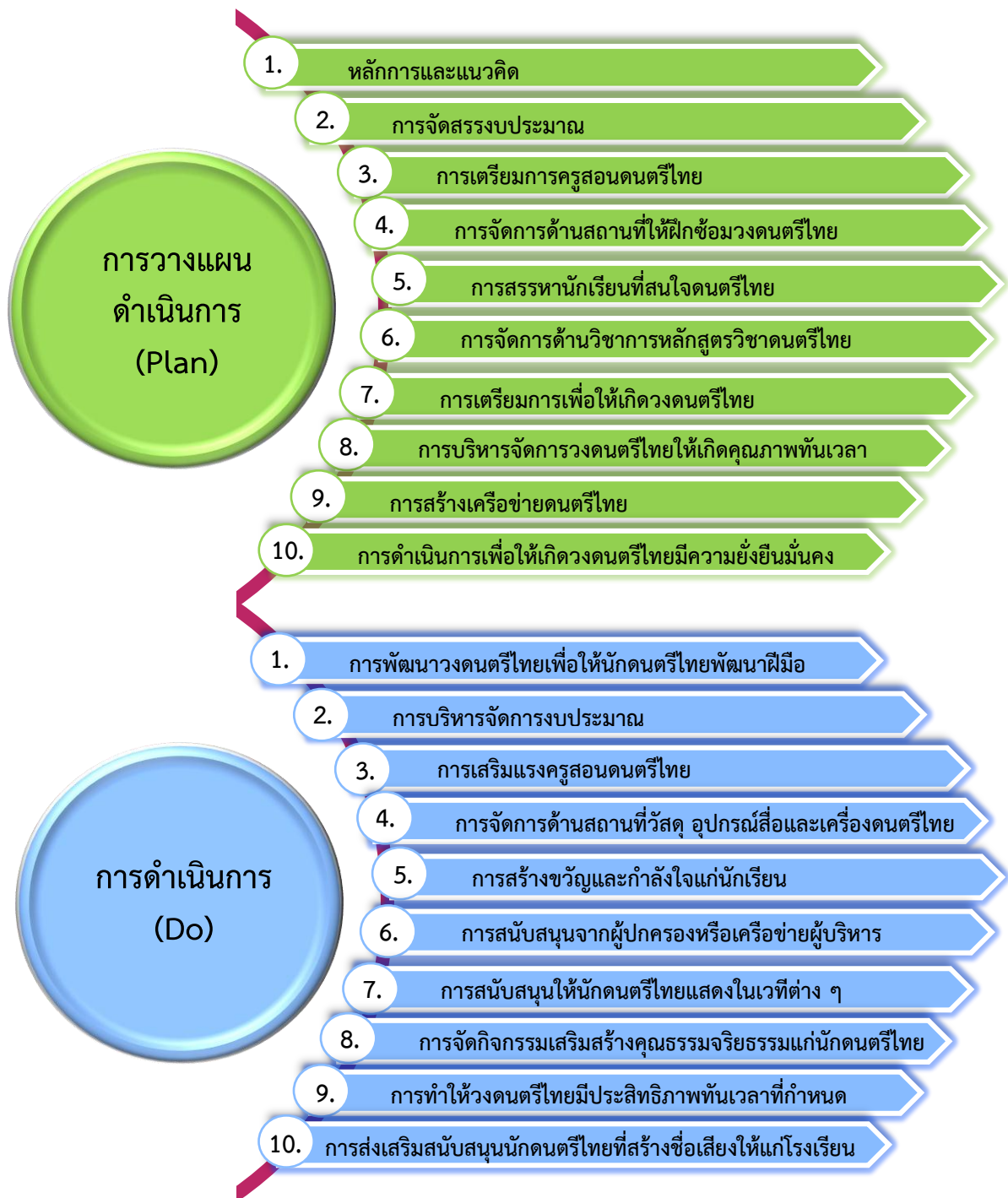

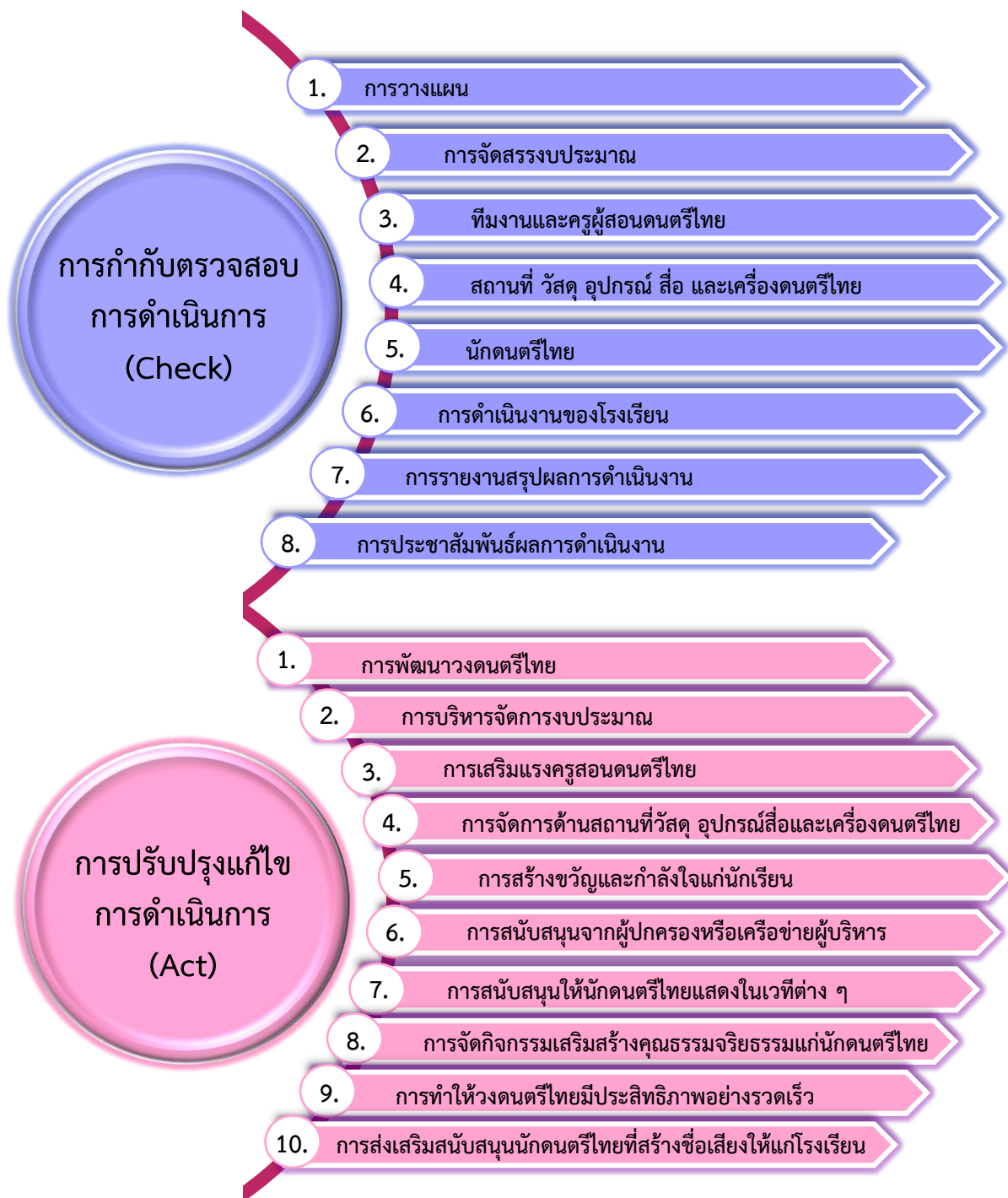

ภาพที่ 13 การแสดงประเด็นหลักและประเด็นย่อยกระบวนการการบริหารจัดการวงดนตรีไทย เพื่อความเป็นเลิศของโรงเรียนมัธยมศึกษา สังกัดสำนักงานคณะกรรมการการศึกษาขั้นพื้นฐาน

ขั้นตอนที่ 2 การตรวจสอบกระบวนการการบริหารจัดการวงดนตรีไทยเพื่อความเป็นเลิศ ของโรงเรียนมัธยมศึกษา สังกัดสำนักงานคณะกรรมการการศึกษาขั้นพื้นฐาน

ผู้วิจัยดำเนินการตามวิธีการดำเนินการวิจัยของขั้นตอนที่ 1 โดยนำข้อมูลที่สรุปจากการสัมภาษณ์เชิงลึกภาควิเคราะห์และสังเคราะห์ จึงทำให้ทราบประเด็นหลักและประเด็นย่อยของกระบวนการบริหารจัดการวงดนตรีไทยเพื่อความเป็นเลิศของโรงเรียนมัธยมศึกษา สังกัดสำนักงานคณะกรรมการการศึกษาขั้นพื้นฐาน แล้วจึงเอาผลการวิเคราะห์และสังเคราะห์ที่ได้ไปนำเสนอผู้เชี่ยวชาญ และนักวิชาการที่มีประสบการณ์และได้รับการยอมรับด้านดนตรีไทย ด้วยวิธีการสนทนากลุ่มผู้เชี่ยวชาญเฉพาะทาง (Connoisseurship Focus Group) จำนวน 9 คน เมื่อวันที่ 18 ธันวาคม 2561 เวลา 09.00-12.00 น. ณ ห้องประชุมอาคารศิลปวัฒนธรรม จุฬาลงกรณ์มหาวิทยาลัย ซึ่งเป็นวิธีการดำเนินการวิจัยขั้นตอนที่ 2 ทั้งนี้เพื่อตรวจสอบกระบวนการการบริหารจัดการวงดนตรีไทยเพื่อความเป็นเลิศของโรงเรียนมัธยมศึกษา สังกัดสำนักงานคณะกรรมการการศึกษาขั้นพื้นฐาน และสามารถตอบวัตถุประสงค์ของการวิจัยข้อที่ 2 ซึ่งผู้เชี่ยวชาญ และนักวิชาการดังกล่าวได้ให้ข้อคิดเห็นและข้อเสนอแนะพอสรุปได้ ดังนี้

ตารางที่ 4 การตรวจสอบของประเด็นหลัก และประเด็นย่อยของกระบวนการบริหารจัดการวงดนตรีไทยเพื่อความเป็นเลิศของโรงเรียนมัธยมศึกษา สังกัดสำนักงานคณะกรรมการการศึกษาขั้นพื้นฐาน ด้านการวางแผนดำเนินการ (Plan)

ขั้นตอนที่ 1		ขั้นตอนที่ 2		เหตุผลจาก ผู้เชี่ยวชาญและนักวิชาการ
1. การวางแผนดำเนินการ (Plan)		1. การวางแผนดำเนินการ (Plan)		
1.	หลักการ แนวคิด	1.	หลักการและแนวคิด	ไม่มีการแก้ไขข้อมูล
2.	การจัดสรรงบประมาณ	2.	การจัดสรรงบประมาณ	ไม่มีการแก้ไขข้อมูล
3.	การเตรียมการเพื่อให้เกิดวงดนตรีไทย	3.	คณะทำงานรับผิดชอบดนตรีไทย	เพราะการทำงานต้องมีคณะทำงานที่รับผิดชอบ มอบหมายหน้าที่อย่างชัดเจน เพื่อให้เกิดการเตรียมการที่เป็นรูปธรรมมากขึ้น
4.	การจัดการด้านสถานที่ให้ฝึกซ้อมวงดนตรีไทย	4.	สถานที่ วัสดุ อุปกรณ์ สื่อ และเครื่องดนตรีไทย	เพื่อให้ครอบคลุมถึงทรัพยากรที่ต้องใช้ในการฝึกซ้อมวงดนตรีไทย
5.	การสรรหานักเรียนที่สนใจดนตรีไทย	5.	การเตรียมนักเรียน	เพื่อให้เป็นการสรุปความที่ชัดเจน
6.	การเตรียมการครูสอนดนตรีไทย	6.	การจัดการกิจกรรมดนตรีไทยนอกเวลาเรียน	1. ให้รวมอยู่ในคณะทำงานรับผิดชอบดนตรีไทย (2) 2. เพิ่มการจัดการกิจกรรมดนตรีไทยนอกเวลาเรียน เพราะเห็นความสำคัญของกิจกรรมเสริมสร้างคุณภาพ

ตารางที่ 4 (ต่อ)

ขั้นตอนที่ 1		ขั้นตอนที่ 2		เหตุผลจาก ผู้เชี่ยวชาญและนักวิชาการ
1. การวางแผนดำเนินการ (Plan)		1. การวางแผนดำเนินการ (Plan)		
				ที่จำเป็นต้องเวลานอกเวลาเรียน เพื่อฝึกซ้อมให้แม่นยำ และพัฒนาบุคลิกภาพด้านอื่น ๆ เช่น คุณธรรม จริยธรรม สังคมและสิ่งแวดล้อม
7.	การบริหารจัดการวงดนตรีไทยให้เกิดคุณภาพทันเวลา	7.	การอำนวยการวงดนตรีไทย	เพราะว่าเป็นหน้าที่สำคัญของผู้บริหารในการอนุญาตให้มีการดำเนินการบริหารวงดนตรีไทย
8.	การจัดการด้านวิชาการหลักสูตรวิชาดนตรีไทย		การจัดการหลักสูตรวิชาดนตรีไทย	เพื่อให้ข้อความเกิดความกระชับและเข้าใจง่ายขึ้น
9.	การสร้างเครือข่ายดนตรีไทย		การสร้างเครือข่ายสนับสนุนกิจกรรมดนตรีไทย	เพิ่มคำว่า “สนับสนุนกิจกรรม”
10.	การดำเนินการเพื่อให้เกิดวงดนตรีไทยมีความยั่งยืนมั่นคงถาวร		การประเมินคุณภาพ	เพื่อให้การดำเนินการมีการควบคุมการทำงานอย่างมีประสิทธิภาพ โดยมีการประเมินที่เป็นระบบ

ตารางที่ 5 การตรวจสอบประเด็นหลัก และประเด็นย่อยของกระบวนการการบริหารจัดการวงดนตรีไทย เพื่อความเป็นเลิศของโรงเรียนมัธยมศึกษา สังกัดสำนักงานคณะกรรมการการศึกษาขั้นพื้นฐาน ด้านการดำเนินการ (Do)

ขั้นตอนที่ 1		ขั้นตอนที่ 2		เหตุผลจาก ผู้เชี่ยวชาญและนักวิชาการ
2. การดำเนินการ (Do)		2. การดำเนินการ (Do)		
1.	การพัฒนาวงดนตรีไทย เพื่อให้ให้นักดนตรีไทยพัฒนาฝีมือ	1.	การอำนวยการวงดนตรีไทยของโรงเรียน	เพื่อการดำเนินการบริหารจัดการ มีความคล่องตัวและชัดเจนขึ้น
2.	การเสริมแรงครูสอนดนตรีไทย	2.	ครูสอนดนตรีไทย	เพื่อสามารถขยายความได้มากกว่า
3.	การบริหารจัดการงบประมาณ	3.	การบริหารจัดการงบประมาณ	ไม่มีการแก้ไขข้อมูล
4.	การจัดการด้านสถานที่วัสดุอุปกรณ์สื่อและเครื่องดนตรีไทย	4.	การจัดการด้านสถานที่วัสดุอุปกรณ์สื่อและเครื่องดนตรีไทย	ไม่มีการแก้ไขข้อมูล

ตารางที่ 5 (ต่อ)

ขั้นตอนที่ 1		ขั้นตอนที่ 2		เหตุผลจาก ผู้เชี่ยวชาญและนักวิชาการ
2. การดำเนินการ (Do)		2. การดำเนินการ (Do)		
5.	การสร้างขวัญและกำลังใจแก่นักเรียน	5.	การพัฒนาให้นักเรียนด้านดนตรีไทย	เพื่อสามารถขยายความได้มากกว่า
6.	การสนับสนุนให้นักดนตรีไทยแสดงในเวทีต่าง ๆ	6.	การจัดการด้านกิจกรรมดนตรีไทยนอกเวลาเรียน	เพื่อสามารถขยายความได้มากกว่า
7.	การทำให้งานดนตรีไทยมีประสิทธิภาพทันเวลา	7.	การบริหารจัดการวงดนตรีไทยมีประสิทธิภาพทันเวลา	ไม่มีการแก้ไขข้อมูล
8.	การจัดกิจกรรมเสริมสร้างคุณธรรมจริยธรรมแก่นักดนตรีไทย	8.	การจัดกิจกรรมเพื่อสร้างสุขภาวะให้นักดนตรีไทย	เพื่ออธิบายการพัฒนาด้านสุขภาวะ ได้มากกว่าการสร้างคุณธรรมจริยธรรมเพียงอย่างเดียว
9.	การสนับสนุนจากผู้ปกครองหรือเครือข่ายผู้บริหารโรงเรียน	9.	การสนับสนุนจากผู้ปกครองหรือเครือข่ายอื่น ๆ	เพราะว่าไม่ได้เน้นเฉพาะเครือข่ายของผู้บริหารโรงเรียนเพียงอย่างเดียว
10.	การส่งเสริมสนับสนุนนักดนตรีไทยที่สร้างชื่อเสียงให้แก่โรงเรียน	10.	การส่งเสริมสนับสนุนนักดนตรีไทยที่สร้างชื่อเสียงให้แก่โรงเรียน	ไม่มีการแก้ไขข้อมูล

ตารางที่ 6 การตรวจสอบประเด็นหลัก และประเด็นย่อยของกระบวนการการบริหารจัดการวงดนตรีไทย เพื่อความเป็นเลิศของโรงเรียนมัธยมศึกษา สังกัดสำนักงานคณะกรรมการการศึกษาขั้นพื้นฐาน ด้านการกำกับตรวจสอบการดำเนินการ (Check)

ขั้นตอนที่ 1		ขั้นตอนที่ 2		เหตุผลจาก ผู้เชี่ยวชาญและนักวิชาการ
3. การกำกับตรวจสอบ การดำเนินการ (Check)		3. การกำกับตรวจสอบ การดำเนินการ (Check)		
1.	ด้านการวางแผน	1.	การอำนวยความสะดวกเพื่อสนับสนุนวงดนตรีไทย	เพราะว่าคณะทำงานเมื่อวางแผนเสร็จเรียบร้อยแล้ว เป็นหน้าที่ของฝ่ายบริหาร อำนวยความสะดวกในการดำเนินงาน
2.	ด้านทีมงานและครูผู้สอนดนตรีไทย	2.	ครูสอนดนตรีไทย	เพื่อให้ข้อความกระชับขึ้น

ตารางที่ 6 (ต่อ)

ขั้นตอนที่ 1		ขั้นตอนที่ 2		เหตุผลจาก ผู้เชี่ยวชาญและนักวิชาการ
3. การกำกับตรวจสอบ การดำเนินการ (Check)		3. การกำกับตรวจสอบ การดำเนินการ (Check)		
3.	ด้านการจัดสรรงบประมาณ	3.	การบริหารจัดการงบประมาณ	ไม่มีการแก้ไขข้อมูล
4.	ด้านสถานที่ วัสดุอุปกรณ์ สื่อ และเครื่องดนตรีไทย	4.	การจัดการด้านสถานที่ วัสดุ อุปกรณ์ สื่อและเครื่อง ดนตรีไทย	เพิ่มเติมคำว่า “การจัดการ”
5.	ด้านนักเรียน	5.	การพัฒนานักเรียน	เพิ่มเติมคำว่า “การพัฒนา”
6.	ด้านการดำเนินงานของ โรงเรียน	6.	การจัดกิจกรรมดนตรีไทย นอกเวลาเรียน	ประเด็นย่อยที่ 6-8 ของขั้นตอน ที่ 1 ขยายเป็นประเด็นย่อย 6-10 ของขั้นตอนที่ 2 เพื่อตรวจสอบให้ สอดคล้องกับประเด็นหลักของการ ดำเนินงาน (DO)
7.	ด้านการประชาสัมพันธ์ ผลการดำเนินงาน	7.	การบริหารจัดการวงดนตรีไทย มีประสิทธิภาพทันเวลา	
8.	ด้านการรายงานสรุปผล การดำเนินงาน	8.	การจัดกิจกรรมเสริมหลักสูตร เพื่อสร้างสุขภาวะแก่นัก ดนตรีไทย	
9.	-	9.	การสนับสนุนจากผู้ปกครอง หรือเครือข่ายอื่น ๆ	
10.	-	10.	การส่งเสริมนักเรียนที่สร้าง ชื่อเสียงแก่โรงเรียน	

ตารางที่ 7 การตรวจสอบประเด็นหลัก และประเด็นย่อยของกระบวนการการบริหารจัดการวงดนตรีไทย เพื่อความเป็นเลิศของโรงเรียนมัธยมศึกษา สังกัดสำนักงานคณะกรรมการการศึกษา
ขั้นพื้นฐาน ด้านการปรับปรุงแก้ไขการดำเนินการ (Act)

ขั้นตอนที่ 1		ขั้นตอนที่ 2		เหตุผลจาก ผู้เชี่ยวชาญและนักวิชาการ
4. การปรับปรุงแก้ไข การดำเนินการ (Act)		4. การปรับปรุงแก้ไข การดำเนินการ (Act)		
1.	การพัฒนาวงดนตรีไทย	1.	การอำนวยความสะดวกเพื่อสนับสนุน วงดนตรีไทย	การพัฒนาวงดนตรีไทยเป็นหน้าที่ หลักของผู้บริหาร
2.	การบริหารจัดการงบประมาณ	2.	การบริหารจัดการงบประมาณ	ไม่มีการแก้ไขข้อมูล
3.	การเสริมแรงครูสอน ดนตรีไทย	3.	ครูสอนดนตรีไทย	เพื่อให้ข้อความมีความกระชับ และเข้าใจง่ายขึ้น

ตารางที่ 7 (ต่อ)

ขั้นตอนที่ 1		ขั้นตอนที่ 2		เหตุผลจาก ผู้เชี่ยวชาญและนักวิชาการ
4. การปรับปรุงแก้ไข การดำเนินการ (Act)		4. การปรับปรุงแก้ไข การดำเนินการ (Act)		
4.	การจัดการด้านสถานที่วัสดุอุปกรณ์สื่อ และเครื่องดนตรีไทย	4.	การจัดการด้านสถานที่วัสดุอุปกรณ์สื่อ และเครื่องดนตรีไทย	ไม่มีการแก้ไขข้อมูล
5.	การสร้างขวัญและกำลังใจแก่นักเรียน	5.	การพัฒนาให้นักเรียน	การสร้างขวัญและกำลังใจแก่นักเรียนเป็นงานย่อยของการพัฒนา นักเรียน
6.	การสนับสนุนจากผู้ปกครองหรือเครือข่ายผู้บริหารโรงเรียน	6.	การสนับสนุนจากผู้ปกครองหรือเครือข่าย	ปรับแต่ข้อความให้กระชับขึ้น โดยตัดคำว่า “ผู้บริหารโรงเรียน” ออก
7.	การสนับสนุนให้นักดนตรีไทยแสดงในเวทีต่าง ๆ	7.	การจัดกิจกรรมดนตรีไทยนอกเวลาเรียน	เพราะการแสดงดนตรีไทยในเวลา ต่าง ๆ รวมทั้งการฝึกซ้อมและ การประกวดเป็นกิจกรรมอยู่ใน การจัดกิจกรรมดนตรีไทยนอก เวลาเรียน
8.	การจัดกิจกรรมเสริมสร้างคุณธรรมจริยธรรมแก่นักดนตรีไทย	8.	คณะทำงานดนตรีไทย	1. ตัดประเด็นย่อยที่ 8 ของ ขั้นตอนที่ 1 เพราะจัดอยู่ใน ประเด็นย่อยที่ 6 ขั้นตอนที่ 2 2. เพิ่มประเด็นย่อยที่ 8 เป็น คณะทำงานดนตรีไทย เพราะมี ส่วนสำคัญในการขับเคลื่อน การบริหารจัดการวงดนตรีไทย
9.	การทำให้วงดนตรีไทยมีประสิทธิภาพอย่างรวดเร็ว	9.	การบริหารจัดการวงดนตรีไทยที่มีประสิทธิภาพ	ปรับข้อความให้กระชับขึ้น
10.	การส่งเสริมสนับสนุนให้นักดนตรีไทยที่สร้างชื่อเสียงให้แก่โรงเรียน	10.	โอกาสของนักเรียนที่สร้างชื่อเสียงแก่โรงเรียน	ปรับข้อความให้กระชับขึ้น

ในขั้นตอนนี้ผู้วิจัยนำผลที่ได้รับจากการสนทนากลุ่มผู้เชี่ยวชาญเฉพาะทางไปดำเนินการวิเคราะห์ข้อมูลกระบวนการบริหารจัดการวงดนตรีไทยเพื่อความเป็นเลิศอีกครั้ง จึงได้สามารถตรวจสอบประเด็นหลักและประเด็นย่อยที่ได้รับจากการสนทนากลุ่ม ซึ่งสามารถสรุปได้ ดังนี้

ประเด็นหลักที่ 1 การวางแผนดำเนินการ (Plan) มีกระบวนการการเริ่มงานการบริหารจัดการวงดนตรีไทยเพื่อความเป็นเลิศของโรงเรียน โดยมีประเด็นย่อย 10 ประเด็น ดังนี้

ประเด็นย่อยที่ 1 หลักการและแนวคิด

1.1 การส่งเสริมศิลปวัฒนธรรมด้านดนตรีไทยจะช่วยพัฒนาศีล สมาธิ ปัญญา อารมณ์ ให้นักเรียนเป็นคนเก่ง คนดี และมีความสุข

1.2 กิจกรรมดนตรีไทยบริการสังคมช่วยประสานสัมพันธ์ภาพที่ดีระหว่างโรงเรียนกับชุมชนนโยบายของกระทรวงศึกษาธิการจัดให้มีการประกวดดนตรีไทยเพื่อพัฒนาศักยภาพของนักเรียนทุกระดับชั้นเป็นประจำทุกปี

1.3 สภาพและบริบทของโรงเรียนมีจุดเด่น มีโอกาสในการสร้างวงดนตรีไทยสู่ความเป็นเลิศได้

1.4 การส่งเสริมกิจกรรมของนักเรียนด้านการแสดงและประกวดดนตรีไทยจะช่วยยกระดับมาตรฐานความสามารถด้านดนตรีไทยให้สืบสานและแพร่หลายต่อไป

1.5 นโยบายของกระทรวงศึกษาธิการจัดให้มีการประกวดดนตรีไทยเพื่อพัฒนาศักยภาพของนักเรียนทุกระดับชั้นเป็นประจำทุกปี

ประเด็นย่อยที่ 2 การจัดสรรงบประมาณ

2.1 งบประมาณสนับสนุนจากกระทรวง ศึกษาธิการและกระทรวงวัฒนธรรม

2.2 งบประมาณจากฝ่ายต่างของโรงเรียน เช่น ฝ่ายบริหารทั่วไปและฝ่ายวิชาการ

2.3 งบประมาณจากผู้มีอุปการคุณ ชุมชน และสมาคมต่าง ๆ บริจาคสนับสนุนรายได้จากเงินรางวัลการประกวดดนตรีไทย และอื่น ๆ ถ้ามี

ประเด็นย่อยที่ 3 คณะทำงานรับผิดชอบดนตรีไทย

3.1 มีอัตราครูสอนดนตรีไทยในโรงเรียนอย่างน้อย 1 คน ที่มีความรู้ ความสามารถ และประสบการณ์ ด้านดนตรีไทยเป็นครูประจำการรับผิดชอบงานดนตรีไทยของโรงเรียนโดยตรง ครูสอนดนตรีไทยควรเป็นครูสอนดีมีวิสัยทัศน์ มีมนุษยสัมพันธ์ มีความคิดสร้างสรรค์ มีจิตอาสาและพัฒนาตนเองด้านดนตรีไทยอยู่เสมอ

3.2 ครูสอนดนตรีไทยควรมีความตั้งใจ ชยัน ทุ่มเทและเสียสละเวลาฝึกซ้อมวงดนตรีไทยให้มีคุณภาพให้สามารถแสดงและประกวดวงดนตรีไทยอยู่เสมอ

3.3 เชิญครูภูมิปัญญา วิทยากร และรุ่นพี่ที่มีความรู้ ความสามารถ และประสบการณ์ด้านดนตรีไทยตามความเหมาะสมมาพัฒนานักเรียน เพื่อให้วงดนตรีไทยมีความสมบูรณ์ถูกต้อง

3.4 แต่งตั้งคณะครู ทำงานรับผิดชอบการบริหารจัดการวงดนตรีไทยของโรงเรียน เพื่อร่วมประชุม วางแผนดำเนินการและกำกับติดตามประเมินผล

ประเด็นย่อยที่ 4 สถานที่ วัสดุ อุปกรณ์ สื่อ และเครื่องดนตรีไทย

4.1 มีห้องเรียนดนตรีและห้องปฏิบัติการดนตรีไทย จำนวน 1-2 ห้อง พร้อมโต๊ะบูชาครูที่เหมาะสม

4.2 มีเครื่องดนตรีไทยมีคุณภาพจำนวนเพียงพอ มีเอกสารตำรา วัสดุอุปกรณ์ พร้อมสื่อเทคโนโลยีและเครื่องขยายเสียง

ประเด็นย่อยที่ 5 การเตรียมนักเรียน

5.1 รับนักเรียนที่มาจาก การสอบเข้าเรียนชั้นม. 1 โดยวิธีสอนความสามารถพิเศษนักเรียนด้านดนตรีไทยและรับนักเรียนที่สนใจสมัครเป็นนักดนตรีไทยด้วยตนเองหรือผู้ปกครอง สนับสนุน ซึ่งมีทั้งเล่นเป็นมาบ้างและเล่นไม่เป็นเลย

5.2 การพัฒนานักเรียนมี 2 วิธี คือ ฝึกขั้นพื้นฐานตามเกณฑ์มาตรฐานดนตรีไทย และฝึกขั้นสูงที่เน้นการบรรเลงรวมวงและการบรรเลงเดี่ยว

5.3 นักเรียนสามารถบริหารเวลาว่างของตนเองเพื่อฝึกซ้อม แสดง และประกวดดนตรีไทยได้ด้วย ความซาบซึ้งและเห็นคุณค่า

5.4 มีนักเรียนฝีมือดีระดับคุณภาพครบจำนวนในแต่ละวงดนตรีไทยของโรงเรียนอยู่เสมอ

ประเด็นย่อยที่ 6 การจัดการหลักสูตรวิชาดนตรีไทย

6.1 มีหลักสูตรแกนกลางวิชาบังคับสาระดนตรีไทย และหรือหลักสูตรสาระเพิ่มเติมวิชาดนตรีไทยสำหรับนักเรียนทั่วไปไว้สอนในชั้นเรียนเพื่อให้นักเรียนมีความซาบซึ้งและเห็นคุณค่าดนตรีไทย

6.2 มีหลักสูตรกิจกรรมพัฒนาผู้เรียนวิชากิจกรรมชุมนุมดนตรีไทย การสอนเสริมลดเวลาเรียนเพิ่มเวลารู้ด้านทักษะดนตรีไทย และกิจกรรมชมรมดนตรีไทยเพื่อพัฒนาเป็นนักดนตรีไทย

ประเด็นย่อยที่ 7 การอำนวยความสะดวกดนตรีไทย

7.1 ผู้บริหารโรงเรียนสนับสนุนและช่วยประสานความเข้าใจของเป้าหมาย การซ้อม แสดง และการประกวดระหว่างครู นักเรียน และผู้ปกครอง

7.2 ครูออกแบบการฝึกฝนการบรรเลงเพลงของเครื่องดนตรีไทยแต่ละชิ้นให้นักดนตรีไทยพัฒนาฝีมือล่วงหน้าก่อนเข้าสู่การปรับวง เพื่อให้เกิดคุณภาพทันเวลา

7.3 เชิญครูภูมิปัญญาและวิทยากรที่เชี่ยวชาญด้านดนตรีไทยมาช่วยแนะนำ แก้ไขปรับปรุงข้อบกพร่องของนักดนตรีไทยและช่วยปรับการบรรเลงรวมวงเพื่อเสริมสร้างให้วงดนตรีไทยของโรงเรียนมีความเหมาะสม ถูกต้อง และสมบูรณ์มากที่สุด

ประเด็นย่อยที่ 8 การจัดการกิจกรรมดนตรีไทยนอกเวลาเรียน

8.1 ส่งเสริมให้นักเรียนเข้าสมัครสมาชิกกิจกรรมชุมนุมดนตรีไทยและกิจกรรมชมรมดนตรีไทยเพื่อพัฒนาฝีมือเป็นนักดนตรีไทยของโรงเรียน

8.2 ส่งเสริมให้นักดนตรีไทยร่วมกิจกรรมแสดงดนตรีไทยเพื่อบริการสังคม ดนตรีสร้างสรรค์เพื่อพัฒนาความคิดความสามารถ และการประกวดดนตรีไทยเพื่อหาประสบการณ์

8.3 วางระบบบริหารจัดการการซ่อมดนตรีไทยในวันหยุดและวันที่มีการเรียนการสอนอย่างชัดเจน

ประเด็นย่อยที่ 9 การสร้างเครือข่ายสนับสนุนกิจกรรมดนตรีไทย

9.1 เครือข่ายสมาคม เครือข่ายผู้ประกอบการ และเครือข่ายผู้มีอุปการคุณของโรงเรียนมีจิตอาสาสนับสนุน หรือเพื่อเข้ามาช่วยสอนดนตรีไทย

9.2 เครือข่ายครูดนตรีไทยต่างโรงเรียนเพื่อแลกเปลี่ยนความรู้และข่าวสารด้านดนตรีไทย

9.3 เครือข่ายที่เป็นช่างผู้ผลิตและช่างซ่อมเครื่องดนตรีไทยที่มีฝีมือระดับคุณภาพดี ซึ่งจะส่งผลถึงความไพเราะในการบรรเลงดนตรีไทยของนักเรียน

ประเด็นย่อยที่ 10 การประเมินคุณภาพ

10.1 กิจกรรมดนตรีไทยช่วยสร้างชื่อเสียงให้แก่โรงเรียนและสร้างโอกาสการศึกษาต่อของนักเรียน

10.2 การกำกับติดตามประเมินผลและรายงานผลการจัดกิจกรรมดนตรีไทยของโรงเรียนให้บรรลุผลตามเป้าหมายทั้งด้านคุณภาพและปริมาณ

ประเด็นหลักที่ 2 การดำเนินการ (Do) มีกระบวนการการสร้างงาน การบริหารจัดการวงดนตรีไทยเพื่อความเป็นเลิศของโรงเรียนมัธยมศึกษา โดยมีประเด็นย่อย 10 ประเด็น ดังนี้

ประเด็นย่อยที่ 1 การอำนวยความสะดวกดนตรีไทยของโรงเรียน

1.1 ส่งเสริมให้ครูจัดกิจกรรมเสริมหลักสูตรดนตรีไทยที่น่าสนใจ จัดให้นักเรียนฝึกดนตรีไทยอย่างมีเป้าหมายตามแผน โดยก่อตั้งเป็นวงดนตรีไทยของโรงเรียนเพื่อแสดงและประกวดในโอกาสต่าง ๆ

1.2 สนับสนุนนักเรียนที่สนใจดนตรีไทยให้พัฒนาตนเองเต็มศักยภาพโดยจัดตั้งเป็นชมรมดนตรีไทยของโรงเรียนเพื่อให้เกิดความเข้มแข็งในการบริหารจัดการวงดนตรีไทยที่เป็นระบบมากขึ้น

1.3 แต่งตั้งคณะกรรมการของครูและนักเรียนเพื่อรับผิดชอบในการบริหารจัดการดนตรีไทยให้ไปสู่เป้าหมายเพื่อความชัดเจนและลดความขัดแย้ง

1.4 อนุญาตให้วงดนตรีไทยของโรงเรียนไปแสดงบริการชุมชนในงานต่าง ๆ ซึ่งเป็นวิธีหนึ่งที่จะช่วยพัฒนาวงดนตรีไทย ช่วยประชาสัมพันธ์ และสร้างสัมพันธภาพที่ดีกับชุมชน

1.5 อนุญาตให้เชิญครูภูมิปัญญาและวิทยากรดนตรีไทยเพื่อแก้ปัญหาขาดแคลนครูเชี่ยวชาญเฉพาะทาง

ประเด็นย่อยที่ 2 การบริหารจัดการงบประมาณ

- 2.1 สนับสนุนงบประมาณโครงการจัดซื้อจัดซ่อมเครื่องดนตรีไทยวัสดุและอุปกรณ์ต่าง ๆ ที่ครูสอนดนตรีไทยเสนอขออนุมัติตามความเหมาะสม
- 2.2 สนับสนุนงบประมาณเพื่อจัดกิจกรรมต่าง ๆ ที่เอื้อต่อการพัฒนาดนตรีไทยแก่นักเรียน
- 2.3 จัดหางบประมาณเพิ่มเติมไว้รองรับโครงการส่งเสริมและพัฒนาความเป็นเลิศด้านดนตรีไทย

ประเด็นย่อยที่ 3 ครูสอนดนตรีไทย

- 3.1 เสนอโครงการรายปีและออกแบบการบริหารจัดการกิจกรรมเสริมหลักสูตรดนตรีไทยเพื่อพัฒนางานดนตรีไทยตามศักยภาพของโรงเรียน
- 3.2 ประสานครูภูมิปัญญาและวิทยากรผู้เชี่ยวชาญด้านดนตรีไทยและขับร้องเพื่อพัฒนางานดนตรีไทยให้มีคุณภาพดีเพิ่มมากขึ้น
- 3.3 ครูสามารถเข้าใจ เข้าถึง และพัฒนานักเรียนให้มีความรู้ ความเข้าใจ มีฝีมือ และมีประสบการณ์ดนตรีไทยตามถนัด ให้สูงกว่าระดับมาตรฐานของดนตรีไทยเต็มศักยภาพตามวัยทันเวลาที่กำหนด

ประเด็นย่อยที่ 4 การจัดการด้านสถานที่ วัสดุ อุปกรณ์ สื่อ และเครื่องดนตรีไทย

- 4.1 มีห้องเรียนดนตรีไทย และห้องปฏิบัติการดนตรีไทยที่แยกส่วนเป็นเอกเทศเพื่อไม่มีเสียงดังรบกวน มีโต๊ะหมู่บูชาครูเหมาะสมแก่สภาพและบริบทของโรงเรียน
- 4.2 มีเครื่องดนตรีไทยที่มีคุณภาพเสียงดีจำนวนเพียงพอทั้งประเภทวงเครื่องสายและวงปี่พาทย์และมีเอกสารตำราวัสดุอุปกรณ์และสื่อเทคโนโลยีเครื่องขยายเสียงพร้อมใช้งาน
- 4.3 ครูและนักเรียนยอมรับการปฏิบัติตามกฎกติกาการใช้ห้องเรียน การช่วยเหลือรักษาเครื่องดนตรีไทยและอุปกรณ์ให้เป็นระเบียบอยู่เสมอ

ประเด็นย่อยที่ 5 การพัฒนานักเรียนด้านดนตรีไทย

- 5.1 นักเรียนทั่วไปที่สนใจดนตรีไทยสามารถเลือกเรียนและฝึกดนตรีไทยตามถนัดได้เต็มศักยภาพตามวัยเพื่อพัฒนาเป็นนักดนตรีไทยของโรงเรียน
- 5.2 ปลูกฝังนักดนตรีไทยของโรงเรียนให้มีความรัก ความรับผิดชอบ เชื่อฟัง และยินดีปฏิบัติภารกิจของกิจกรรมดนตรีไทยตามที่ได้รับมอบหมาย
- 5.3 จัดกิจกรรมให้นักดนตรีไทยมีความขยันและอดทนในการพัฒนาฝีมือตามเกณฑ์มาตรฐานตามลำดับจากขั้นพื้นฐานสู่ขั้นสูงตามแบบแผนซึ่งจะส่งผลให้การบรรเลงรวมวงมีมาตรฐานสูงขึ้น

ประเด็นย่อยที่ 6 การสนับสนุนจากผู้ปกครองหรือเครือข่ายอื่น ๆ

- 6.1 ผู้ปกครองอนุญาตและยินดีให้นักเรียนเข้าร่วมกิจกรรมดนตรีไทย
- 6.2 ผู้ปกครองสนับสนุนอาหารการกินและรับ/ส่งนักเรียนตามความเหมาะสม
- 6.3 เครือข่ายต่าง ๆ ให้การส่งเสริมและสนับสนุน ให้ความชื่นชม ให้กำลังใจ ผลงานดนตรีไทย

ประเด็นย่อยที่ 7 การจัดการด้านกิจกรรมดนตรีไทยนอกเวลาเรียน

- 7.1 ส่งเสริมให้มีกิจกรรมดนตรีไทยทั้งภายในและภายนอกโรงเรียนตามความเหมาะสม โดยมีครูดูแลให้นักเรียนไม่มีผลกระทบต่อเวลาเรียน
- 7.2 อำนวยความสะดวกด้านสวัสดิการ สวัสดิภาพการบริการรับส่งนักเรียนเมื่อไปฝึกซ้อม แสดง และประกวดวงดนตรีไทย
- 7.3 การสื่อสารเพื่อความเข้าใจอันดีระหว่างโรงเรียนกับครูประจำวิชาอื่น ๆ และผู้ปกครองเมื่อนักเรียนต้องไปทำกิจกรรมดนตรีไทย

ประเด็นย่อยที่ 8 การจัดกิจกรรมเพื่อสร้างสุขภาวะแก่นักดนตรีไทย

- 8.1 จัดกิจกรรมค่ายดนตรีไทยเพื่อพัฒนาทักษะนักเรียนเกี่ยวกับการดนตรีไทย ลักษณะนิสัยของนักดนตรีไทยและหน้าที่ที่ดีของนักดนตรีไทย
- 8.2 จัดกิจกรรมค่ายดนตรีไทยเพื่อการปลูกฝังด้านความเป็นไทย ความรัก ความผูกพัน ความกตัญญู ความสามัคคี การทำงานเป็นทีม การมีวินัย และคุณธรรมจริยธรรมอื่น ๆ ตามโอกาสที่เหมาะสม
- 8.3 จัดกิจกรรมเสริมแรงจูงใจ สร้างพลังที่เข้มแข็งเพื่อให้นักเรียนต่อสู้กับความท้าทาย กล้าเผชิญและฟันฝ่าอุปสรรค ทั้งในตอนเรียนในชั้นเรียน ตอนฝึกซ้อม แสดง และประกวดดนตรีไทย

ประเด็นย่อยที่ 9 การบริหารจัดการวงดนตรีไทยมีประสิทธิภาพทันเวลา

- 9.1 ผู้บริหาร ทีมงาน ครู นักเรียน และผู้ปกครองของนักดนตรีไทยมีความเข้าใจวัตถุประสงค์และเป้าหมายของกิจกรรมดนตรีไทยของโรงเรียน
- 9.2 นักดนตรีไทยที่มีฝีมือดีและความตั้งใจจริง มีครบตามจำนวนสมาชิกในแต่ละประเภทวง
- 9.3 ครูภูมิปัญญาและวิทยากรดนตรีไทยมีความเชี่ยวชาญและให้ความร่วมมืออย่างแท้จริง
- 9.4 จัดเวลาการซ้อมย่อยและซ้อมใหญ่ที่สมาชิกทุกคนสามารถมาเข้าร่วมกิจกรรมได้อย่างลงตัว
- 9.5 ครูมีองค์ความรู้ครอบคลุมในกลวิธีการบรรเลงของประเภทเพลงประเภทวงที่ใช้ในการประกวดและเข้าใจข้อตกลงของเกณฑ์การตัดสินเพื่อไม่ให้เกิดข้อผิดพลาดขึ้นในภายหลัง
- 9.6 เครื่องดนตรีไทยทุกชิ้นที่ใช้เพื่อการประกวดต้องได้รับการดูแลแก้ไขให้มีคุณภาพเสียงดี ดังก้อง กังวานไพเราะเหมาะสมรวมทั้งความพร้อมนักเรียน

ประเด็นย่อยที่ 10 การส่งเสริมสนับสนุนนักดนตรีไทยที่สร้างชื่อเสียงให้แก่โรงเรียน

- 10.1 สนับสนุนทุนการศึกษาแก่นักดนตรีไทย และให้สิทธิพิเศษแก่นักดนตรีไทย เรียนต่อชั้นมัธยมศึกษาปีที่ 4
- 10.2 จัดกิจกรรมที่ให้นักเรียนมีโอกาสพัฒนาฝีมือเพื่อเป็นตัวแทนของโรงเรียนไป แสดงและประกวดดนตรีไทยในเวทีต่าง ๆ
- 10.3 ชื่นชมยกย่องนักเรียน เพื่อให้เป็นนักเรียนตัวอย่างที่เสียสละทำกิจกรรม ของโรงเรียน
- 10.4 ส่งเสริมให้ใช้เกียรติบัตรความสามารถพิเศษ เพื่อเข้าเรียนต่อระดับอุดมศึกษา ในสาขาต่าง ๆ

ประเด็นหลักที่ 3 การกำกับตรวจสอบการดำเนินการ (Check) กระบวนการการตรวจงานการบริหารจัดการวงดนตรีไทยเพื่อความเป็นเลิศของโรงเรียน โดยมีประเด็นย่อย 10 ประเด็น ดังนี้

ประเด็นย่อยที่ 1 การอำนวยความสะดวกเพื่อสนับสนุนวงดนตรีไทย

- 1.1 การจัดการเรียนการสอน สื่อ วัสดุอุปกรณ์ และกิจกรรมเสริมหลักสูตร ดนตรีไทยน่าสนใจมากขึ้น มีนักเรียนและมีผลงานได้รับรางวัลเพิ่มมากขึ้น
- 1.2 การระดมพลังครูและนักเรียนที่เกี่ยวข้องเพื่อวิเคราะห์ข้อดีข้อควรแก้ไข ปรับปรุงหลังจกเสร็จสิ้นแต่ละกิจกรรมเพื่อพัฒนาผลงานดนตรีไทยในครั้งต่อ ๆ ไป พร้อมบันทึกเก็บไว้ เป็นข้อมูล
- 1.3 นักเรียนมีขวัญกำลังใจและมีความภูมิใจในการเป็นนักดนตรีไทยและ ผลงานดนตรีไทยของโรงเรียนมีความก้าวหน้าเพิ่มขึ้น
- 1.4 คณะทำงานมีความรับผิดชอบมีจิตอาสาและให้ความร่วมมือในการบริหารจัดการดนตรีไทยให้ไปสู่เป้าหมาย
- 1.5 ผลงานวงดนตรีไทยของโรงเรียนมีชื่อเสียง และสามารถสร้างสัมพันธภาพที่ดีกับชุมชนอยู่เสมอ

ประเด็นย่อยที่ 2 การบริหารจัดการงบประมาณ

- 2.1 ครูดำเนินการจัดซื้อจัดซ่อมตามโครงการที่ได้รับอนุมัติได้ถูกต้องครบถ้วน
- 2.2 การสนับสนุนงบประมาณเพิ่มขึ้น เพื่อให้เอื้อต่อการจัดกิจกรรมต่าง ๆ ที่สามารถพัฒนางานวงดนตรีไทยของโรงเรียน
- 3.3 โรงเรียนจัดงบประมาณเพิ่มเติมไว้รองรับโครงการพัฒนาความเป็นเลิศ ด้านดนตรีไทย

ประเด็นย่อยที่ 3 ครูสอนดนตรีไทย

- 3.1 ดำเนินโครงการและจัดกิจกรรมเสริมหลักสูตรดนตรีไทยทั้งการแสดง และประกวดดนตรีไทยได้อย่างมีคุณภาพ และรายงานผลทุกครั้ง

3.2 ครูเครือข่ายผู้เชี่ยวชาญครูภูมิปัญญาและวิทยากรด้านดนตรีไทยให้ความร่วมมือและให้คำแนะนำเป็นอย่างดีตรงตามความต้องการ

3.3 ครูศึกษาข้อดีข้อเสียและแลกเปลี่ยนเรียนรู้การปรับวงดนตรีไทยจากผู้ทรงคุณวุฒิเพื่อพัฒนา และแก้ปัญหาให้นักเรียนให้มีความสามารถเพิ่มขึ้น

3.4 ครูสามารถพัฒนานักเรียนให้มีความรู้ความเข้าใจและประสบการณ์ดนตรีไทยตามเกณฑ์ระดับมาตรฐานเต็มศักยภาพตามวัยทันเวลา

ประเด็นย่อยที่ 4 การจัดการด้านสถานที่ วัสดุ อุปกรณ์ สื่อและเครื่องดนตรีไทย

4.1 มีอาคารดนตรีไทยและห้องเรียนดนตรีไทย เหมาะสมแก่การเรียนและฝึกซ้อมที่สามารถเปิดบริการนักเรียนได้ตลอดวัน

4.2 มีเครื่องดนตรีไทยที่มีคุณภาพเสียงระดับดีมากซึ่งมีครบทั้งประเภทวงเครื่องสายและปี่พาทย์

4.3 มีแหล่งศึกษาค้นคว้า มีเครื่องขยายเสียงและมีสื่อเทคโนโลยีเหมาะสมที่นักเรียนเข้าถึงได้

ประเด็นย่อยที่ 5 การพัฒนานักเรียน

5.1 นักเรียนเลือกเรียนดนตรีไทยทั้งในหลักสูตรภาคบังคับและสาระเพิ่มเติมสามารถแบ่งเวลาเรียนในชั้นเรียนและเวลาฝึกปฏิบัติดนตรีไทยตามเกณฑ์เต็มศักยภาพตามวัยเพิ่มขึ้น

5.2 นักเรียนมีความรับผิดชอบ ชยัน ตั้งใจ มั่นใจและกล้าแสดงออกเพื่อสร้างสรรค์งานดนตรีไทยที่ได้รับมอบหมายด้วยความรักและเสียสละ

5.3 นักเรียนมีฝีมือตามเกณฑ์มาตรฐาน มีพื้นฐานการประดิษฐ์เสียงและรสมือที่ดี มีท่าทางในขณะบรรเลงถูกต้อง มีความจำ แม่นยำ ทั้งเสียงและทำนอง สามารถพัฒนาไปสู่ความเป็นเลิศได้

5.4 รุ่นพี่ที่จบการศึกษาไปแล้วมีวิวุฒิกำลังเคียงกันกลับมาช่วยครูดูแลและสอนน้องให้มีทักษะด้านดนตรีไทยได้เร็วขึ้น

5.5 โรงเรียนจัดงบประมาณเพิ่มเติมไว้รองรับโครงการพัฒนาความเป็นเลิศด้านดนตรีไทย

ประเด็นย่อยที่ 6 การสนับสนุนจากผู้ปกครองหรือเครือข่ายอื่น ๆ

6.1 ผู้ปกครองของนักดนตรีไทยยินดีและอนุญาตให้นักเรียนมาร่วมกิจกรรมดนตรีไทยด้วยความไว้วางใจและเห็นคุณค่าของดนตรีไทย

6.2 ผู้ปกครองเห็นความสำคัญและความจำเป็นของการซ้อมจึงเตรียมอาหารการกินและบริการรับ/ส่งนักเรียนตามความเหมาะสม

6.3 เครือข่ายต่าง ๆ ยินดีให้การส่งเสริมสนับสนุน ให้ความชื่นชมนักเรียนและให้กำลังใจในผลงานดนตรีไทยของโรงเรียน

ประเด็นย่อยที่ 7 การจัดกิจกรรมดนตรีไทยนอกเวลาเรียน

7.1 นักเรียนร่วมกิจกรรมดนตรีไทยทั้งภายในและภายนอกโรงเรียนตามความเหมาะสม โดยมีครูและผู้ปกครองดูแลให้ไม่มีผลกระทบต่อเวลาเรียน

7.2 นักเรียนได้รับความสะดวก ความปลอดภัย มีรถโรงเรียนบริการรับส่งนักเรียนเมื่อมีกิจกรรมการแสดงและการประกวดวงดนตรีไทย

7.3 ผู้ปกครองและครูประจำวิชาอื่นยินดีและอนุญาตให้นักเรียนไปร่วมกิจกรรมดนตรีไทย

ประเด็นย่อยที่ 8 การจัดกิจกรรมเสริมหลักสูตรเพื่อสร้างสุขภาวะแก่นักดนตรีไทย

8.1 กิจกรรมค่ายดนตรีไทยมีคุณค่าในการพัฒนาฝีมือนักเรียนด้านดนตรีไทยให้มีลักษณะนิสัยที่ดีของนักดนตรีไทย มีความเสียสละ รู้จักหน้าที่และความรับผิดชอบที่ดีของนักดนตรีไทย

8.2 ค่ายดนตรีไทยช่วยเสริมสร้างความเป็นไทยและทักษะชีวิตของนักเรียนด้านความสามัคคี ความคิดสร้างสรรค์ แข็งแรงในการปฏิบัติภารกิจ กล้าแสดงออก ความมีสุนทรีย์ ความกตัญญูและการทำงานเป็นทีม

8.3 ครูและนักเรียนให้ความร่วมมือในการวางแผน การดำเนินกิจกรรมและประเมินผลกิจกรรมค่ายดนตรีไทยซึ่งบรรลุผลตามเป้าหมายทั้งด้านปริมาณและคุณภาพ

8.4 ผลจากกิจกรรมต่าง ๆ ของชมรมดนตรีไทยทำให้นักเรียนสามารถเรียนรู้ทักษะชีวิต ค้นพบความถนัดความสามารถของตัวเอง และเป็นนักดนตรีไทยที่ดีอย่างมีสุขภาวะ

ประเด็นย่อยที่ 9 การบริหารจัดการวงดนตรีไทยมีประสิทธิภาพทันเวลา

9.1 ผู้บริหาร ครู นักดนตรีไทย และผู้ปกครองเข้าใจวัตถุประสงค์การดำเนินกิจกรรม และเป้าหมายร่วมกันอย่างเห็นคุณค่า

9.2 นักดนตรีไทยที่ได้รับมอบหมายทั้งตัวจริงและสำรอง ชยันซ้อม อย่างสม่ำเสมอ สามารถร่วมกิจกรรมการซ้อม แสดง และประกวดได้ครบตามจำนวนสมาชิกในทุกประเภทวงอย่างพร้อมเพรียง

9.3 ครูภูมิปัญญาและวิทยากรเชี่ยวชาญดนตรีไทยยินดีเสียสละเวลาอันมีค่าให้ความร่วมมือช่วยเหลือเพื่อพัฒนางานวงดนตรีไทยของโรงเรียนอย่างแท้จริง

9.4 การนัดหมายการซ้อมรวมวงดนตรีไทยที่เอื้อต่อสมาชิกที่เกี่ยวข้องในวงดนตรีไทยที่ทุกคนสามารถร่วมกิจกรรมได้อย่างเหมาะสมลงตัว

9.5 ครูศึกษาเกณฑ์การประกวดแต่ละรายการให้เข้าใจชัดเจน สามารถวิเคราะห์เพลงที่จะประกวด แปรทางเพลงของเครื่องดนตรีไทยและทางขับร้องให้เรียบร้อยล่วงหน้าก่อนเข้าสู่กระบวนการปรับวงเสมอ

9.6 ครูวางแผนในการบริหารจัดการวงดนตรีไทยเพื่อแก้ปัญหาที่ไม่คาดคิดอาจเกิดขึ้นในระหว่างการฝึกซ้อมและการแสดงหรือการประกวดไว้ล่วงหน้า เช่น นักร้องหรือนักดนตรีไทยป่วยอย่างกะทันหัน เครื่องดนตรีไทยหมดสภาพอย่างกะทันหันในขณะที่บรรเลง ได้แก่ ซอด้วงสายขาด และระนาดตะกั่วหลุด เป็นต้น

ประเด็นย่อยที่ 10 การส่งเสริมนักเรียนที่สร้างชื่อเสียงแก่โรงเรียน

10.1 นักเรียนที่สร้างชื่อเสียงให้แก่โรงเรียนด้านดนตรีไทยจะได้รับสิทธิพิเศษเข้าเรียนต่อชั้น ม. 4 ของโรงเรียนเดิม

10.2 โรงเรียนช่วยสร้างโอกาสในการฝึกฝนพัฒนานักเรียนให้เป็นนักดนตรีไทยระดับคุณภาพ ที่มีชื่อเสียงทั้งของตัวนักเรียนและของโรงเรียน ซึ่งส่งผลต่อการศึกษาต่อระดับอุดมศึกษาในสาขาดนตรีไทยหรือสาขาอื่น ๆ ในอนาคต

10.3 นักเรียนได้รับการชื่นชมยกย่องเป็นนักเรียนตัวอย่างที่มีความสามารถเสียสละขยันอดทนในการร่วมกิจกรรมและสร้างชื่อเสียงให้แก่โรงเรียน

10.4 นักเรียนใช้แฟ้มสะสมงานเกียรติบัตรรางวัลชนะเลิศหรือรองชนะเลิศประเภทวงดนตรีไทยเพื่อประกอบการสมัครเข้าเรียนต่อระดับอุดมศึกษาในสาขาต่าง ๆ ได้

ประเด็นหลักที่ 4 การปรับปรุงแก้ไขการดำเนินการ (Act) มีกระบวนการการสรุปงาน การบริหารจัดการ วงดนตรีไทยเพื่อความเป็นเลิศของโรงเรียน โดยมีประเด็นย่อย 10 ประเด็น ดังนี้

ประเด็นย่อยที่ 1 การอำนวยความสะดวกเพื่อสนับสนุนวงดนตรีไทย

1.1 สร้างโอกาสให้นักเรียนในโรงเรียนทุกคนสามารถเรียน เล่น และฟังดนตรีไทยเพื่อใช้เป็นเครื่องมือในการพัฒนาคุณภาพชีวิตทั้งในด้านอารมณ์สุนทรีย์ยะ ความเป็นไทย และ เก่ง ดี มีสุข

1.2 สนับสนุนกิจกรรมเสริมหลักสูตรดนตรีไทยชุมนุมดนตรีไทยและชมรมดนตรีไทยให้มีจำนวนนักเรียนเพิ่มขึ้น เพื่อให้สามารถคัดเลือกนักเรียนกลุ่มนี้พัฒนาเป็นนักดนตรีไทยของโรงเรียนต่อไป

1.3 ให้การชื่นชมและยอมรับในความสามารถของนักดนตรีไทยที่มีผลงานดนตรีไทยเชิงประจักษ์เป็นตัวอย่างให้รุ่นน้องพัฒนาต่อยอดในปีต่อไป

1.4 ประชุมคณะทำงานวงดนตรีไทยเพื่อสรุปงาน ประเมินผลงาน และวิเคราะห์ข้อดีข้อควรแก้ไขปรับปรุงหลังจากเสร็จสิ้นแต่ละกิจกรรมเพื่อเป็นข้อมูลพัฒนาผลงานดนตรีไทยครั้งต่อไป

1.5 สนับสนุนวงดนตรีไทยมีชื่อเสียงของโรงเรียนไปแสดงเพื่อประชาสัมพันธ์สร้างสัมพันธภาพที่ดีกับชุมชน และหาประสบการณ์เพิ่มขึ้น

ประเด็นย่อยที่ 2 การบริหารจัดการงบประมาณ

2.1 ครูดำเนินการจัดซื้อจัดซ่อมตามโครงการต่าง ๆ ที่ได้รับอนุมัติได้ถูกต้อง ครบถ้วน

2.2 ในแต่ละปีการศึกษา กิจกรรมด้านดนตรีไทยได้รับการสนับสนุนงบประมาณจากโรงเรียนและหน่วยงานต้นสังกัดเพิ่มขึ้น

2.3 โรงเรียนมีงบประมาณสนับสนุนเพิ่มเติมและสำรองไว้รองรับโครงการพัฒนาความเป็นเลิศด้านดนตรีไทย

ประเด็นย่อยที่ 3 ครูสอนดนตรีไทย

3.1 ครูจัดทำโครงการพัฒนาดนตรีไทยและออกแบบกิจกรรมเสริมหลักสูตรดนตรีไทยทั้งการแสดงและประกวดดนตรีไทยให้เหมาะสมได้อย่างมีคุณภาพและรายงานผลทุกครั้ง

3.2 สร้างความสัมพันธ์ภาพที่ดีกับครูเครือข่าย ครูภูมิปัญญา และวิทยากรผู้เชี่ยวชาญด้านดนตรีไทยให้เข้ามาช่วยเหลือในสิ่งที่โรงเรียนยังไม่พร้อม เพื่อสร้างความแข็งแกร่งและความมีคุณภาพระดับมาตรฐานให้แก่วงดนตรีไทยของโรงเรียน

3.3 ศึกษาและแลกเปลี่ยนเรียนรู้วิธีการสอนและการปรับวงดนตรีไทยจากผู้ทรงคุณวุฒิเพื่อพัฒนาทั้งศักยภาพตนเองและนักเรียนให้มีความสามารถเพิ่มมากขึ้น

3.4 ครูสามารถพัฒนานักเรียนให้มีความรู้ความเข้าใจและประสบการณ์ดนตรีไทยตามเกณฑ์สูงกว่าระดับมาตรฐานเต็มศักยภาพตามวัยทันเวลา

3.5 ประชุมคณะนักดนตรีไทยเพื่อสรุปงาน ค้นหาจุดเด่นจุดด้อยหลังเสร็จสิ้นงานทุกครั้ง เพื่อสร้างความเข้าใจอันดีระหว่างครูกับนักเรียนและนำไปแก้ไขปรับปรุงในการบริหารจัดการวงดนตรีไทยให้ไปสู่เป้าหมายในครั้งต่อไป

ประเด็นย่อยที่ 4 การจัดการด้านสถานที่ วัสดุ อุปกรณ์สื่อ และเครื่องดนตรีไทย

4.1 มีอาคารดนตรีไทยและห้องเรียนดนตรีไทย เหมาะสมแก่การเรียนและฝึกซ้อมที่สามารถเปิดบริการนักเรียนได้ทั้งในและนอกเวลาเรียน

4.2 มีเครื่องดนตรีไทยที่มีคุณภาพเสียงในระดับดีมาก ซึ่งมีครบทั้งประเภทวงเครื่องสายและวงปี่พาทย์

4.3 มีแหล่งศึกษาค้นคว้า เครื่องขยายเสียงและมีสื่อเทคโนโลยีเหมาะสมที่นักเรียนสามารถเข้าถึงได้สะดวก

4.4 ครูและนักเรียนให้ความร่วมมือกันเก็บรักษาดูแลซ่อมแซมเครื่องดนตรีไทยและอุปกรณ์จำเป็นต่าง ๆ ในห้องดนตรีไทยให้มีสภาพดีพร้อมใช้งาน

ประเด็นย่อยที่ 5 การพัฒนานักเรียน

5.1 นักเรียนสามารถแบ่งเวลาเพื่อฝึกดนตรีไทยตามเกณฑ์เต็มศักยภาพตามวัยตามสนใจโดยอิสระ

5.2 นักเรียนมีความรับผิดชอบ ชยัน ตั้งใจ มั่นใจและกล้าแสดงออกเพื่อสร้างสรรค์งานดนตรีไทยที่มอบหมายด้วยความรัก อดทน และเสียสละ

5.3 นักเรียนมีฝีมือเกินเกณฑ์มาตรฐาน มีบุคลิกท่าทางการบรรเลงถูกต้องแม่นยำ และมีฝีมือที่ดี สามารถพัฒนาเป็นทีมงานคุณภาพในวงดนตรีไทยของโรงเรียนเพื่อก้าวไปสู่ความเป็นเลิศได้

5.4 นักเรียนสามารถดูแล จัดเก็บ รักษา ซ่อมแซมปรับแต่งเสียงเครื่องดนตรีไทยตามเกณฑ์ได้อย่างง่ายดายได้ด้วยตนเอง ภายใต้การกำกับดูแลของครูผู้สอน

ประเด็นย่อยที่ 6 การสนับสนุนจากผู้ปกครองหรือเครือข่าย

6.1 ผู้ปกครองเข้าใจและเห็นคุณค่าของกิจกรรมดนตรีไทยของโรงเรียน จึงอนุญาตให้นักเรียนมาร่วมงานกิจกรรมดนตรีไทยด้วยความยินดี

6.2 เครือข่ายต่าง ๆ ยินดีให้การส่งเสริมสนับสนุน ให้ความชื่นชม ให้กำลังใจ และยอมรับในผลงานดนตรีไทยของโรงเรียน

ประเด็นย่อยที่ 7 การจัดกิจกรรมดนตรีไทยนอกเวลาเรียน

7.1 นักดนตรีไทยร่วมกิจกรรมดนตรีไทยทั้งภายในและภายนอกโรงเรียน ตามความเหมาะสม โดยครูและผู้ปกครองดูแลให้ไม่มีผลกระทบต่อเวลาเรียน

7.2 นักดนตรีไทยได้รับความสะดวกปลอดภัย มีรถโรงเรียนบริการรับส่ง นักเรียนเมื่อมีกิจกรรมการแสดงและการประกวดวงดนตรีไทย

7.3 นักดนตรีไทยได้รับความสะดวกปลอดภัย มีรถโรงเรียนบริการรับส่ง นักเรียนเมื่อมีกิจกรรมการแสดงและการประกวดวงดนตรีไทย

7.4 กิจกรรมค่ายดนตรีไทยสามารถสร้างสุขภาวะแก่นักดนตรีไทยให้มีความพร้อมทั้งร่างกาย จิตใจ สังคม สิ่งแวดล้อม และมีพลังฟันฝ่าอุปสรรคด้านการเรียน การซ้อม การแสดง และการประกวด

ประเด็นย่อยที่ 8 การจัดกิจกรรมเพื่อสร้างสุขภาวะนักดนตรีไทย

8.1 นักเรียนสามารถใช้เวลาว่างให้เป็นประโยชน์

8.2 นักเรียนสามารถนำวิชาดนตรีเป็นเครื่องผ่อนคลายจากการเรียนวิชาหลัก

8.3 การเข้าร่วมกิจกรรมของนักเรียนสามารถมีประสบการณ์ในการทำงาน เป็นทีม และมีทักษะในการดำเนินชีวิต

ประเด็นย่อยที่ 9 การบริหารจัดการวงดนตรีไทยที่มีประสิทธิภาพ

9.1 ผู้บริหาร ครู นักดนตรีไทย และผู้ปกครองมีเป้าหมายและเห็นคุณค่า และร่วมมือกันประสานประโยชน์ให้เป็นที่ประจักษ์

9.2 นักดนตรีไทยมีความสามารถและมาร่วมกิจกรรมต่าง ๆ ได้ครบตามจำนวนสมาชิกในแต่ละประเภทวงอย่างพร้อมเพียง

9.3 ครูภูมิปัญญาและวิทยากรเชี่ยวชาญดนตรีไทยมีความยินดีที่จะเสียสละเวลาอันมีค่า และให้ความร่วมมือเพื่อพัฒนางานวงดนตรีไทยอย่างแท้จริง

9.4 ครูและนักดนตรีไทยสามารถตกลงนัดหมายการซ้อมดนตรีไทยที่เอื้อต่อสมาชิกในวงที่ทุกคนสามารถมาร่วมกิจกรรมได้อย่างเหมาะสมลงตัว

9.5 ครูมีความรู้ความสามารถศึกษาและวิเคราะห์เพลงประกวด กลวิธีการแปรทางเพลงของทั้งทางเครื่องดนตรีและทางขับร้อง รวมทั้งเกณฑ์การประกวดให้ชัดเจนก่อนถึงกระบวนการการปรับวง

9.6 ครูสามารถวางแผนการแก้ปัญหาไว้ล่วงหน้าในการบริหารจัดการวงดนตรีไทยอันอาจจะเกิดขึ้นระหว่างการฝึกซ้อมย่อยซ้อมใหญ่และการประกวด

9.7 ในช่วง 1 สัปดาห์ก่อนถึงการประกวด ครูและนักดนตรีไทยสำรวจความพร้อม โดยเน้นในเรื่องการปรับวงดนตรีไทย ด้านความจำ ความแม่นยำ ความกลมกลืน ความพร้อมเพรียง รวมทั้งแนวเสียงและแนวบรรเลงอย่างเหมาะสมตามลักษณะเพลง

9.8 การไล่มือไล่อะไรเสียงเครื่องดนตรีไทยเพื่อให้นักดนตรีไทยมีพลังกล้ามเนื้อที่แข็งแรงเป็นสิ่งจำเป็นเพราะจะช่วยให้ปริมาณเสียงภายในวงขณะบรรเลงสามารถควบคุมความดังเบาได้ดีมากขึ้น

9.9 ก่อนขึ้นเวทีประกวดความพร้อมด้านสุขภาวะของนักดนตรีไทยและความสมบูรณ์เครื่องดนตรีทุกชิ้นถือเป็นเรื่องสำคัญที่สุดที่ครูผู้ควบคุมวงต้องดูแลอย่างใกล้ชิด

ประเด็นย่อยที่ 10 โอกาสของนักเรียนที่สร้างชื่อเสียงแก่โรงเรียน

10.1 นักเรียนใช้เกียรติบัตรรางวัลชนะเลิศหรือรองชนะเลิศประเภทวงดนตรีไทยเพื่อสมัครเข้าเรียนต่อระดับอุดมศึกษาในสาขาต่าง ๆ ได้

10.2 โรงเรียนประสบความสำเร็จด้านดนตรีไทย จึงทำให้นักเรียนมีโอกาสเป็นนักดนตรีไทยที่มีชื่อเสียงตามไปด้วย

ตารางที่ 8 สรุปรายการตรวจสอบกระบวนการจัดการวงดนตรีไทยเพื่อความเป็นเลิศของโรงเรียนมัธยมศึกษา สังกัดสำนักงานคณะกรรมการการศึกษาขั้นพื้นฐาน

การวางแผน ดำเนินการ (Plan)	การดำเนินการ (Do)	การกำกับตรวจสอบ การดำเนินการ (Check)	การปรับปรุงแก้ไข การดำเนินการ (Act)
1. หลักการและแนวคิด	1. การอำนวยการวงดนตรีไทยของโรงเรียน	1. การอำนวยการเพื่อสนับสนุนวงดนตรีไทย	1. การอำนวยการเพื่อสนับสนุนวงดนตรีไทย
2. การจัดสรรงบประมาณ	2. การบริหารจัดการงบประมาณ	2. การบริหารจัดการงบประมาณ	2. การบริหารจัดการงบประมาณ
3. คณะทำงานรับผิดชอบดนตรีไทย	3. ครูสอนดนตรีไทย	3. ครูสอนดนตรีไทย	3. ครูสอนดนตรีไทย
4. สถานที่ วัสดุ อุปกรณ์ สื่อ และเครื่องดนตรีไทย	4. การจัดการด้านสถานที่ วัสดุ อุปกรณ์ สื่อ และเครื่องดนตรีไทย	4. การจัดการด้านสถานที่ วัสดุ อุปกรณ์ สื่อ และเครื่องดนตรีไทย	4. การจัดการด้านสถานที่ วัสดุ อุปกรณ์ สื่อ และเครื่องดนตรีไทย
5. การเตรียมนักเรียน	5. การพัฒนานักเรียนด้านดนตรีไทย	5. การพัฒนานักเรียน	5. การพัฒนานักเรียน
6. การจัดการหลักสูตรวิชาดนตรีไทย	6. การสนับสนุนจากผู้ปกครองหรือเครือข่ายอื่น ๆ	6. การสนับสนุนจากผู้ปกครองหรือเครือข่ายอื่น ๆ	6. การสนับสนุนจากผู้ปกครองหรือเครือข่ายอื่น ๆ
7. การอำนวยการวงดนตรีไทย	7. การจัดการด้านกิจกรรมดนตรีไทยนอกเวลาเรียน	7. การจัดกิจกรรมดนตรีไทยนอกเวลาเรียน	7. การจัดกิจกรรมดนตรีไทยนอกเวลาเรียน

ตาราง 8 (ต่อ)

การวางแผน ดำเนินการ (Plan)	การดำเนินการ (Do)	การกำกับตรวจสอบ การดำเนินการ (Check)	การปรับปรุงแก้ไข การดำเนินการ (Act)
8. การจัดการกิจกรรม ดนตรีไทยนอกเวลาเรียน	8. การจัดการกิจกรรมเพื่อ สร้างสุขภาวะ นักดนตรีไทย	8. การจัดการกิจกรรมเสริม หลักสูตรเพื่อสร้างสุข ภาวะแก่นักดนตรีไทย	8. การจัดการกิจกรรม เพื่อสร้างสุขภาวะ นักดนตรีไทย
9. การสร้างเครือข่าย สนับสนุนกิจกรรม ดนตรีไทย	9. การบริหารจัดการวง ดนตรีไทยมีประสิทธิภาพ ทันเวลา	9. การบริหารจัดการวง ดนตรีไทยมีประสิทธิภาพ ทันเวลา	9. การบริหารจัดการ วงดนตรีไทยที่มี ประสิทธิภาพ
10. การประเมินคุณภาพ	10. การส่งเสริมสนับสนุน นักดนตรีไทยที่สร้าง ชื่อเสียงให้แก่โรงเรียน	10. การส่งเสริม นักเรียนที่สร้างชื่อเสียง แก่โรงเรียน	10. โอกาสของนักเรียน ที่สร้างชื่อเสียง แก่โรงเรียน

จากผลการวิเคราะห์ข้อมูลของขั้นตอนที่ 2 การตรวจสอบกระบวนการบริหารจัดการวงดนตรีไทยเพื่อความเป็นเลิศของโรงเรียนมัธยมศึกษา สังกัดสำนักงานคณะกรรมการการศึกษาขั้นพื้นฐาน ประกอบด้วยกระบวนการบริหารที่สำคัญ 4 ประเด็น ได้แก่ 1. การวางแผนดำเนินการ (Plan) 2. การดำเนินการ (Do) 3. การกำกับตรวจสอบการดำเนินการ (Check) และ 4. การปรับปรุงแก้ไขการดำเนินการ (Act)

ประเด็นย่อยของแต่ละกระบวนการจัดการวงดนตรีไทยของโรงเรียนมัธยมศึกษา แต่ละประเด็นหลัก มีดังนี้

1. การวางแผนดำเนินการ (Plan) ประกอบด้วยประเด็นที่สำคัญ 10 ประเด็น ดังนี้
1) หลักการและแนวคิด 2) การจัดสรรงบประมาณ 3) คณะทำงานรับผิดชอบดนตรีไทย 4) สถานที่ วัสดุ อุปกรณ์ สื่อ และเครื่องดนตรีไทย 5) การเตรียมนักเรียน 6) การจัดการหลักสูตรวิชาดนตรีไทย 7) การอำนวยความสะดวกดนตรีไทย 8) การจัดการกิจกรรมดนตรีไทยนอกเวลาเรียน 9) การสร้างเครือข่ายสนับสนุนกิจกรรมดนตรีไทย และ 10) การประเมินคุณภาพ

2. การดำเนินการ (Do) ประกอบด้วยประเด็นที่สำคัญ 10 ประเด็น ดังนี้ 1) การอำนวยความสะดวกวงดนตรีไทยของโรงเรียน 2) การบริหารจัดการงบประมาณ 3) ครูสอนดนตรีไทย 4) การจัดการด้านสถานที่ วัสดุ อุปกรณ์ สื่อ และเครื่องดนตรีไทย 5) การพัฒนานักเรียนด้านดนตรีไทย 6) การสนับสนุนจากผู้ปกครองหรือเครือข่ายอื่น ๆ 7) การจัดการด้านกิจกรรมดนตรีไทยนอกเวลาเรียน 8) การจัดการกิจกรรมเพื่อสร้างสุขภาวะแก่นักดนตรีไทย 9) การบริหารจัดการวงดนตรีไทยมีประสิทธิภาพทันเวลา และ 10) การส่งเสริมสนับสนุนนักดนตรีไทยที่สร้างชื่อเสียงให้แก่โรงเรียน

3. การกำกับตรวจสอบการดำเนินการ (Check) ประกอบด้วยประเด็นที่สำคัญ 10 ประเด็น ดังนี้ 1) การอำนวยความสะดวกเพื่อสนับสนุนวงดนตรีไทย 2) การบริหารจัดการงบประมาณ 3) ครูสอนดนตรีไทย 4) การจัดการด้านสถานที่ วัสดุ อุปกรณ์ สื่อและเครื่องดนตรีไทย 5) การพัฒนานักเรียน 6) การสนับสนุนจากผู้ปกครองหรือเครือข่ายอื่น ๆ 7) การจัดกิจกรรมดนตรีไทยนอกเวลาเรียน 8) การจัดกิจกรรมเสริมหลักสูตรเพื่อสร้างสุขภาวะแก่นักดนตรีไทย 9) การบริหารจัดการวงดนตรีไทยที่มีประสิทธิภาพทันเวลา และ 10) การส่งเสริมนักเรียนที่สร้างชื่อเสียงแก่โรงเรียน

4. การปรับปรุงแก้ไขการดำเนินการ (Act) ประกอบด้วยประเด็นที่สำคัญ 10 ประเด็น ดังนี้ 1) การอำนวยความสะดวกเพื่อสนับสนุนวงดนตรีไทย 2) การบริหารจัดการงบประมาณ 3) ครูสอนดนตรีไทย 4) การจัดการด้านสถานที่ วัสดุ อุปกรณ์ สื่อ และเครื่องดนตรีไทย 5) การพัฒนานักเรียน 6) การสนับสนุนจากผู้ปกครองหรือเครือข่าย 7) การจัดกิจกรรมดนตรีไทยนอกเวลาเรียน 8) การจัดกิจกรรมเพื่อสร้างสุขภาวะแก่นักดนตรีไทย 9) การบริหารจัดการวงดนตรีไทยที่มีประสิทธิภาพ 10) โอกาสของนักเรียนที่สร้างชื่อเสียงแก่โรงเรียน

นอกจากนี้ ผู้วิจัยขอเสนอการตรวจสอบกระบวนการจัดการวงดนตรีไทย เพื่อความเป็นเลิศของโรงเรียนมัธยมศึกษา สังกัดสำนักงานคณะกรรมการการศึกษาขั้นพื้นฐาน เป็นรูปภาพประกอบ เพื่อสะดวกในการทำความเข้าใจ ดังภาพที่ 14

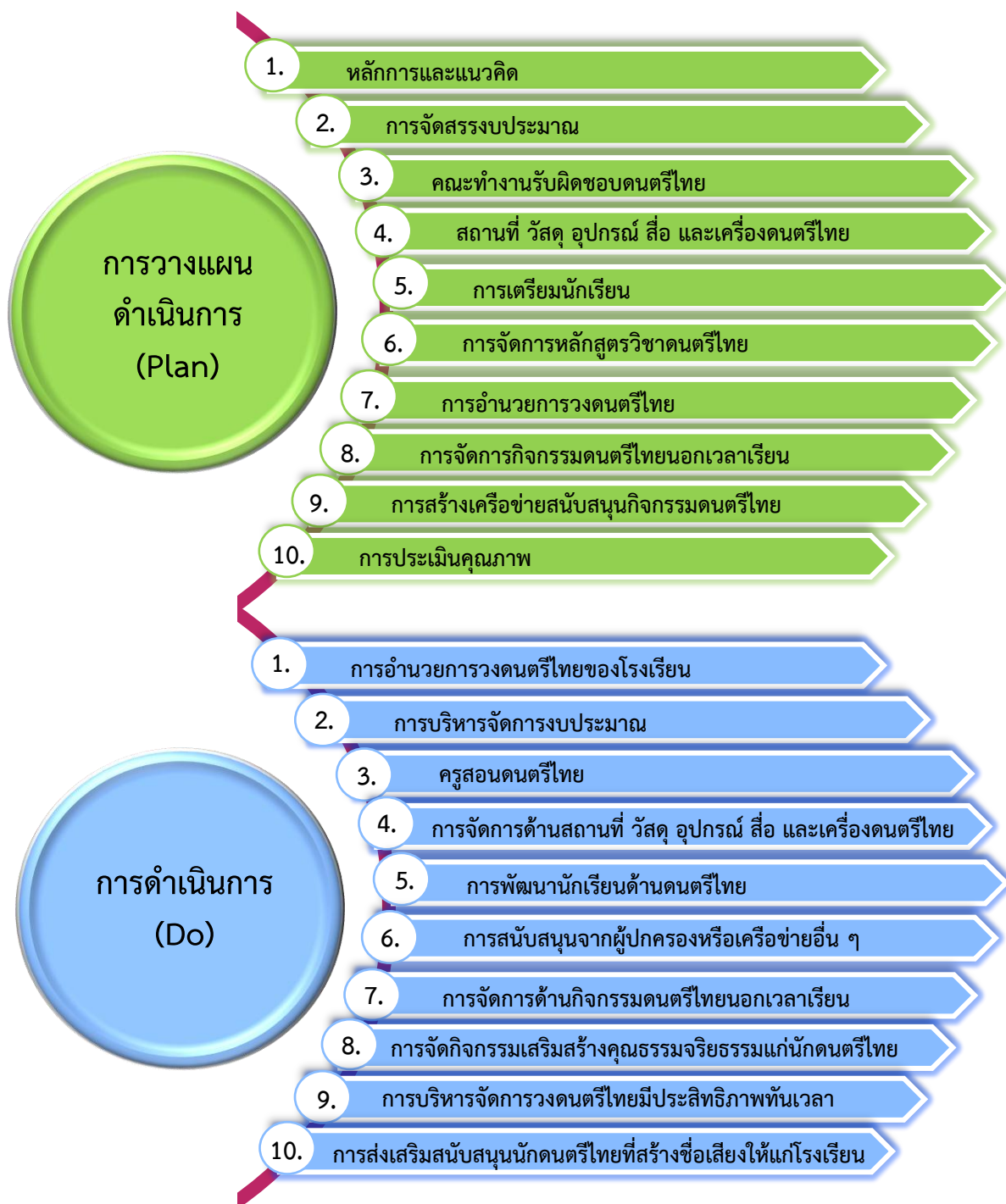

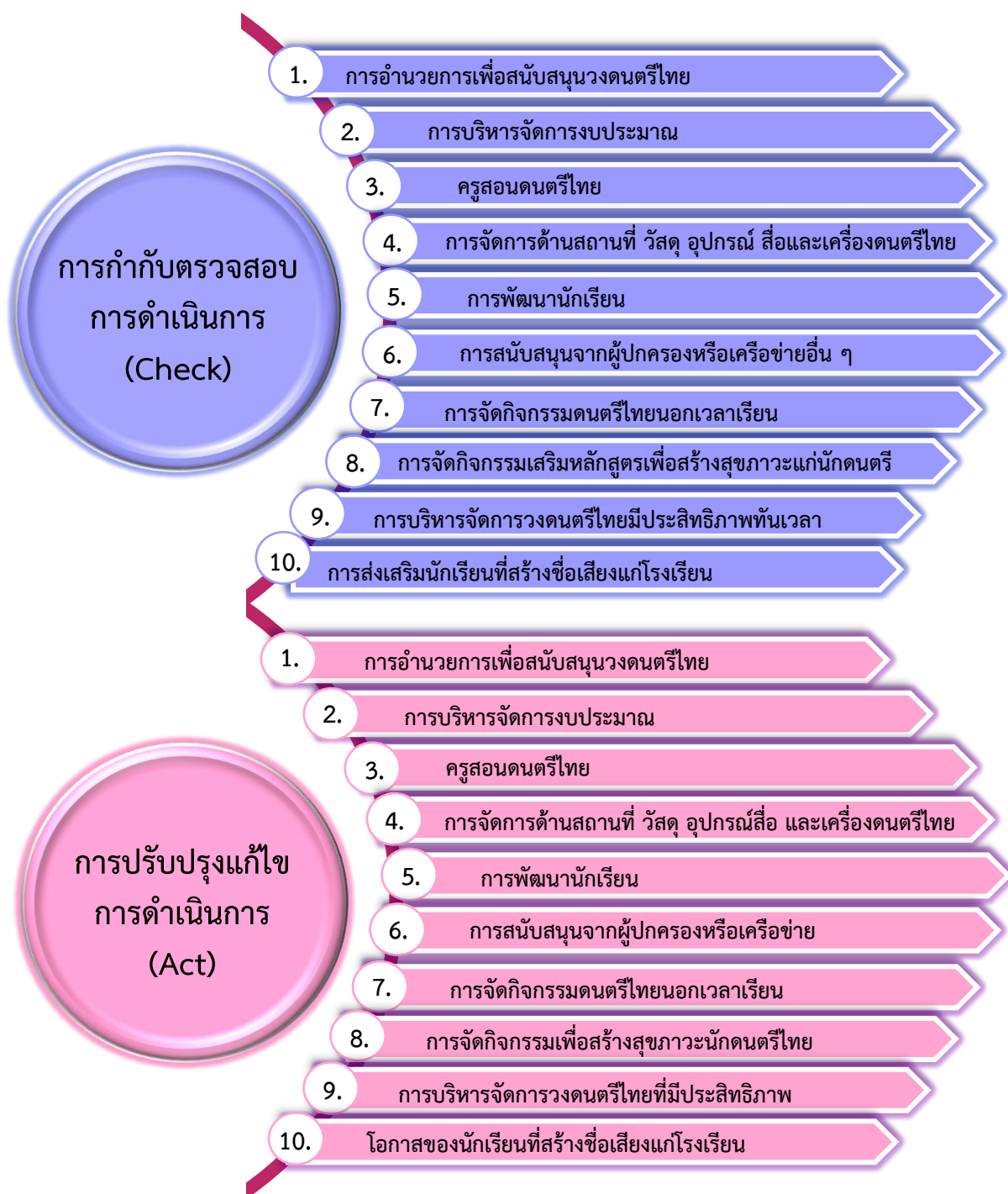

ภาพที่ 14 การตรวจสอบกระบวนการจัดการวงดนตรีไทยเพื่อความเป็นเลิศ
ของโรงเรียนมัธยมศึกษา สังกัดสำนักงานคณะกรรมการการศึกษาขั้นพื้นฐาน

ขั้นตอนที่ 3 ยืนยันความเหมาะสมและความเป็นไปได้ของกระบวนการการบริหารจัดการวงดนตรีไทย เพื่อความเป็นเลิศของโรงเรียนมัธยมศึกษา สังกัดสำนักงานคณะกรรมการการศึกษาขั้นพื้นฐาน

ขั้นตอนที่ 3 ผู้วิจัยนำข้อมูลที่ได้จากการตรวจสอบกระบวนการการบริหารจัดการวงดนตรีไทยเพื่อความเป็นเลิศของโรงเรียนมัธยมศึกษา สังกัดสำนักงานคณะกรรมการการศึกษาขั้นพื้นฐาน ด้วยวิธีการสนทนากลุ่มผู้เชี่ยวชาญเฉพาะทาง ของวิธีการดำเนินการวิจัยขั้นตอนที่ 2 แล้วนั้น นำมาสร้างเป็นแบบสัมภาษณ์เชิงลึก เพื่อใช้สัมภาษณ์กลุ่มผู้ให้ข้อมูลที่เป็นผู้ทรงคุณวุฒิ ด้านการบริหาร การศึกษา ด้านดนตรีไทย และผู้ปฏิบัติจริง เช่น ผู้บริหารโรงเรียน ครูสอนดนตรีไทยที่ส่งวงดนตรีไทยประกวดได้รับรางวัลระดับเหรียญทองระดับชาติ รวมจำนวน 21 คน เพื่อยืนยันความเหมาะสมและ ความเป็นไปได้ของกระบวนการการบริหารจัดการวงดนตรีไทย เพื่อความเป็นเลิศของโรงเรียน มัธยมศึกษา สังกัดสำนักงานคณะกรรมการการศึกษาขั้นพื้นฐาน และตอบวัตถุประสงค์ของการวิจัย ข้อที่ 2 ซึ่งผู้ทรงคุณวุฒิและผู้ปฏิบัติจริงดังกล่าวมีข้อเสนอแนะเพื่อปรับปรุงเพิ่มเติมของประเด็นหลัก และประเด็นย่อย เพื่อให้ประเด็นและข้อความกระชับขึ้น มีความเหมาะสมกับกระบวนการจัดการ วงดนตรีไทยเพื่อความเป็นเลิศ คือ ด้านการวางแผนดำเนินการ (Plan) แก้ไขเป็น การเตรียม (Preparation) ด้านการดำเนินการ (Do) แก้ไขเป็น การสร้างสรรค์ (Creation) ด้านการกำกับตรวจสอบการดำเนินการ (Check) แก้ไขเป็น การตรวจสอบ (Review) และการปรับปรุงแก้ไขการดำเนินการ (Act) แก้ไขเป็น การปรับปรุง (Improvement) ซึ่งผู้วิจัยสามารถนำเสนอในรูปตารางประกอบการบรรยาย ดังแสดงใน ตารางที่ 9-13 นอกจากนี้ผู้วิจัยได้นำเสนอผลการวิเคราะห์ในรูปแบบของการบรรยายเชิงพรรณนา สามารถสรุปได้ ดังนี้

ตารางที่ 9 การยืนยันความเหมาะสมและความเป็นไปได้ของประเด็นหลัก และประเด็นย่อยของ กระบวนการการบริหารจัดการวงดนตรีไทยเพื่อความเป็นเลิศของโรงเรียนมัธยมศึกษา สังกัดสำนักงานคณะกรรมการการศึกษาขั้นพื้นฐาน การเตรียม (Preparation)

ขั้นตอนที่ 2		ขั้นตอนที่ 3		ข้อเสนอแนะของผู้ทรงคุณวุฒิ และผู้ปฏิบัติจริง
1. การวางแผนดำเนินการ (Plan)		1. การเตรียม (Preparation)		
1.	หลักการและแนวคิด	1.	หลักการและแนวคิด	เป็นประเด็นย่อยที่ 1 หลักการ และแนวคิด
2.	การจัดสรรงบประมาณ	2.	การจัดสรรงบประมาณ	เป็นประเด็นย่อยที่ 2 การจัดสรร งบประมาณ
3.	คณะทำงานรับผิดชอบ ดนตรีไทย	3.	การจัดตั้งคณะทำงาน	เป็นประเด็นย่อยที่ 3 การจัดตั้ง คณะทำงาน
4.	สถานที่ วัสดุ อุปกรณ์ สื่อและเครื่องดนตรีไทย	4.	การจัดสร้างห้องปฏิบัติการ ดนตรี	เป็นประเด็นย่อยที่ 4 การจัดสร้าง ห้องปฏิบัติการดนตรี

ตารางที่ 9 (ต่อ)

ขั้นตอนที่ 2		ขั้นตอนที่ 3		ข้อเสนอแนะของผู้ทรงคุณวุฒิและผู้ปฏิบัติจริง
1. การวางแผนดำเนินการ (Plan)		1. การเตรียม (Preparation)		
5.	การเตรียมนักเรียน	5.	การค้นหาผู้เรียนผู้สอน	ย้ายไปประเด็นหลักที่ 2 ในประเด็นย่อยที่ 4 การค้นหาผู้เรียนผู้สอน
6.	การจัดการหลักสูตรวิชาดนตรีไทย	6.	การสร้างและพัฒนาหลักสูตร	ให้ย้ายไปประเด็นหลักที่ 3 ในประเด็นย่อยที่ 1 การสร้างและพัฒนาหลักสูตร
7.	การอำนวยการวงดนตรีไทย	7.	การอำนวยการสั่งการ	ให้ย้ายไปประเด็นหลักที่ 2 ในประเด็นย่อยที่ 1 การอำนวยการสั่งการ
8.	การจัดการกิจกรรมดนตรีไทยนอกเวลาเรียน	8.	การจัดการเรียนการสอน	ให้ย้ายไปประเด็นหลักที่ 4 ในประเด็นย่อยที่ 1 การจัดการเรียนการสอน
9.	การสร้างเครือข่ายสนับสนุนกิจกรรมดนตรีไทย	9.	ผู้ปกครองและชุมชนให้การสนับสนุน	ให้ย้ายไปประเด็นหลักที่ 4 ในประเด็นย่อยที่ 3 ผู้ปกครองและชุมชนให้การสนับสนุน
10.	การประเมินคุณภาพ	10.	ผลงานเป็นที่ยอมรับ	ให้ย้ายไปประเด็นหลักที่ 3 ในประเด็นย่อยที่ 3 ผลงานเป็นที่ยอมรับ

จากตารางที่ 9 ผลการวิเคราะห์ พบว่า ผู้ทรงคุณวุฒิและผู้ปฏิบัติจริงมีความคิดเห็นว่าเป็นประเด็นหลักในด้านการวางแผนดำเนินการ (Plan) ให้แก้ไขเป็น การเตรียม (Preparation) ส่วนประเด็นย่อยด้านหลักการ และแนวคิด แก้ไขเป็น หลักการและแนวคิด, การจัดสรรงบประมาณ ยังคงไว้, คณะทำงานรับผิดชอบดนตรีไทย แก้ไขเป็น การจัดตั้งคณะทำงาน, สถานที่ วัสดุ อุปกรณ์ สื่อ และเครื่องดนตรีไทย แก้ไขเป็น การจัดสร้างห้องปฏิบัติการดนตรี, การเตรียมนักเรียน ย้ายไปประเด็นหลักที่ 2 ในประเด็นย่อยที่ 4 การค้นหาผู้เรียนผู้สอน, การจัดการหลักสูตรวิชาดนตรีไทย ให้ย้ายไปประเด็นหลักที่ 3 ในประเด็นย่อยที่ 1 การสร้างและพัฒนาหลักสูตร, การอำนวยการวงดนตรีไทย ให้ย้ายไปประเด็นหลักที่ 2 ในประเด็นย่อยที่ 1 การอำนวยการสั่งการ, การจัดการกิจกรรมดนตรีไทยนอกเวลาเรียน ให้ย้ายไปประเด็นหลักที่ 4 ในประเด็นย่อยที่ 1 การจัดการเรียนการสอน, การสร้างเครือข่ายสนับสนุนกิจกรรมดนตรีไทย ให้ย้ายไปประเด็นหลักที่ 4 ในประเด็นย่อยที่ 3 ผู้ปกครองและชุมชนให้การสนับสนุน, และการประเมินคุณภาพ ให้ย้ายไปประเด็นหลักที่ 3 ในประเด็นย่อยที่ 3 ผลงานเป็นที่ยอมรับ

นอกจากนี้ผู้วิจัยได้นำเสนอผลการวิเคราะห์ในรูปแบบของการบรรยายเชิงพรรณนาสามารถสรุปได้ ดังนี้

ประเด็นหลักที่ 1 การเตรียม (Preparation) มีกระบวนการการเริ่มงานของวงดนตรีไทย เพื่อความเป็นเลิศของโรงเรียน โดยมีประเด็นย่อย 4 ประเด็น ดังนี้

ประเด็นย่อยที่ 1 หลักการและแนวคิด

1.1 การส่งเสริมศิลปวัฒนธรรมด้านดนตรีไทยแก่นักเรียนจะช่วยพัฒนาศีลสมาธิ ปัญญา อารมณ์ ให้นักเรียนเป็นคนเก่ง คนดี และมีความสุข

1.2 นโยบายของกระทรวงศึกษาธิการจัดให้มีการประกวดดนตรีไทยเพื่อพัฒนาศักยภาพของนักเรียนทุกระดับชั้นเป็นประจำทุกปี

1.3 การส่งเสริมกิจกรรมของนักเรียนด้านการแสดงและประกวดดนตรีไทยจะช่วยยกระดับมาตรฐานความสามารถด้านดนตรีไทยให้สืบสานและแพร่หลายต่อไป

1.4 กิจกรรมดนตรีไทยบริการสังคมช่วยประสานสัมพันธ์ภาพที่ีระหว่างโรงเรียนกับชุมชน

1.5 สภาพและบริบทของโรงเรียนมีจุดเด่นและมีโอกาสในการสร้างวงดนตรีไทยสู่ความเป็นเลิศได้

1.6 ข้อเสนอแนะอื่น ๆ

การพัฒนาักดนตรีไทยด้านต่าง ๆ ขึ้นอยู่กับวิธีการและกระบวนการสอนด้วยการพัฒนาศักยภาพของนักเรียนทุกระดับชั้นเป็นประจำทุกปี ควรจัดให้เป็นระบบ เช่น จากเขตพื้นที่-ภูมิภาค-ประเทศ การประสานเครือข่ายสถาบันอุดมศึกษาช่วยยกระดับมาตรฐานดนตรีไทยของนักเรียน และส่งต่อผู้เรียนที่มีความสามารถเพื่อต่อยอดที่สูงขึ้น ซึ่งส่งผลต่อขับเคลื่อนสืบสานดนตรีไทยอย่างเป็นระบบและยั่งยืน การจัดกิจกรรมทางดนตรีสามารถฝึกให้นักเรียนมีอาชีพพิเศษและรายได้เสริมระหว่างเรียนได้จะเป็นแรงจูงใจหนึ่งให้นักเรียนพัฒนาศักยภาพทางดนตรีของตนหลักเกณฑ์ เพลงระดับกติกที่เหมาะสมในการประกวดจะทำให้ประเด็นการเสริมสร้างวงดนตรีไทยในโรงเรียนบรรลุเป้าประสงค์ได้มากขึ้น การจัดกิจกรรมดนตรีไทยช่วยสร้างเยาวชนให้มีสัมมาคารวะ ฝึกการทำงานร่วมกัน มีจิตสาธารณะ จิตอาสา ความรับผิดชอบเพื่อให้รู้หน้าที่ของตนเอง การส่งเสริมกิจกรรมดนตรีไทยโดยใช้สถาบันอุดมศึกษาเป็นพี่เลี้ยงหรือเครือข่ายจะช่วยยกระดับมาตรฐานความสามารถด้านดนตรีไทยเกิดเครือข่ายการส่งต่อผู้เรียนที่มีความสามารถและสามารถขับเคลื่อนการดำเนินงานเพื่อสืบสานดนตรีไทยได้อย่างยั่งยืน

ประเด็นย่อยที่ 2 การจัดสรรงบประมาณ

2.1 งบประมาณสนับสนุนจากกระทรวงศึกษาธิการและกระทรวงวัฒนธรรม

2.2 งบประมาณจากฝ่ายต่าง ๆ ของโรงเรียน เช่น ฝ่ายบริหารทั่วไป ฝ่ายวิชาการ และงบทั่วไป เป็นต้น

2.3 งบประมาณจากผู้มีอุปการคุณ ชุมชน และสมาคมต่าง ๆ บริจาคสนับสนุน

2.4 รายได้จากเงินรางวัลการประกวดดนตรีไทย และอื่น ๆ ถ้ามี

2.5 สนับสนุนงบประมาณเพิ่มเติมไว้รองรับโครงการส่งเสริมและพัฒนาความเป็นเลิศด้านดนตรีไทย และจัดกิจกรรมต่าง ๆ ที่เอื้อต่อการพัฒนาดนตรีไทยแก่นักเรียน เช่น จัดซื้อเครื่องดนตรีไทยมีคุณภาพและมีจำนวนเพียงพอ มีเอกสารตำรา วัสดุอุปกรณ์ พร้อมสื่อเทคโนโลยีและเครื่องขยายเสียง สนับสนุนวงดนตรีไทยไปประกวดในเวทีต่าง ๆ ตามความเหมาะสมกับบริบทของโรงเรียน

2.6 ข้อเสนอแนะอื่น ๆ

กิจกรรมส่งเสริมดนตรีไทยควรมีงบประมาณจากกระทรวงศึกษาธิการ โดยตรงมากกว่าได้จากกระทรวงวัฒนธรรม และงบประมาณอื่น ๆ ควรได้จากหน่วยงานในพื้นที่ เช่น สำนักงานวัฒนธรรมจังหวัด องค์การบริหารส่วนจังหวัด นอกจากนี้โรงเรียนควรแสวงหาแนวทางส่งเสริมให้เอกชนเข้ามาสนับสนุนกิจกรรมเพื่อลดหย่อนภาษี มีห้องเรียนดนตรีและห้องปฏิบัติการดนตรีไทยควรมีการจัดการระบบป้องกันเสียงรบกวน ทั้งนี้ขึ้นอยู่กับงบประมาณที่โรงเรียนจัดให้ ควรจัดงบประมาณตามสมควรและตามความเหมาะสม ควรสนับสนุนงบประมาณให้สม่ำเสมอทุก ๆ ปี เพื่อให้การวางแผนดำเนินงานได้ล่วงหน้าอย่างต่อเนื่อง

ประเด็นย่อยที่ 3 การจัดตั้งคณะทำงาน

3.1 แต่งตั้งคณะครูทำงานรับผิดชอบการบริหารจัดการวงดนตรีไทยของโรงเรียนเพื่อร่วมประชุม วางแผน ดำเนินการ และกำกับติดตามประเมินผล

3.2 มีอัตราครูสอนดนตรีไทยในโรงเรียนอย่างน้อย 1 คน ที่มีความรู้ ความสามารถ และประสบการณ์ด้านดนตรีไทยเป็นครูประจำการรับผิดชอบงานดนตรีไทยของโรงเรียนโดยตรง

3.2 ครูสอนดนตรีไทยควรเป็นครูสอนดี มีวิสัยทัศน์ มีมนุษยสัมพันธ์ มีความคิดสร้างสรรค์ มีจิตอาสา และพัฒนาตนเองด้านดนตรีไทยอยู่เสมอ

3.3 ครูสอนดนตรีไทยควรมีความตั้งใจ ชยัน ทุ่มเทและเสียสละเวลาฝึกซ้อมวงดนตรีไทยของโรงเรียนให้มีคุณภาพให้สามารถแสดงและประกวดวงดนตรีไทยอยู่เสมอ

3.4 เชิญครุภูมิปัญญา วิทยากร และรุ่นพี่ที่มีความรู้ความสามารถ และมีประสบการณ์ด้านดนตรีไทยตามความเหมาะสมเข้ามาพัฒนานักเรียนเพื่อให้วงดนตรีไทยของโรงเรียนมีความสมบูรณ์ถูกต้อง

3.5 ครูสร้างเครือข่ายครูดนตรีไทยต่างโรงเรียนเพื่อแลกเปลี่ยนความรู้และข่าวสารด้านดนตรีไทยต่าง ๆ

3.6 ข้อเสนอแนะอื่น ๆ

ผู้บริหาร ครู และทีมงานควรมีทัศนคติและวิสัยทัศน์ทางดนตรีที่ดีเพื่อเห็นคุณค่าของวิชาดนตรีไทยหรือกิจกรรมทางดนตรีไทยซึ่งมีประโยชน์ต่อโรงเรียน ครูสอนดนตรีไทยควรมีมากกว่า 1 คน เพราะครูที่จะสอนได้มีประสิทธิภาพควรมีความรู้เชิงลึก ซึ่งกว่าจะเชี่ยวชาญเครื่องดนตรี 1 ชิ้น มีขั้นตอนการศึกษาเรียนรู้และฝึกฝนที่ใช้เวลานานมาก ผู้บริหารจำเป็นต้องสร้างความเข้าใจและสร้างความรักในศิลปะและวัฒนธรรมแก่คณะครูที่เกี่ยวข้อง ผู้บริหารควรส่งเสริมบุคลากรด้านดนตรีไทยอย่างต่อเนื่องและเหมาะสม

ประเด็นย่อยที่ 4 การจัดสร้างห้องปฏิบัติการดนตรี

4.1 โรงเรียนมีห้องเรียนดนตรีไทย ห้องปฏิบัติการดนตรีไทย จำนวน 1-2 ห้อง พร้อมโต๊ะบูชาครูที่เหมาะสม มีพื้นที่กว้างพอสำหรับการเรียนการสอนรวมวงดนตรีไทย และมีพื้นที่เพียงพอสำหรับเก็บวางเครื่องดนตรีไทยอย่างเป็นระบบ

4.2 โรงเรียนจัดห้องเรียนดนตรีไทย ห้องปฏิบัติการดนตรีไทยที่แยกส่วน เป็นเอกเทศเพื่อไม่มีเสียงดังรบกวนเหมาะสมแก่สภาพและบริบทของโรงเรียน

4.3 ครูและนักเรียนยอมรับการปฏิบัติตามกฎกติกาการใช้ห้องเรียน ให้ความร่วมมือเก็บรักษาเครื่องดนตรีไทยและอุปกรณ์ให้เป็นระเบียบอยู่เสมอ

4.4 มีอาคารดนตรีไทยและห้องเรียนดนตรีไทย เหมาะสม สะอาด สะดวกแก่การเรียนและฝึกซ้อมที่สามารถเปิดบริการนักเรียนได้อย่างเป็นระบบ

4.5 ภายในห้องเรียนดนตรีไทย ห้องปฏิบัติการดนตรีไทยมีเครื่องขยายเสียง สื่อเทคโนโลยีทันสมัยที่เกี่ยวข้องพร้อมใช้งานที่ครูและนักเรียนสามารถใช้ได้สะดวก

4.6 ข้อเสนอแนะอื่น ๆ

ห้องเรียนดนตรีไทยควรเป็นห้องที่สามารถเก็บเสียงได้ดีโดยไม่มีเสียงดังไปรบกวนสมาธิผู้อื่น หรือเป็นห้องเรียนที่มีความเงียบเพียงพอที่จะฟังและปรับเสียงเครื่องดนตรีได้ชัด ไม่เพี้ยนเสียงและมีผนังห้องที่ป้องกันเสียงสะท้อนหรือเสียงก้อง ถ้าห้องเรียนมีเครื่องปรับอากาศก็จะช่วยสร้างแรงจูงใจให้นักเรียนอยากเรียนอยากฝึกซ้อมเพิ่มมากขึ้น สามารถปรับใช้เป็นห้องสำหรับบันทึกเสียงของการบรรเลงดนตรีไทยเพื่อพัฒนาการปรับวงให้มีคุณภาพเพิ่มขึ้น และสามารถปรับใช้เป็นที่พักของนักดนตรีไทยเมื่อมีกิจกรรมภาคกลางคืน

ตารางที่ 10 การยืนยันความเหมาะสมและความเป็นไปได้ของประเด็นหลัก และประเด็นย่อยของกระบวนการบริหารจัดการวงดนตรีไทยเพื่อความเป็นเลิศของโรงเรียนมัธยมศึกษา สังกัดสำนักงานคณะกรรมการการศึกษาขั้นพื้นฐาน การสร้างสรรค์ (Creation)

ขั้นตอนที่ 2		ขั้นตอนที่ 3		ข้อเสนอแนะของผู้ทรงคุณวุฒิ และผู้ปฏิบัติจริง
2. การดำเนินการ (Do)		2. การสร้างสรรค์ (Creation)		
1.	การอำนวยความสะดวกดนตรีไทยของโรงเรียน	1.	การอำนวยความสะดวก	เป็นประเด็นย่อยที่ 1 การอำนวยความสะดวก
2.	การบริหารจัดการงบประมาณ	2.	การจัดหาและจัดสรรงบประมาณ	ให้ย้ายไปประเด็นหลักที่ 1 ในประเด็นย่อยที่ 2 การจัดหาและจัดสรรงบประมาณ
3.	ครูสอนดนตรีไทย	3.	การกำหนดหน้าที่ความรับผิดชอบ	เป็นประเด็นย่อยที่ 3 การกำหนดหน้าที่ความรับผิดชอบ

ตารางที่ 10 (ต่อ)

ขั้นตอนที่ 2		ขั้นตอนที่ 3		ข้อเสนอแนะของผู้ทรงคุณวุฒิและผู้ปฏิบัติจริง
2. การดำเนินการ (Do)		2. การสร้างสรรค์ (Creation)		
4.	การจัดการด้านสถานที่วัสดุ อุปกรณ์ สื่อ และเครื่องดนตรีไทย	4.	การจัดการเครื่องดนตรีและอุปกรณ์	เป็นประเด็นย่อยที่ 2 การจัดหาเครื่องดนตรีและอุปกรณ์
5.	การพัฒนานักเรียนด้านดนตรีไทย	5.	การค้นหาผู้เรียนผู้สอน	เป็นประเด็นย่อยที่ 4 การค้นหาผู้เรียนผู้สอน
6.	การสนับสนุนจากผู้ปกครองหรือเครือข่ายอื่น ๆ	6.	ผู้ปกครองและชุมชนให้การสนับสนุน	ให้ย้ายไปประเด็นหลักที่ 4 ในประเด็นย่อยที่ 3 ผู้ปกครองชุมชนให้การสนับสนุน
7.	การจัดการด้านกิจกรรมดนตรีไทยนอกเวลาเรียน	7.	การจัดการเรียนการสอน	ให้ย้ายไปประเด็นหลักที่ 4 ในประเด็นย่อยที่ 1 การจัดการเรียนการสอน
8.	การจัดกิจกรรมเพื่อสร้างสุขภาวะแก่นักดนตรีไทย	8.	การจัดการเรียนการสอน	ให้ย้ายไปประเด็นหลักที่ 4 ในประเด็นย่อยที่ 1 การจัดการเรียนการสอน
9.	การบริหารจัดการวงดนตรีไทยมีประสิทธิภาพทันเวลา	9.	การฝึกซ้อม	ให้ย้ายไปประเด็นหลักที่ 4 ในประเด็นย่อยที่ 2 การฝึกซ้อม
10.	การส่งเสริมสนับสนุนนักดนตรีไทยที่สร้างชื่อเสียงให้แก่โรงเรียน	10.	ชุมชนให้การยอมรับความรู้ความสามารถของนักเรียน	ให้ย้ายไปประเด็นหลักที่ 4 ในประเด็นย่อยที่ 4 ชุมชนให้การยอมรับความรู้ความสามารถของนักเรียน

จากตารางที่ 10 ผลการวิเคราะห์ พบว่า ผู้ทรงคุณวุฒิและผู้ปฏิบัติจริง มีความคิดเห็นว่าเป็นประเด็นหลักในด้านการดำเนินการ (Do) ให้แก้ไขเป็น การสร้างสรรค์ (Creation) ส่วนประเด็นย่อยด้านการอำนวยความสะดวก วงดนตรีไทยของโรงเรียน แก้ไขเป็น การอำนวยความสะดวก การบริหารจัดการงบประมาณ ให้ย้ายไปประเด็นหลักที่ 1 ในประเด็นย่อยที่ 2 การจัดหาและจัดสรรงบประมาณ, ครูสอนดนตรีไทย แก้ไขเป็น การกำหนดหน้าที่ความรับผิดชอบ, การจัดการด้านสถานที่ วัสดุ อุปกรณ์ สื่อ และเครื่องดนตรีไทย แก้ไขเป็น การจัดหาเครื่องดนตรีและอุปกรณ์, การพัฒนานักเรียนด้านดนตรีไทย แก้ไขเป็น การค้นหาผู้เรียนผู้สอน, การสนับสนุนจากผู้ปกครองหรือเครือข่ายอื่น ๆ ให้ย้ายไปประเด็นหลักที่ 4 ในประเด็นย่อยที่ 3 ผู้ปกครองชุมชนให้การสนับสนุน, การจัดการด้านกิจกรรมดนตรีไทยนอกเวลาเรียน ให้ย้ายไปประเด็นหลักที่ 4 ในประเด็นย่อยที่ 1 การจัดการเรียนการสอน, การจัดกิจกรรมเพื่อสร้างสุขภาวะแก่นักดนตรีไทย ให้ย้ายไปประเด็นหลักที่ 4 ในประเด็นย่อยที่ 1 การจัดการเรียนการสอน, การ

บริหารจัดการวงดนตรีไทยมีประสิทธิภาพทันเวลาที่กำหนด ให้ย้ายไปประเด็นหลักที่ 4 ในประเด็นย่อยที่ 2 การฝึกซ้อม, และการส่งเสริมสนับสนุนนักดนตรีไทยที่สร้างชื่อเสียงให้แก่โรงเรียน ให้ย้ายไปประเด็นหลักที่ 4 ในประเด็นย่อยที่ 4 ชุมชนให้การยอมรับความรู้ความสามารถของนักเรียน

นอกจากนี้ผู้วิจัยได้นำเสนอผลการวิเคราะห์ในรูปแบบของการบรรยายเชิงพรรณนาสามารถสรุปได้ ดังนี้

ประเด็นหลักที่ 2 การสร้างสรรค์ (Creation) มีกระบวนการการสร้างงานวงดนตรีไทย เพื่อความเป็นเลิศของโรงเรียนมัธยมศึกษา โดยมีประเด็นย่อย 4 ประเด็น ดังนี้

ประเด็นย่อยที่ 1 การอำนวยความสะดวก

1.1 ส่งเสริมให้ครูจัดกิจกรรมเสริมหลักสูตรดนตรีไทยที่น่าสนใจ จัดให้นักเรียนฝึกดนตรีไทยอย่างมีเป้าหมายตามแผน โดยก่อตั้งเป็นวงดนตรีไทยของโรงเรียนเพื่อแสดงและประกวดในโอกาสต่าง ๆ

1.2 สนับสนุนนักเรียนที่สนใจดนตรีไทยให้พัฒนาตนเองเต็มศักยภาพโดยจัดตั้งเป็นชมรมดนตรีไทยของโรงเรียนเพื่อให้เกิดความเข้มแข็งในการบริหารจัดการวงดนตรีไทยที่เป็นระบบมากขึ้น

1.3 อนุญาตให้วงดนตรีไทยของโรงเรียนไปแสดงบริการชุมชนในงานต่าง ๆ ซึ่งเป็นวิธีหนึ่งที่จะช่วยพัฒนางานวงดนตรีไทย ช่วยประชาสัมพันธ์ และสร้างสัมพันธภาพที่ดีกับชุมชน

1.4 อนุญาตให้เชิญครูภูมิปัญญาและวิทยากรดนตรีไทยเพื่อแก้ปัญหาขาดแคลนครูเชี่ยวชาญเฉพาะทางทุกภาคเรียน เพื่อแนะนำแก้ไขปรับปรุงข้อบกพร่องของนักดนตรีไทย และช่วยปรับการบรรเลงรวมวงเพื่อเสริมสร้างให้วงดนตรีไทยของโรงเรียนมีความเหมาะสม ถูกต้อง สมบูรณ์มากที่สุด

1.5 สนับสนุนและช่วยประสานความเข้าใจอันดีของเป้าหมายการซ้อม แสดง และประกวดระหว่างโรงเรียนกับครูประจำวิชาอื่น ๆ และผู้ปกครองเมื่อนักเรียนต้องไปทำกิจกรรมดนตรีไทยทั้งภายในและภายนอกโรงเรียนตามความเหมาะสม โดยมีครูดูแลให้นักเรียนไม่มีผลกระทบต่อเวลาเรียน

1.6 อำนวยความสะดวกด้านสวัสดิการ สวัสดิภาพ การบริการรับส่งนักเรียนเมื่อไปฝึกซ้อม แสดง และประกวดวงดนตรีไทย

1.7 สนับสนุนทุนการศึกษาแก่นักดนตรีไทย และให้สิทธิพิเศษนักดนตรีไทยที่สร้างชื่อเสียงความเป็นเลิศให้แก่โรงเรียน เข้าศึกษาต่อชั้น ม.4

1.8 การกำกับติดตามประเมินผลและรายงานผลการจัดกิจกรรมดนตรีไทยของโรงเรียนให้บรรลุผลตามเป้าหมายทั้งด้านคุณภาพและปริมาณ

1.9 ข้อเสนอแนะอื่น ๆ

การบริหารจัดการวงดนตรีไทยของโรงเรียนให้เกิดความเข้มแข็งและเป็นระบบมากขึ้นเป็นข้อดี แต่อย่าลืมจุดสำคัญของการเรียนดนตรีเพื่ออะไร การเล่นดนตรีเพื่อความสนุกสนานร่าเริงเพียงอย่างเดียวเป็นสิ่งที่ไม่ดีและควรตระหนักให้มากที่สุด ถ้าโรงเรียนขนาดเล็กอาจรวมกลุ่มโรงเรียนเพื่อการดำเนินการ โดยเขตพื้นที่ให้การสนับสนุน ควรจัดบุคลากรให้ตรงตามความสามารถที่

เหมาะกับหน้าที่โดยเป็นที่ยอมรับของทุกฝ่าย และควรสร้างแรงจูงใจให้ชุมชนเห็นความสำคัญของดนตรีไทย และมาใช้บริการวงดนตรีไทยของโรงเรียนให้มากขึ้น การเชิญครูภูมิปัญญาและวิทยากรดนตรีไทย เพื่อแก้ปัญหาขาดแคลนครูเชี่ยวชาญเฉพาะทาง ผู้บริหารควรสนับสนุนให้มีการซ้อม การแสดง และการประกวดแต่ละครั้งและควรเปิดโอกาสให้ครู นักเรียน และผู้ปกครอง มีส่วนร่วมในการตัดสินใจ และควรสนับสนุนให้สร้างนักดนตรีไทยรุ่นใหม่เพื่อทดแทนนักดนตรีไทยที่จบการศึกษา

ประเด็นย่อยที่ 2 การจัดหาเครื่องดนตรีและอุปกรณ์

2.1 โรงเรียนสนับสนุนงบประมาณโครงการจัดซื้อ จัดซ่อมเครื่องดนตรีไทย วัสดุ และอุปกรณ์ต่าง ๆ ที่ครูสอนดนตรีไทยเสนอขออนุมัติตามความเหมาะสม

2.2 โรงเรียนจัดซื้อเครื่องดนตรีไทยที่มีคุณภาพเสียงดี มีจำนวนเพียงพอทั้งประเภทวงเครื่องสายและวงปี่พาทย์ และมีเอกสารตำรา วัสดุอุปกรณ์ และสื่อเทคโนโลยีเครื่องขยายเสียง พร้อมใช้งาน

2.3 ครูดำเนินการจัดซื้อและจัดซ่อมเครื่องดนตรีไทยตามโครงการต่าง ๆ ที่ได้รับอนุมัติได้คุ้มค่าถูกต้องและครบถ้วน

2.4 นักเรียนสามารถดูแล จัด เก็บ หยิบ ยก วาง รักษาความสะอาด ซ่อมแซม และปรับแต่งเสียงเครื่องดนตรีไทยตามถนัดอย่างง่ายได้ด้วยตนเอง ภายใต้การกำกับดูแลของครูผู้สอน

2.5 ข้อเสนอแนะอื่น ๆ

ควรสนับสนุนงบประมาณเพิ่มเติมเพื่อจัดจ้างช่างซ่อมที่เชี่ยวชาญดนตรีไทย เพื่อซ่อมแซมเครื่องดนตรีไทยและอุปกรณ์ให้มีคุณภาพเสียงดีขึ้น โดยครูและนักดนตรีไทยควรเรียนรู้เพิ่มเติม การซ่อมแซมเครื่องดนตรีไทยและอุปกรณ์ต่าง ๆ เพื่อให้มีความรู้ ประสบการณ์ ในการบำรุงรักษาได้ด้วยตนเองจากผู้เชี่ยวชาญ เพื่อช่วยยืดอายุการใช้งานและประหยัดงบประมาณ

ประเด็นย่อยที่ 3 การกำหนดหน้าที่ความรับผิดชอบ

3.1 แต่งตั้งคณะทำงานและกำหนดหน้าที่รับผิดชอบของครูและนักเรียน เพื่อรับผิดชอบในการบริหารจัดการดนตรีไทยให้ไปสู่เป้าหมายเพื่อความชัดเจนและลดความขัดแย้ง

3.2 ครูจัดทำโครงการดนตรีไทยรายปีและดำเนินการจัดซื้อจัดจ้างครบถ้วน ถูกต้องและรายงานผลทุกครั้ง

3.3 ครูพัฒนาแผนการบริหารจัดการกิจกรรมเสริมหลักสูตรดนตรีไทยเพื่อพัฒนาวงดนตรีไทยทั้งการแสดงและประกวดดนตรีไทยตามศักยภาพของโรงเรียนเป็นประจำอย่างต่อเนื่อง

3.4 ครูออกแบบการฝึกฝนและกลวิธีการบรรเลงเพลงของเครื่องดนตรีไทย แต่ละชิ้นจากง่ายไปหายากให้นักดนตรีไทยพัฒนาฝีมือล่วงหน้า เพื่อให้เกิดความพร้อมเพรียงก่อนเข้าสู่การปรับวงอย่างมีคุณภาพและทันเวลาตามที่กำหนด

3.5 ครูทำหน้าที่ประสานครูภูมิปัญญาและวิทยากรผู้เชี่ยวชาญด้านดนตรีไทย และขับร้อง เพื่อพัฒนาวงดนตรีไทยให้มีคุณภาพดีเพิ่มมากขึ้น

3.6 ครูทำหน้าที่ประสานประโยชน์และสร้างความเข้าใจอันดีระหว่างผู้ปกครอง นักดนตรีไทยและครูประจำวิชาอื่น ๆ

3.7 ครูมีความเข้าใจ เข้าถึง และพัฒนานักเรียนให้มีความรู้ ความเข้าใจ มีฝีมือ และมีประสบการณ์ดนตรีไทยตามเกณฑ์ที่สูงกว่าระดับมาตรฐานของดนตรีไทยเต็มศักยภาพตามวัย ทันเวลาของการบรรเลงในแต่ละกิจกรรม

3.8 ประชุมคณะทำงานวงดนตรีไทยเพื่อสรุปงาน ประเมินผลงาน และวิเคราะห์ ข้อดีข้อควรแก้ไขปรับปรุงหลังจากเสร็จสิ้นแต่ละกิจกรรมเพื่อเป็นข้อมูลพัฒนาผลงานดนตรีไทยครั้งต่อไป

3.9 ข้อเสนอแนะอื่น ๆ

ผู้บริหารควรสนับสนุนงบประมาณเพื่อจัดจ้างครูภูมิปัญญาและวิทยากร ผู้เชี่ยวชาญด้านดนตรีไทยและขับร้อง เพื่อพัฒนางานดนตรีไทยให้มีคุณภาพดีเพิ่มมากขึ้น และจัดระบบ พี่สอนน้อง หรือศิษย์เก่ามาร่วมสอนน้อง เพื่อช่วยลดภาระงานของครูสอนดนตรีไทย และลดค่าใช้จ่าย ในการจ้างครูภูมิปัญญาหลายคน การสนับสนุนจากผู้ปกครองหรือเครือข่ายอื่น ๆ บางครั้ง ผู้ปกครอง บางคนอาจไม่ยินดีเสมอไปที่จะให้นักเรียนทุ่มเทกับการซ้อมดนตรีไทย เพราะฉะนั้นผู้บริหารหรือครู ผู้รับผิดชอบควรประสานทำความเข้าใจ และยินดีสนับสนุนให้นักดนตรีไทยเข้าร่วมกิจกรรมดนตรีไทย และ ผู้ปกครองควรส่งเสริมให้นักดนตรีไทยมีบทบาทไปบริการสังคมอย่างต่อเนื่องเพื่อพัฒนาฝีมือ ควรจัดให้มีการประเมินผล แบบสอบถาม เพื่อให้ผู้ปกครองแสดงความคิดเห็น เสนอแนะได้ และควรจัดให้มีการวิจารณ์ ผลงานทางดนตรีจากผู้ปกครอง ทางสื่อออนไลน์ เป็นต้น

ประเด็นย่อยที่ 4 การค้นหาผู้เรียนผู้สอน

4.1 รับนักเรียนที่มาจาก การสอบเข้าเรียนชั้นมัธยมศึกษาปีที่ 1 โดยวิธีสอบ ความสามารถพิเศษด้านดนตรีไทย และนักเรียนสนใจสมัครเป็นนักดนตรีไทยด้วยตนเองหรือผู้ปกครอง สนับสนุน ซึ่งมีทั้งเล่นเป็นมาบ้างและเล่นไม่เป็นเลย

4.2 ประชาสัมพันธ์รับเพิ่มนักเรียนทั่วไปที่สนใจดนตรีไทยสามารถเลือกเรียน และฝึกดนตรีไทยตามเกณฑ์ได้เต็มศักยภาพตามวัยเพื่อพัฒนาเป็นนักดนตรีไทยของโรงเรียน

4.3 การพัฒนานักเรียนมี 2 วิธี คือ ฝึกขั้นพื้นฐานตามเกณฑ์มาตรฐานดนตรีไทย และฝึกขั้นสูงที่เน้นการบรรเลงรวมวงและการบรรเลงเดี่ยว

4.4 นักเรียนที่พัฒนาเป็นนักดนตรีไทยสามารถร่วมกิจกรรมจิตอาสาแสดง ดนตรีไทยบริการสังคม ร่วมกิจกรรมดนตรีสร้างสรรค์เพื่อพัฒนาความคิดความสามารถ และพัฒนา ฝีมือด้านดนตรีไทยตามเกณฑ์ให้ได้เข้าสู่เวทีการแสดงและการประกวดเพื่อเพิ่มประสบการณ์

4.5 นักดนตรีไทยมีความรับผิดชอบสามารถบริหารเวลาเพื่อการซ้อมดนตรีไทย ในวันหยุดและนอกเวลาของวันที่มีการเรียนการสอนได้โดยไม่เสียการเรียน

4.6 ครูจัดกิจกรรมให้นักดนตรีไทยมีความขยันและอดทนในการพัฒนาฝีมือ ตามเกณฑ์มาตรฐานตามลำดับจากขั้นพื้นฐานสู่ขั้นสูงตามแบบแผนซึ่งจะส่งผลให้การบรรเลงรวมวง มีมาตรฐานสูงขึ้น

4.7 ครูสร้างแรงจูงใจให้นักดนตรีไทยของโรงเรียนให้มีความรัก ความรับผิดชอบ เชื่อฟัง และยินดีปฏิบัติภารกิจของกิจกรรมดนตรีไทยตามที่ได้รับมอบหมาย

4.8 ครูจัดกิจกรรมค่ายดนตรีไทยเพื่อการปลูกฝังด้านความเป็นไทย ความรัก ความผูกพัน ความกตัญญู ความสามัคคี การทำงานเป็นทีม การมีวินัย ปมเพาะลักษณะนิสัยและหน้าที่ที่ดี ของนักดนตรีไทยและคุณธรรมจริยธรรมอื่น ๆ ตามความเหมาะสม

4.9 ครูจัดกิจกรรมเสริมแรงจูงใจ สร้างพลังที่เข้มแข็งเพื่อให้นักเรียนต่อสู้กับความท้าทาย กล้าเผชิญและฟันฝ่าอุปสรรค มั่นใจในตนเอง ทั้งตอนเรียนในชั้นเรียน ฝึกซ้อม แสดง และประกวดดนตรีไทย

4.10 ครูดำเนินโครงการและจัดกิจกรรมเสริมหลักสูตรดนตรีไทยทั้งการแสดง และประกวดดนตรีไทยได้อย่างมีคุณภาพ และรายงานผลทุกครั้ง

4.11 ครูศึกษาข้อดีข้อเสียและแลกเปลี่ยนเรียนรู้การปรับวงดนตรีไทยจากผู้ทรงคุณวุฒิอยู่เสมอเพื่อพัฒนาและแก้ปัญหาให้นักเรียนให้มีความสามารถเพิ่มขึ้น

4.12 ครูสามารถพัฒนานักเรียนให้มีความรู้ความเข้าใจและประสบการณ์ ดนตรีไทยตามเกณฑ์ระดับมาตรฐานเต็มศักยภาพตามวัยได้ทันเวลาเมื่อมีการแสดงและประกวด

4.13 ครูมีวิสัยทัศน์ ใฝ่รู้ใฝ่เรียน หมั่นศึกษาค้นคว้า แลกเปลี่ยนเรียนรู้และรับการอบรมพัฒนาตนเองด้านดนตรีไทย รู้เท่าทันความเป็นไปที่เปลี่ยนแปลงอย่างรวดเร็วอยู่เสมอ

4.14 ข้อเสนอแนะอื่น ๆ

การจัดกิจกรรมเพื่อสร้างสุขภาวะควรจัดให้มีมากกว่ากิจกรรมค่ายดนตรีเพียงอย่างเดียว ควรมีกิจกรรมที่หลากหลาย เช่น อบรม สัมมนา ทักษะศึกษา มหาดุริยางค์ พบปะสังสรรค์ และคอนเสิร์ต กิจกรรมของดนตรีไทยทั้งภายในและภายนอกโรงเรียนเป็นสาเหตุให้นักดนตรีไทยขาดเรียนใน คาบเรียนปกติ ดังนั้นโรงเรียนควรจับคาบซ่อมเสริมให้แก่ักดนตรีไทย โดยครูเป็นผู้ประสานเพื่อไม่ให้ กระทบต่อเวลาเรียนของนักดนตรีไทย การพัฒนานักเรียนด้านดนตรีไทย โดยโรงเรียนต้องสร้างความ พร้อมในด้านของครูผู้สอนดนตรีไทย และเครื่องดนตรีไทยที่คุณภาพ เพื่อให้การดำเนินการจัดตั้งวง ดนตรีไทยมีความเป็นไปได้และมีมาตรฐานการบรรเลงเพื่อสู่ความเป็นเลิศอย่างยั่งยืน โรงเรียนควรมี นโยบายการส่งเสริมสนับสนุนให้นักดนตรีไทยทำแฟ้มสะสมผลงาน เพื่อเป็นหลักฐานประกอบการ พิจารณาในการเข้าศึกษาต่อระดับอุดมศึกษาต่อไป

ตารางที่ 11 การยืนยันความเหมาะสมและความเป็นไปได้ของประเด็นหลัก และประเด็นย่อยของ กระบวนการการบริหารจัดการวงดนตรีไทยเพื่อความเป็นเลิศของโรงเรียนมัธยมศึกษา สังกัดสำนักงานคณะกรรมการการศึกษาขั้นพื้นฐาน การทบทวน (Review)

ขั้นตอนที่ 2		ขั้นตอนที่ 3		ข้อเสนอแนะของผู้ทรงคุณวุฒิ และผู้ปฏิบัติจริง
3. การกำกับตรวจสอบ การดำเนินการ (Check)		3. การทบทวน (Review)		
1.	การอำนวยการเพื่อสนับสนุน วงดนตรีไทย	1.	การสร้างและการพัฒนา หลักสูตร	เป็นประเด็นย่อยที่ 1 การสร้าง และการพัฒนาหลักสูตร
2.	การบริหารจัดการ งบประมาณ	2.	ความมีคุณภาพและจำนวน เพียงพอของเครื่องดนตรี	เป็นประเด็นย่อยที่ 2 ความมี คุณภาพและจำนวนเพียงพอ ของเครื่องดนตรี
3.	ครูสอนดนตรีไทย	3.	ความสนใจความเอาใจใส่ของ ผู้เรียนผู้สอน	เป็นประเด็นย่อยที่ 4 ความ สนใจความเอาใจใส่ของ ผู้เรียนผู้สอน
4.	การจัดการด้านสถานที่วัสดุ อุปกรณ์สื่อและเครื่อง ดนตรีไทย	4.	ความมีคุณภาพและจำนวน เพียงพอของเครื่องดนตรี	ให้ย้ายไปประเด็นหลักที่ 3 ในประเด็นย่อยที่ 2 ความมี คุณภาพและจำนวนเพียงพอ ของเครื่องดนตรี
5.	การพัฒนานักเรียน	5.	ความสนใจความเอาใจใส่ ของผู้เรียนผู้สอน	เป็นประเด็นย่อยที่ 4 ความ สนใจความเอาใจใส่ของ ผู้เรียนผู้สอน
6.	การสนับสนุนจาก ผู้ปกครอง หรือเครือข่าย อื่น ๆ	6.	ผู้ปกครองและชุมชน ให้การสนับสนุน	ย้ายไปประเด็นหลักที่ 4 ในประเด็นย่อยที่ 3 ผู้ปกครอง และชุมชนให้การสนับสนุน
7.	การจัดกิจกรรมดนตรีไทย นอกเวลาเรียน	7.	การจัดการเรียนการสอน	ย้ายไปประเด็นหลักที่ 4 ในประเด็นย่อยที่ 1 การจัด การเรียนการสอน
8.	การจัดกิจกรรมเสริม หลักสูตรเพื่อสร้างสภาวะ แก่นักดนตรีไทย	8.	การจัดการเรียนการสอน	ย้ายไปประเด็นหลักที่ 4 ในประเด็นย่อยที่ 1 การจัด การเรียนการสอน
9.	การบริหารจัดการวงดนตรี ไทยมีประสิทธิภาพทันเวลา	9.	ผลงานเป็นที่ยอมรับ	เป็นประเด็นย่อยที่ 3 ผลงาน เป็นที่ยอมรับ
10.	การส่งเสริมนักเรียนที่ สร้างชื่อเสียงแก่โรงเรียน	10.	ผลงานเป็นที่ยอมรับ	เป็นประเด็นย่อยที่ 3 ผลงาน เป็นที่ยอมรับ

จากตารางที่ 11 ผลการวิเคราะห์ พบว่า ผู้ทรงคุณวุฒิและผู้ปฏิบัติจริง มีความคิดเห็นว่ ประเด็นหลักในการกำกับตรวจสอบการดำเนินการ (Check) ให้แก้ไขเป็น การทบทวน (Review) ส่วนประเด็น ย่อยการอำนวยการเพื่อสนับสนุนวงดนตรีไทย แก้ไขเป็น การสร้างและการพัฒนาหลักสูตร, การบริหารจัดการงบประมาณ แก้ไขเป็น ความมีคุณภาพและจำนวนเพียงพอของเครื่องดนตรี, ครูสอนดนตรีไทย แก้ไขเป็น ความสนใจความเอาใจใส่ของผู้เรียนผู้สอน, การจัดการด้านสถานที่ วัสดุอุปกรณ์ สื่อและ เครื่องดนตรีไทย ให้ย้ายไปประเด็นหลักที่ 3 ในประเด็นย่อยที่ 2 ความมีคุณภาพและจำนวนเพียงพอ ของเครื่องดนตรี, การพัฒนานักเรียน แก้ไขเป็น ความสนใจความเอาใจใส่ของผู้เรียนผู้สอน, การสนับสนุน จากผู้ปกครองหรือเครือข่ายอื่น ๆ ย้ายไปประเด็นหลักที่ 4 ในประเด็นย่อยที่ 3 ผู้ปกครองและชุมชนให้ การสนับสนุน, การจัดกิจกรรมดนตรีไทยนอกเวลาเรียน ย้ายไปประเด็นหลักที่ 4 ในประเด็นย่อยที่ 1 การจัดการเรียนการสอน, การจัดกิจกรรมเสริมหลักสูตรเพื่อสร้างสุขภาวะแก่นักดนตรีไทย ย้ายไปประเด็น หลักที่ 4 ในประเด็นย่อยที่ 1 การจัดการเรียนการสอน, การบริหารจัดการวงดนตรีไทย มีประสิทธิภาพ ทันเวลาที่กำหนด แก้ไขเป็น ผลงานเป็นที่ยอมรับ และการส่งเสริมนักเรียนที่สร้างชื่อเสียงแก่โรงเรียน แก้ไขเป็น ผลงานเป็นที่ยอมรับ

นอกจากนี้ผู้วิจัยได้นำเสนอผลการวิเคราะห์ในรูปแบบของการบรรยายเชิงพรรณนา สามารถสรุปได้ ดังนี้

ประเด็นหลักที่ 3 การทบทวน (Review) มีกระบวนการการทบทวนงานของวงดนตรีไทย เพื่อความเป็นเลิศของโรงเรียน โดยมีประเด็นย่อย 4 ประเด็น ดังนี้

ประเด็นย่อยที่ 1 การสร้างและพัฒนาหลักสูตร

3.1 มีหลักสูตรแกนกลางวิชาบังคับสาระดนตรีไทย และหรือหลักสูตรสาระ เพิ่มเติมวิชาดนตรีไทยสำหรับนักเรียนทั่วไปไว้สอนในชั้นเรียนเพื่อให้นักเรียนมีความซาบซึ้งและเห็นคุณค่าดนตรีไทย

3.2 มีหลักสูตรกิจกรรมพัฒนาผู้เรียนวิชากิจกรรมชุมนุมดนตรีไทย การสอน เสริมลดเวลาเรียนเพิ่มเวลารู้ด้านทักษะดนตรีไทย และกิจกรรมชมรมดนตรีไทยเพื่อพัฒนาเป็น นักดนตรีไทย

3.3 มีหลักสูตรเฉพาะกิจเพื่อพัฒนาฝีมือนักเรียนด้านดนตรีไทยแบบเข้มข้น ทั้งการบรรเลงเดี่ยวและบรรเลงรวมวง ตามเกณฑ์มาตรฐานดนตรีไทยที่เน้นเพื่อการแสดงและการประกวด

3.4 มีเอกสาร ตำรา แหล่งศึกษาค้นคว้า มีเครื่องขยายเสียงและมีสื่อเทคโนโลยี เหมาะสมในการใช้งานดนตรีที่เกี่ยวข้องที่นักเรียนเข้าถึงได้สะดวก

3.5 มีเครือข่ายครูดนตรีไทย เครือข่ายผู้ปกครอง และเครือข่ายผู้มีอุปการคุณ ของโรงเรียนมีจิตอาสาเพื่อเข้ามาช่วยสอนดนตรีไทย เพื่อแนะนำเกี่ยวกับการออกแบบการจัดการเรียน การสอน และเพื่อแลกเปลี่ยนความรู้และข่าวสารด้านดนตรีไทย

3.6 ครูพัฒนาองค์ความรู้ให้ครอบคลุมในกลวิธีการบรรเลงของประเภทเพลง ประเภทที่ใช้ในการประกวด และเรียนรู้เพื่อเข้าใจข้อตกลงของเกณฑ์การตัดสินเพื่อไม่ให้เกิดข้อผิดพลาด ขึ้นในภายหลัง

3.7 ข้อเสนอแนะอื่น ๆ

หลักสูตรแกนกลางวิชาบังคับ สาระดนตรีไทย ควรสอนขั้นพื้นฐาน แต่หลักสูตรสาระเพิ่มเติมวิชาดนตรีไทย ควรสอนแก่นักเรียนที่สนใจดนตรีไทย ส่วนการสอนดนตรีไทยแบบเข้มข้น ควรสอนให้แก่ักดนตรีไทยที่มีความสามารถพิเศษหรือนักดนตรีไทยในชมรมดนตรีไทยของโรงเรียน เพื่อสร้างทางเลือกสำหรับผู้สนใจดนตรีไทยอย่างแท้จริง และควรเปิดโอกาสให้นักดนตรีไทยเลือกเรียนวิชาอิสระอื่น ๆ ตามความสนใจ เพื่อฝึกดนตรีไทยในการบริหารเวลาว่างของตนเองโดยอิสระ สำนักงานเขตพื้นที่การศึกษามัธยมศึกษา ควรเป็นหน่วยกลางประสานกิจกรรมด้านดนตรีไทยระหว่างเครือข่ายครูดนตรีไทยต่างโรงเรียน เพื่อแลกเปลี่ยนความรู้และข่าวสารด้านดนตรีไทย โดยจัดทำเป็นพันธกิจหนึ่งเพื่อให้เกิดความต่อเนื่อง และครูดนตรีไทยต่างโรงเรียนสามารถร่วมมือจัดกิจกรรมแลกเปลี่ยนนักดนตรีไทยหรือสอนข้ามโรงเรียนได้ ควรสร้างเครือข่ายศิลปินที่เชี่ยวชาญด้านดนตรีไทยหรือนักดนตรีเพื่อการแสดงมาเป็นตัวอย่างเพื่อถ่ายทอดแก่นักเรียนให้มีแรงจูงใจพัฒนาตนเองให้มีฝีมือเพิ่มมากขึ้น

ประเด็นย่อยที่ 2 ความมีคุณภาพและจำนวนเพียงพอของเครื่องดนตรี

- 2.1 ครูดำเนินการจัดซื้อจัดซ่อมตามโครงการที่ได้รับอนุมัติได้ถูกต้องครบถ้วน
 - 2.2 การสนับสนุนงบประมาณเพิ่มขึ้นเพื่อให้เอื้อต่อการจัดกิจกรรมต่าง ๆ ที่สามารถพัฒนาวงดนตรีไทยของโรงเรียน
 - 2.3 โรงเรียนจัดงบประมาณเพิ่มเติมไว้รองรับโครงการพัฒนาความเป็นเลิศด้านดนตรีไทย
 - 2.4 มีเครื่องดนตรีไทยที่มีคุณภาพเสียงระดับดีและดีมาก ซึ่งมีครบทั้งประเภทวงเครื่องสายและวงปี่พาทย์ มีจำนวนเพียงพอสำหรับการเรียน การฝึกซ้อม และการประกวด
 - 2.5 เครื่องดนตรีไทยทุกชิ้นที่ใช้เพื่อการประกวดต้องได้รับการดูแลแก้ไขให้มีคุณภาพเสียงดี ดังก้องกังวาน ไพเราะเหมาะสมอยู่เสมอ รวมทั้งความพร้อมนักร้อง
 - 2.6 มีเครือข่ายที่เป็นช่างผู้ผลิตและช่างซ่อมเครื่องดนตรีไทยที่มีฝีมือระดับคุณภาพดี เพื่อพัฒนาคุณภาพของเครื่องดนตรีให้มีมาตรฐาน
 - 2.7 ข้อเสนอแนะอื่น ๆ
- โรงเรียนต้องประสานการดำเนินงานโครงการให้ถูกต้องตามระเบียบพัสดุ ควรมีเจ้าหน้าที่ฝ่ายพัสดุที่อำนวยความสะดวกในการทำเอกสารส่งฝ่ายธุรการด้วย และควรเน้นการสนับสนุนจากชุมชนและเอกชน (ถ้ามี) ให้มากขึ้น ควรมีการวางกลยุทธ์การพัฒนาคุณภาพเครื่องดนตรีอย่างมีระบบตามความเหมาะสม ตรวจสอบคุณภาพเสียงก่อนใช้งาน และมีเครื่องดนตรีไทยครบตามความจำเป็นในการใช้งานจริง ๆ

ประเด็นย่อยที่ 3 ผลงานเป็นที่ยอมรับ

- 3.1 ผลงานของวงดนตรีไทยสามารถใช้เป็นสื่อประชาสัมพันธ์สร้างสัมพันธภาพที่ดีกับชุมชน
- 3.2 ชุมชนชื่นชมนักดนตรีไทยที่มีฝีมือดีและความตั้งใจจริง สามารถแสดงและประกวดวงดนตรีไทยได้อย่างมีคุณภาพอย่างต่อเนื่อง

3.3 ผลงานดนตรีไทยของโรงเรียนมีความก้าวหน้าเพิ่มขึ้น ชุมชนให้การสนับสนุนเชิญไปแสดงบ่อยครั้ง พร้อมบริจาคทุนการศึกษาและอุปกรณ์ต่าง ๆ ที่ขาดแคลน

3.4 ครูภูมิปัญญาและวิทยากรดนตรีไทยที่มีความเชี่ยวชาญและให้ความร่วมมือในการพัฒนาฝีมือด้านดนตรีไทยของนักเรียนอย่างแท้จริง

3.5 ผลจากกิจกรรมต่าง ๆ ของชมรมดนตรีไทยทำให้นักเรียนสามารถเรียนรู้ทักษะชีวิต ค้นพบความถนัดความสามารถของตัวเอง และเป็นนักดนตรีไทยที่ดีอย่างมีสุขภาพ

3.6 นักเรียนได้รับการชื่นชมยกย่องเป็นนักเรียนตัวอย่างที่มีความสามารถเสียสละขยันอดทนในการร่วมกิจกรรมและสร้างชื่อเสียงให้แก่โรงเรียน

3.7 นักเรียนที่สร้างชื่อเสียงให้แก่โรงเรียนด้านดนตรีไทยจะได้รับสิทธิพิเศษเข้าเรียนต่อชั้นมัธยมศึกษาปีที่ 4 ของโรงเรียนเดิม

3.8 นักเรียนใช้แฟ้มสะสมงานเกียรติบัตรรางวัลชนะเลิศหรือรองชนะเลิศประเภทวงดนตรีไทยเพื่อประกอบการสมัครเข้าเรียนต่อระดับอุดมศึกษาในสาขาต่าง ๆ ได้

3.9 ข้อเสนอแนะอื่น ๆ

โรงเรียนควรดูแลความร่วมมือและความราบรื่นในการทำงานและการเข้าร่วมกิจกรรมต่าง ๆ ของครูสอนดนตรีไทย นักดนตรีไทย และผู้ที่มีส่วนเกี่ยวข้องเพื่อให้เกิดสัมฤทธิ์ผลวงดนตรีไทยเพื่อความเป็นเลิศไม่ได้เกิดจากหลักสูตรแต่เกิดจากกิจกรรมชมรม

ประเด็นย่อยที่ 4 ความสนใจและความเอาใจใส่ของผู้เรียนผู้สอน

4.1 นักเรียนสนใจเลือกเรียนดนตรีไทยทั้งในหลักสูตรภาคบังคับและสาระเพิ่มเติม สามารถแบ่งเวลาเรียนในชั้นเรียนและเวลาฝึกปฏิบัติดนตรีไทยตามถนัดเต็มศักยภาพตามวัยเพิ่มจำนวนมากขึ้น

4.2 นักเรียนมีความเอาใจใส่ มีความรับผิดชอบ ขยันตั้งใจฝึกฝนอย่างสม่ำเสมอ มั่นใจและกล้าแสดงออกเพื่อสร้างสรรค์งานดนตรีไทยที่ได้รับมอบหมายด้วยความเสียสละ

4.3 นักเรียนมีความสนใจพัฒนาฝีมือตามเกณฑ์มาตรฐาน มีพื้นฐานการประดิษฐ์เสียงและรสมือที่ดี มีท่าทางในขณะบรรเลงถูกต้อง มีความจำ แม่นยำ ทั้งเสียงและทำนอง สามารถพัฒนาไปสู่ความเป็นเลิศได้

4.4 รุ่นพี่ที่จบการศึกษาไปแล้วยินดีกลับมาช่วยครูดูแลและสอนรุ่นน้องให้มีทักษะด้านดนตรีไทยให้เร็วขึ้นเพราะมีวัยวุฒิใกล้เคียงกัน

4.5 นักเรียนร่วมกิจกรรมดนตรีไทยทั้งภายในและภายนอกโรงเรียนตามความเหมาะสม โดยมีครูและผู้ปกครองดูแลให้ไม่มีผลกระทบต่อเวลาเรียน

4.6 ครูประสานงานให้เกิดความสะดวก ความปลอดภัย มีรถโรงเรียนบริการรับส่งนักเรียน เมื่อมีกิจกรรมการแสดงและการประกวดวงดนตรีไทย

4.7 ครูและนักเรียนให้ความร่วมมือในการวางแผน การดำเนินกิจกรรมการซ้อมและประเมินผลกิจกรรมเสริมหลักสูตรซึ่งบรรลุผลตามเป้าหมายทั้งด้านปริมาณและคุณภาพ

4.8 ครูดำเนินโครงการและจัดกิจกรรมเสริมหลักสูตรดนตรีไทยทั้งการแสดงและประกวดดนตรีไทยได้อย่างมีคุณภาพ และรายงานผลทุกครั้ง

4.9 ครูเครือข่ายผู้เชี่ยวชาญครูภูมิปัญญาและวิทยากรด้านดนตรีไทยให้ความร่วมมือและให้คำแนะนำเป็นอย่างดีตรงตามความต้องการ

4.10 ครูศึกษาข้อดีข้อเสียและแลกเปลี่ยนเรียนรู้การปรับวงดนตรีไทยจากผู้ทรงคุณวุฒิเพื่อพัฒนา และแก้ปัญหาให้นักเรียนให้มีความสามารถเพิ่มขึ้น

4.11 ครูสามารถพัฒนานักเรียนให้มีความรู้ความเข้าใจและประสบการณ์ดนตรีไทยตามถนัดเหนือระดับมาตรฐานเต็มศักยภาพตามวัยทันเวลาที่กำหนด

4.12 ข้อเสนอแนะอื่น ๆ

ควรเตรียมสร้างสรรค้้นักเรียนให้มีจำนวนมากพอที่จะจัดทำวงดนตรีไทยได้ และสร้างนักดนตรีไทยสำรองอยู่เสมอเพื่อทดแทนหรือแก้ปัญหาขาดแคลนนักดนตรีไทย ครูควรดูแลนักดนตรีไทยให้มีความสามารถทางด้านดนตรีควบคู่กับความสามารถทางวิชาการ และสนับสนุนให้นักเรียนสามารถเรียนจบการศึกษาได้อย่างมีคุณภาพ ครูดนตรีไทยควรเพิ่มเติมความรู้เรื่องธรรมเนียมและความซาบซึ้งทางดนตรี การส่งเสริมให้นักดนตรีไทยมีจิตอาสาร่วมกิจกรรมแสดงดนตรีไทยเพื่อบริการสังคม ควรแสวงหาความร่วมมือจากชุมชน เพื่อจัดให้มีกิจกรรมตามประเพณีนิยมโดยมีงบประมาณสนับสนุน และมีการสอนซ่อมเสริมนอกเวลาเรียนแก่นักดนตรีไทยในรายวิชาอื่น ๆ ตามความเหมาะสม

ตารางที่ 12 การยืนยันความเหมาะสมและความเป็นไปได้ของประเด็นหลัก และประเด็นย่อยของกระบวนการการบริหารจัดการวงดนตรีไทยเพื่อความเป็นเลิศของโรงเรียนมัธยมศึกษาสังกัดสำนักงานคณะกรรมการการศึกษาขั้นพื้นฐาน การปรับปรุง (Improvement)

ขั้นตอนที่ 2		ขั้นตอนที่ 3		ข้อเสนอแนะของผู้ทรงคุณวุฒิและผู้ปฏิบัติจริง
4. การปรับปรุงแก้ไขการดำเนินการ (Act)		4. การปรับปรุง (Improvement)		
1.	การอำนวยความสะดวกสนับสนุนวงดนตรีไทย	1.	การจัดการเรียนการสอน	เป็นประเด็นย่อยที่ 1 การจัดการเรียนการสอน
2.	การบริหารจัดการงบประมาณ	2.	การจัดหาและจัดสรรงบประมาณ	ให้ย้ายไปประเด็นหลักที่ 1 ในประเด็นย่อยที่ 2 การจัดหาและจัดสรรงบประมาณ
3.	ครูสอนดนตรีไทย	3.	ความสนใจความเอาใจใส่ของผู้เรียนผู้สอน	ให้ย้ายไปประเด็นหลักที่ 3 ในประเด็นย่อยที่ 4 ความสนใจความเอาใจใส่ของผู้เรียนผู้สอน
4.	การจัดการด้านสถานที่วัสดุ อุปกรณ์สื่อ และเครื่องดนตรีไทย	4.	การจัดหาเครื่องดนตรีและอุปกรณ์	ให้ย้ายไปประเด็นหลักที่ 2 ในประเด็นย่อยที่ 2 การจัดหาเครื่องดนตรีและอุปกรณ์
5.	การพัฒนานักเรียน	5.	การฝึกซ้อม	เป็นประเด็นย่อยที่ 2 การฝึกซ้อม

ตารางที่ 12 (ต่อ)

ขั้นตอนที่ 2		ขั้นตอนที่ 3		ข้อเสนอแนะของผู้ทรงคุณวุฒิและผู้ปฏิบัติจริง
4. การปรับปรุงแก้ไขการดำเนินการ (Act)		4. การปรับปรุง (Improvement)		
6.	การสนับสนุนจากผู้ปกครองหรือเครือข่าย	6.	ผู้ปกครองและชุมชนให้การสนับสนุน	เป็นประเด็นย่อยที่ 3 ผู้ปกครองและชุมชนให้การสนับสนุน
7.	การจัดกิจกรรมดนตรีไทยนอกเวลาเรียน	7.	การจัดการเรียนการสอน	ให้ย้ายไปประเด็นหลักที่ 4 ในประเด็นย่อยที่ 1 การจัดการเรียนการสอน
8.	การจัดกิจกรรมเพื่อสร้างสุขภาวะนักดนตรีไทย	8.	การจัดการเรียนการสอน	ให้ย้ายไปรวมกับประเด็นหลักที่ 4 ในประเด็นย่อยที่ 1 การจัดการเรียนการสอน
9.	การบริหารจัดการวงดนตรีไทยที่มีประสิทธิภาพ	9.	ชุมชนให้การยอมรับความรู้ความสามารถของนักเรียน	เป็นประเด็นย่อยที่ 4 ชุมชนให้การยอมรับความรู้ความสามารถของนักเรียน
10.	โอกาสของนักเรียนที่สร้างชื่อเสียงแก่โรงเรียน	10.	ผลงานเป็นที่ยอมรับ	ให้ย้ายไปประเด็นหลักที่ 3 ในประเด็นย่อยที่ 3 ผลงานเป็นที่ยอมรับ

จากตารางที่ 12 ผลการวิเคราะห์ พบว่า ผู้ทรงคุณวุฒิมีความคิดเห็นว่าประเด็นหลักในการปรับปรุงแก้ไขการดำเนินการ (Act) ให้แก้ไขเป็น การปรับปรุง (Improvement) ส่วนประเด็นย่อย การอำนวยความสะดวกเพื่อสนับสนุนวงดนตรีไทย แก้ไขเป็น การจัดการเรียนการสอน, การบริหารจัดการงบประมาณ ให้ย้ายไปประเด็นหลักที่ 1 ในประเด็นย่อยที่ 2 การจัดหาและจัดสรรงบประมาณ, ครูสอนดนตรีไทย ให้ย้ายไปประเด็นหลักที่ 3 ในประเด็นย่อยที่ 4 ความสนใจความเอาใจใส่ของผู้เรียนผู้สอน, การจัดการด้านสถานที่ วัสดุ อุปกรณ์สื่อ และเครื่องดนตรีไทย ให้ย้ายไปประเด็นหลักที่ 2 ในประเด็นย่อยที่ 2 การจัดหาเครื่องดนตรีและอุปกรณ์, การพัฒนานักเรียน แก้ไขเป็น การฝึกซ้อม, การสนับสนุนจากผู้ปกครองหรือเครือข่าย แก้ไขเป็น ผู้ปกครองและชุมชนให้การสนับสนุน, การจัดกิจกรรมดนตรีไทยนอกเวลาเรียน ให้ย้ายไปประเด็นหลักที่ 4 ในประเด็นย่อยที่ 1 การจัดการเรียนการสอน, การจัดกิจกรรมเพื่อสร้างสุขภาวะนักดนตรีไทย ให้ย้ายไปประเด็นหลักที่ 4 ในประเด็นย่อยที่ 1 การจัดการเรียนการสอน, การบริหารจัดการวงดนตรีไทยที่มีประสิทธิภาพ แก้ไขเป็น ชุมชนให้การยอมรับความรู้ความสามารถของนักเรียน, และโอกาสของนักเรียนที่สร้างชื่อเสียงแก่โรงเรียน ให้ย้ายไปประเด็นหลักที่ 3 ในประเด็นย่อยที่ 3 ผลงานเป็นที่ยอมรับ

นอกจากนี้ผู้วิจัยได้นำเสนอผลการวิเคราะห์ในรูปแบบของการบรรยายเชิงพรรณนาสามารถสรุปได้ ดังนี้

ประเด็นหลักที่ 4 การปรับปรุง (Improvement) มีกระบวนการการปรับปรุงงานวงดนตรีไทยเพื่อความเป็นเลิศของโรงเรียน โดยมีประเด็นย่อย 4 ประเด็น ดังนี้

ประเด็นย่อยที่ 1 การจัดการเรียนการสอน

1.1 การจัดการเรียนการสอน มีสื่อวัสดุอุปกรณ์และกิจกรรมเสริมหลักสูตรดนตรีไทยน่าสนใจมากขึ้น มีนักเรียนพัฒนาฝีมือและมีผลงานได้รับรางวัลเพิ่มมากขึ้น

1.2 สร้างโอกาสให้นักเรียนในโรงเรียนทุกคนสามารถเรียนเล่นฟิงดนตรีไทยเพื่อพัฒนาคุณภาพชีวิตทั้งในด้านอารมณ์สุนทรีย์ มีความเป็นไทย และเป็นคนเก่ง ดี มีสุข

1.3 ครูมีแผนการสอนที่การผลิตสื่อการสอนเอง และมีแผนการสอนที่ปรับให้ทันสมัยเสมอ

1.4 ครูจัดกิจกรรมเสริมหลักสูตรดนตรีไทยชุมนุมดนตรีไทย กิจกรรมลดเวลาเรียนเพิ่มเวลารู้ และกิจกรรมชมรมดนตรีไทยให้มีจำนวนนักเรียนเพิ่มขึ้น เพื่อให้สามารถคัดเลือกนักเรียนกลุ่มนี้พัฒนาเป็นนักดนตรีไทยของโรงเรียนต่อไป

1.5 แบ่งกลุ่มนักเรียนตามความสนใจตามความถนัด แบ่งเป็นกลุ่มย่อยเพื่อสร้างสัมพันธภาพที่ดี ที่ดูแลน้องช่วยเหลือกันและกัน และจัดกลุ่มอ่อนกลุ่มเก่งเพื่อพัฒนาไปตามกระบวนการแบบปกติและแบบเข้มข้นตามลำดับ

1.6 คัดเลือกนักเรียนที่มีฝีมือดี มีเวลา มีความจำ แม่นยำ และสนใจเข้าสู่การบรรเลงรวมวง ให้ฝึกฝนและเรียนรู้แบบเข้มข้นเพื่อเตรียมตัวเป็นนักดนตรีไทยของโรงเรียน

1.7 การฝึกฝนบรรเลงรวมวงใช้เวลายาวนานมาก นักดนตรีไทยต้องอดทนและเสียสละเวลาว่างมาซ้อมจนกว่าจะประสบผลสำเร็จ

1.8 หลังจากผ่านพ้นการแสดงและประกวดแล้วจึงประชุมคณะกรรมการวงดนตรีไทยเพื่อสรุปงาน ประเมินผลงาน และวิเคราะห์ข้อดีข้อควรแก้ไขปรับปรุงหลังจากเสร็จสิ้นแต่ละกิจกรรมเพื่อเป็นข้อมูลพัฒนาผลงานดนตรีไทยครั้งต่อไป

1.9 ครูศึกษาและแลกเปลี่ยนเรียนรู้วิธีการสอนและการปรับวงดนตรีไทยจากผู้ทรงคุณวุฒิเพื่อพัฒนาทั้งศักยภาพตนเองและนักเรียนให้มีความสามารถเพิ่มมากขึ้น

1.10 ครูสามารถพัฒนานักเรียนให้มีความรู้ความเข้าใจและประสบการณ์ดนตรีไทยที่ถนัดตามระดับมาตรฐานเต็มศักยภาพตามลำดับขั้นที่กำหนด

1.11 ครูแนะนำนักดนตรีไทยให้หมั่นศึกษาค้นคว้าความรู้ดนตรีไทยด้วยการฟัง การดู การแลกเปลี่ยนความรู้ การแลกเปลี่ยนประสบการณ์ และแลกเปลี่ยนวิธีปฏิบัติที่เป็นเลิศจากผู้รู้และเพื่อน ๆ ต่างสถาบันเพื่อเป็นทางลัดไปสู่ความเป็นเลิศอยู่เสมอ

1.12 ประชุมคณะนักดนตรีไทยเพื่อสรุปงาน ค้นหาจุดเด่นจุดด้อยหลังเสร็จสิ้นงานทุกครั้ง เพื่อสร้างความเข้าใจอันดีระหว่างครูกับนักเรียนและนำไปแก้ไขปรับปรุงในการบริหารจัดการวงดนตรีไทย

1.13 ข้อเสนอแนะอื่น ๆ

ควรสนับสนุนนักดนตรีไทยโดยสอนเสริมด้านวิชาการ เพื่อให้ให้นักดนตรีไทย จบการศึกษาในแต่ละปีอย่างมีคุณภาพ ควรจัดให้มีการประเมินผลการจัดกิจกรรมเสริมหลักสูตร ด้านทัศนคติที่ดีต่อการทำกิจกรรมต่าง ๆ เพื่อหาแนวทางพัฒนากิจกรรมครั้งต่อไป โรงเรียนควรมีการสอน เสริมด้านวิชาการ เพื่อให้ให้นักดนตรีไทยมีผลการเรียนเกณฑ์มาตรฐานถึงเกณฑ์ที่สามารถศึกษาต่อใน ระดับอุดมศึกษาได้ โดยประสานในระดับนโยบายกับสถาบันอุดมศึกษาให้มีการสนับสนุนอย่าง กว้างขวางมากยิ่งขึ้น การประเมินคุณภาพไม่ควรมุ่งเน้นในเรื่องรางวัลชนะเลิศมากเกินไป แต่ควร คำนึงถึงความจริงที่ว่าเราเล่นดนตรีเพื่ออะไร

ประเด็นย่อยที่ 2 การฝึกซ้อม

2.1 ครูและนักดนตรีไทยสามารถตกลงนัดหมายการซ้อมดนตรีไทยที่เอื้อต่อ สมาชิกในวงที่ทุกคนสามารถมาร่วมกิจกรรมได้อย่างเหมาะสม

2.2 การซ้อมด้วยการไล่มือไล่เสียงเครื่องดนตรีไทยเพื่อให้ให้นักดนตรีไทยมีพลัง กล้ามเนื้อที่แข็งแรงเป็นสิ่งจำเป็นเพราะจะช่วยให้ปริมาณเสียงภายในวงขณะบรรเลงสามารถควบคุมความ ดังเบาได้ดีมากขึ้น

2.3 ครูศึกษาเกณฑ์การประกวดแต่ละรายการให้เข้าใจชัดเจน สามารถวิเคราะห์ เพลงที่จะประกวด แปรทางเพลงของเครื่องดนตรีไทยและทางขับร้องล่วงหน้าก่อนเข้าสู่กระบวนการ ปรับวงเสมอ

2.4 ครูวางแผนในการบริหารจัดการคุณภาพของวงดนตรีไทยเพื่อแก้ปัญหา ที่ไม่คาดคิดอาจเกิดขึ้นในระหว่างการฝึกซ้อมหรือการประกวดไว้ล่วงหน้า เช่น นักร้องป่วย ซอสายขาด และตะกั่วหลุด เป็นต้น

2.5 ครูมีความรู้ความสามารถศึกษาและวิเคราะห์เพลงประกวด กลวิธีการเล่น แปรทางเพลงของทั้งทางเครื่องดนตรีและทางขับร้อง รวมทั้งเกณฑ์การประกวดให้ชัดเจนก่อนถึงกระบวนการ การปรับวง

2.6 ครูวางแผนการแก้ปัญหาไว้ล่วงหน้าในการบริหารจัดการวงดนตรีไทยอัน อาจเกิดขึ้นระหว่างการฝึกซ้อมย่อยซ้อมใหญ่และการประกวด

2.7 การซ้อมในช่วง 1-2 สัปดาห์ก่อนถึงการประกวด ครูและนักดนตรีไทย สำรองความพร้อม โดยเน้นในเรื่องการปรับวงดนตรีไทย ด้านความจำ ความแม่นยำ ความกลมกลืน ความ พร้อมเพรียงรวมทั้งแนวเสียงและแนวบรรเลงอย่างเหมาะสมตามลักษณะเพลง

2.8 ระหว่างการซ้อมครูดูแลความพร้อมด้านสุขภาวะของนักดนตรีและ ความ สมบูรณ์เครื่องดนตรีไทยทุกชิ้นก่อนมีการแสดงและการประกวด เพราะถือว่าเป็นเรื่องสำคัญที่สุดที่ส่งผล กระทบต่อประสิทธิภาพของวง

2.9 ระหว่างการซ้อมและก่อนขึ้นเวทีประกวด นักเรียนควรเป็นผู้ดูแล จัด เก็บ รักษา ซ่อมแซมปรับแต่งเสียงเครื่องดนตรีไทยตามนัดได้ด้วยตนเอง ภายใต้การกำกับดูแลของครูผู้สอน

2.10 ครูและนักเรียนให้ความร่วมมือในการวางแผน การดำเนินกิจกรรม การซ้อมและประเมินผลตามเป้าหมายทั้งด้านปริมาณและคุณภาพ

2.11 ข้อเสนอแนะอื่น ๆ

ในการนัดหมายการซ้อมแต่ละครั้ง นักดนตรีไทยควรบริหารจัดการเวลาในการฝึกซ้อมที่ดี และอย่างพร้อมเพียง เพื่อให้ภารกิจบรรลุผล และก่อนแข่งขันหรือมีงานสำคัญ นักดนตรีไทยควรเตรียมพร้อมทุกครั้ง ทั้งร่างกาย จิตใจ และเครื่องดนตรีทุกชิ้นมีสภาพดีพร้อมใช้งานอยู่เสมอ วงดนตรีไทยที่มีประสิทธิภาพนั้น ต้องคำนึงถึงความต่อเนื่องและยั่งยืนของวงดนตรีไทยควบคู่ไปด้วย ดูจากความสามารถในการวางแผนบริหารจัดการเวลา และมีการยกย่องเชิดชูและสนับสนุนอย่างเหมาะสม ควรวางแผนการพัฒนาเป็นขั้นตอน ๆ โดยเริ่มจากการจูงใจให้นักดนตรีไทยเข้ามามีส่วนร่วมเล่นดนตรีไทย การพัฒนาให้นักดนตรีไทยมีความสามารถในการเล่นดนตรีไทยอย่างต่อเนื่อง การพัฒนาให้เกิดวงดนตรีไทยที่ให้บริการแก่สังคมตามโอกาสที่ได้รับการยอมรับจากชุมชน และการพัฒนาสู่การประกวดเพื่อการเป็นนักดนตรีไทยที่มีความเป็นเลิศ

ประเด็นย่อยที่ 3 ผู้ปกครองและชุมชนให้การสนับสนุน

3.1 ผู้ปกครองให้การสนับสนุนครูภูมิปัญญาและวิทยากรผู้เชี่ยวชาญด้านดนตรีไทยให้มาช่วยเหลือในสิ่งที่โรงเรียนยังไม่พร้อม หรือมาช่วยสอนดนตรีไทย เพื่อสร้างความแข็งแกร่งให้วงดนตรีไทยของโรงเรียน

3.2 ผู้ปกครองเข้าใจและเห็นคุณค่าของกิจกรรมดนตรีไทยของโรงเรียนจึงอนุญาตให้นักเรียนมาร่วมงานกิจกรรมดนตรีไทยด้วยความยินดีด้วยความไว้วางใจและเห็นคุณค่าของดนตรีไทย

3.3 ผู้ปกครองและชุมชนให้การยอมรับในผลงานดนตรีไทยของโรงเรียน ยินดีให้การส่งเสริมสนับสนุน ให้ความชื่นชม และให้กำลังใจ

3.4 ผู้ปกครองเห็นความสำคัญและความจำเป็นของการซ้อมจึงเตรียมอาหารการกินและบริการรับ-ส่งนักเรียนตามความเหมาะสม

3.5 ข้อเสนอแนะอื่น ๆ

โรงเรียนควรส่งเสริมให้ชุมชนและภาคเอกชนมีความยินดีและเต็มใจเข้ามาร่วมสนับสนุนและเสนอแนะกิจกรรมดนตรีไทยของโรงเรียนอย่างต่อเนื่อง

ประเด็นย่อยที่ 4 ชุมชนให้การยอมรับความรู้ความสามารถของนักเรียน

4.1 ชุมชนชื่นชมนักเรียน ที่มีความมั่นใจกล้าแสดงออกในกิจกรรมที่ปฏิบัติอย่างมีความสุข และสามารถเป็นผู้สืบทอดวงดนตรีไทย ซึ่งเป็นมรดกของชาติ

4.2 ชุมชนยอมรับและสนับสนุนทุนการศึกษาแก่นักเรียนที่มีความสามารถ ความรับผิดชอบ ชยัน ตั้งใจ มั่นใจและกล้าแสดงออกเพื่อสร้างสรรค์งานดนตรีไทยที่มอบหมายด้วยความรัก อดทน และเสียสละ

4.3 ชุมชนเห็นคุณค่าของนักเรียนที่มีความสามารถ อดทน เสียสละเวลาอันมีค่าฝึกฝนจนกระทั่งมีฝีมือเกินเกณฑ์มาตรฐาน มีบุคลิกท่าทางการบรรเลงถูกต้อง แม่นยำ และมีฝีมือไพเราะ น่าฟัง สามารถพัฒนาเป็นทีมงานคุณภาพที่ดีในวงดนตรีไทยของโรงเรียนเพื่อก้าวไปสู่ความเป็นเลิศได้

4.4 สังคมชื่นชมและนิยมเชิดชูนักเรียนไปร่วมกิจกรรมดนตรีไทยทั้งภายในและภายนอกโรงเรียนตามความเหมาะสม โดยครูและผู้ปกครองดูแลให้ไม่มีผลกระทบต่อเวลาเรียน

4.5 ชื่นชมยกย่องนักเรียน เพื่อให้เป็นนักเรียนตัวอย่างที่เสียสละทำกิจกรรมของโรงเรียน ให้การชื่นชมและยอมรับในความสามารถของนักดนตรีไทยที่มีผลงานดนตรีไทยเชิงประจักษ์เป็นตัวอย่างให้รุ่นน้องพัฒนาต่อยอดในปีต่อไป

4.6 ข้อเสนอแนะอื่น ๆ

ชุมชน ภาครัฐ และภาคเอกชนควรร่วมมือและสนับสนุนกิจกรรมดนตรีไทยของโรงเรียนให้หลากหลาย เช่น จัดการอบรม สัมมนา ทักษะศึกษา มหาดุริยางค์ พบปะสังสรรค์ และคอนเสิร์ต เพื่อเผยแพร่ประชาสัมพันธ์และพัฒนา

ตารางที่ 13 สรุปการยืนยันความเหมาะสมและความเป็นไปได้ของกระบวนการบริหารจัดการวงดนตรีไทยเพื่อความเป็นเลิศของโรงเรียนมัธยมศึกษา สังกัดสำนักงานคณะกรรมการการศึกษาขั้นพื้นฐาน

1. การเตรียม (Preparation)	2. การสร้างสรรค์ (Creation)	3. การตรวจสอบ (Review)	4. การปรับปรุง (Improvement)
1. หลักการและแนวคิด	1. การอำนวยการสั่งการ	1. การสร้างและพัฒนาหลักสูตร	1. การจัดการการเรียนการสอน
2. การจัดหาและจัดสรรงบประมาณ	2. การจัดหาเครื่องดนตรีและอุปกรณ์ที่เกี่ยวข้อง	2. ความมีคุณภาพและความเพียงพอของเครื่องดนตรี	2. การฝึกซ้อม
3. การจัดตั้งคณะทำงาน	3. การกำหนดหน้าที่ความรับผิดชอบ	3. ผลงานเป็นที่ยอมรับ	3. ผู้ปกครองชุมชนให้การสนับสนุน
4. การจัดสร้างห้องปฏิบัติการดนตรี	4. การค้นหาผู้เรียนผู้สอน	4. ความสนใจความเอาใจใส่ของผู้เรียนผู้สอน	4. ชุมชนยอมรับในความรู้ความสามารถของนักเรียน

จากผลการวิเคราะห์ข้อมูลขั้นตอนที่ 3 การยืนยันความเหมาะสมและความเป็นไปได้ของกระบวนการบริหารจัดการวงดนตรีไทยเพื่อความเป็นเลิศของโรงเรียนมัธยมศึกษา สังกัดสำนักงานคณะกรรมการการศึกษาขั้นพื้นฐาน ประกอบด้วยกระบวนการบริหารที่สำคัญ 4 ประเด็น ได้แก่ 1. การเตรียม (Preparation) 2. การสร้างสรรค์ (Creation) 3. การตรวจสอบ (Review) 4. การปรับปรุง (Improvement)

ประเด็นย่อยของแต่ละกระบวนการบริหารจัดการวงดนตรีไทยของโรงเรียนมัธยมศึกษา แต่ละประเด็นหลัก มีดังนี้

1. การเตรียม (Preparation) ประกอบด้วยประเด็นที่สำคัญ 4 ประเด็น ดังนี้

1) หลักการและแนวคิด 2) การจัดหาและจัดสรรงบประมาณ 3) การจัดตั้งคณะทำงาน และ 4) การจัดสร้างห้องปฏิบัติการดนตรี

2. การสร้างสรรค์ (Creation) ประกอบด้วยประเด็นที่สำคัญ 4 ประเด็น ดังนี้

- 1) การอำนวยความสะดวก
- 2) การจัดหาเครื่องดนตรีและอุปกรณ์ที่เกี่ยวข้อง
- 3) การกำหนดหน้าที่ความรับผิดชอบ
- 4) การค้นหาผู้เรียนผู้สอน

3. การทบทวน (Review) ประกอบด้วยประเด็นที่สำคัญ 4 ประเด็น ดังนี้

- 1) การสร้างและพัฒนาหลักสูตร
- 2) ความมีคุณภาพและความเพียงพอของเครื่องดนตรี
- 3) ผลงานเป็นที่ยอมรับ
- 4) ความสนใจความเอาใจใส่ของผู้เรียนผู้สอน

4. การปรับปรุง (Improvement) ประกอบด้วยประเด็นที่สำคัญ 4 ประเด็น ดังนี้

- 1) การจัดการการเรียนการสอน
- 2) การฝึกซ้อม
- 3) ผู้ปกครองชุมชนให้การสนับสนุน
- 4) ชุมชนยอมรับในความรู้ความสามารถของนักเรียน

นอกจากนี้ ผู้วิจัยขอนำเสนอการยืนยันความเหมาะสมและความเป็นไปได้ของกระบวนการบริหารจัดการวงดนตรีไทยเพื่อความเป็นเลิศของโรงเรียนมัธยมศึกษา สังกัดสำนักงานคณะกรรมการการศึกษาขั้นพื้นฐาน เป็นรูปภาพประกอบ เพื่อสะดวกในการทำความเข้าใจ ดังภาพที่ 15

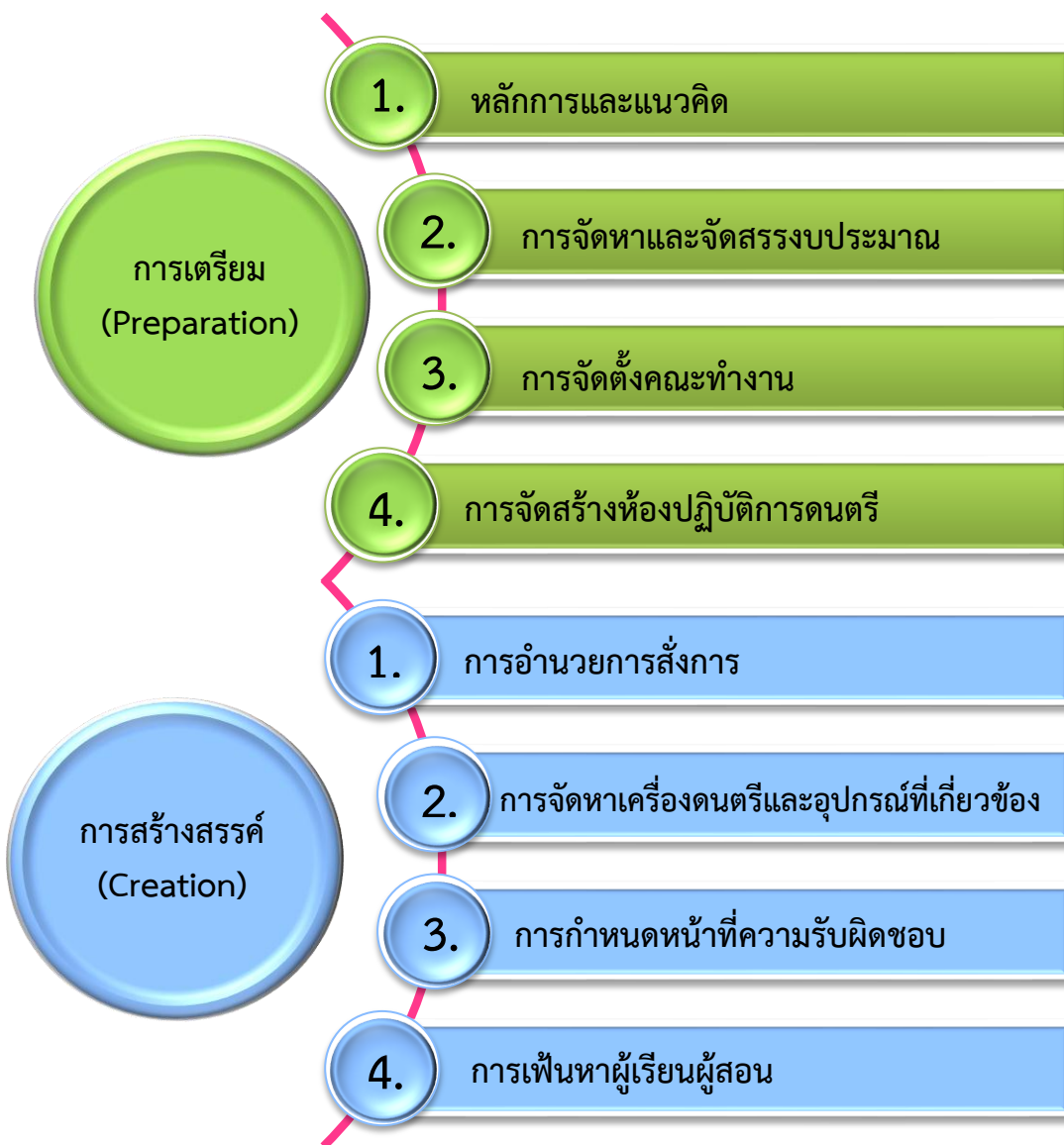

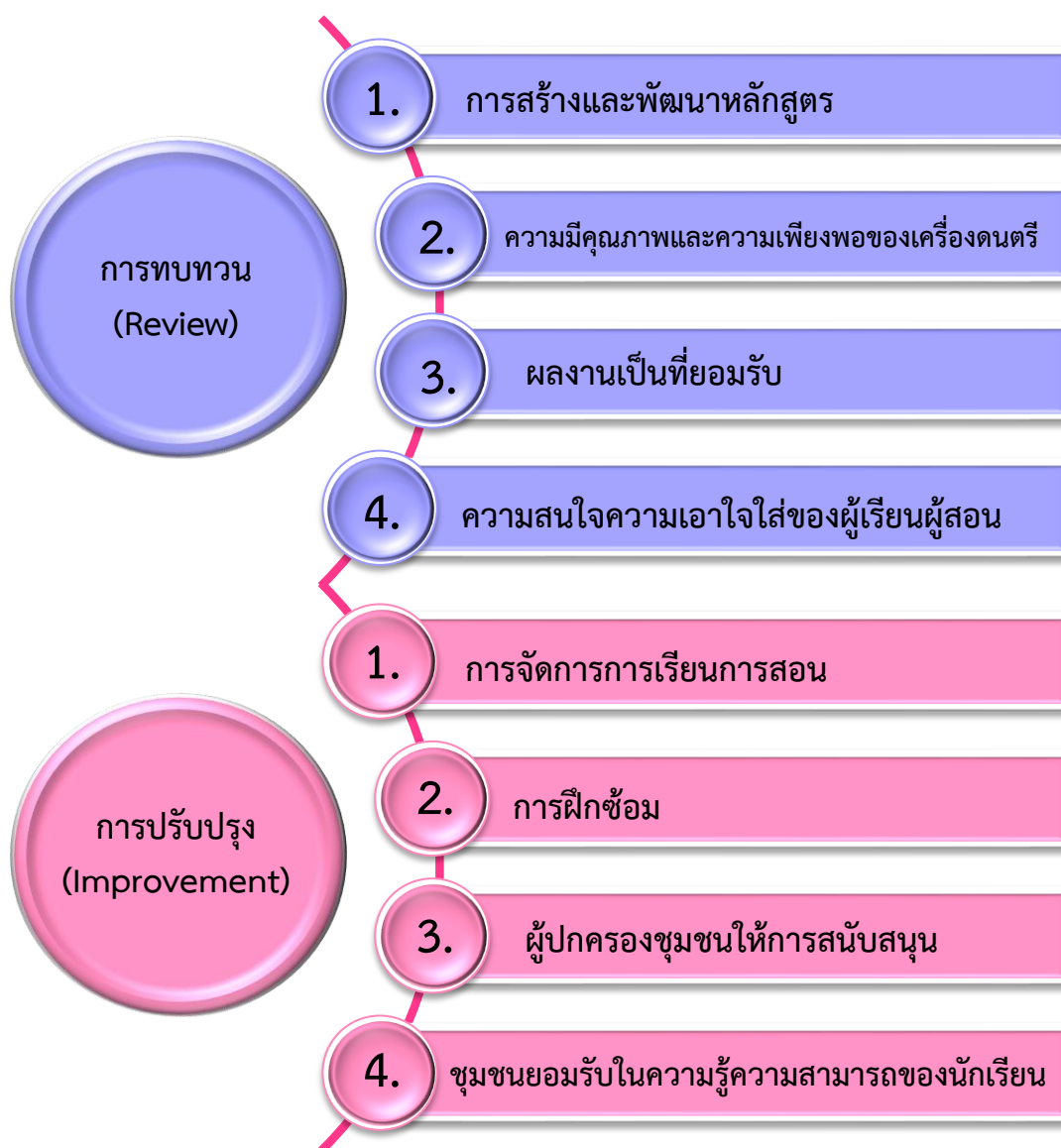

ภาพที่ 15 กระบวนการการบริหารจัดการวงดนตรีไทยเพื่อความเป็นเลิศของโรงเรียนมัธยมศึกษา
สังกัดสำนักงานคณะกรรมการการศึกษาขั้นพื้นฐาน

สรุปกระบวนการการบริหารจัดการวงดนตรีไทยเพื่อความเป็นเลิศของโรงเรียนมัธยมศึกษา สังกัดสำนักงานคณะกรรมการการศึกษาขั้นพื้นฐาน ซึ่งประกอบด้วยประเด็นหลัก 4 ประเด็น และประเด็นย่อย 16 ประเด็น ดังกล่าวข้างต้น ซึ่งผลการวิจัยในครั้งนี้ได้รับการยืนยัน ประเด็นหลักและประเด็นย่อยของ กระบวนการการบริหารจัดการวงดนตรีไทยเพื่อความเป็นเลิศของโรงเรียนมัธยมศึกษา สังกัดสำนักงาน คณะกรรมการการศึกษาขั้นพื้นฐาน มีความเหมาะสมและมีความเป็นไปได้ที่จะทำให้โรงเรียนที่สนใจ พัฒนางวงดนตรีไทยในโรงเรียน ได้นำไปเป็นตัวอย่างของแนวทางพัฒนาและกระบวนการปฏิบัติที่ดี พร้อม ข้อเสนอแนะที่โรงเรียนต่าง ๆ ที่สนใจด้านนี้ สามารถนำไปศึกษาวิเคราะห์เพื่อแก้ปัญหาและข้อบกพร่อง ตามบริบทของตนเองในการบริหารจัดการวงดนตรีไทย ให้พัฒนาและเพิ่มพูนศักยภาพ ของวงดนตรีไทย รวมทั้งในส่วนของผู้บริหาร ครู นักเรียน และบุคคลผู้มีส่วนเกี่ยวข้องได้ในอนาคต

บทที่ 5

สรุป อภิปรายผล และข้อเสนอแนะ

การวิจัยเรื่อง กระบวนการการบริหารจัดการวงดนตรีไทยเพื่อความเป็นเลิศของโรงเรียนมัธยมศึกษา สังกัดสำนักงานคณะกรรมการการศึกษาขั้นพื้นฐาน มีวัตถุประสงค์หลักที่สำคัญ 2 ประการ คือ 1) เพื่อสังเคราะห์ประเด็นหลักและประเด็นย่อยของกระบวนการบริหารจัดการวงดนตรีไทยเพื่อความเป็นเลิศของโรงเรียนมัธยมศึกษา สังกัดสำนักงานคณะกรรมการการศึกษาขั้นพื้นฐาน 2) เพื่อตรวจสอบ ยืนยันความเหมาะสมและความเป็นไปได้ของกระบวนการบริหารจัดการวงดนตรีไทยเพื่อความเป็นเลิศของโรงเรียนมัธยมศึกษา สังกัดสำนักงานคณะกรรมการการศึกษาขั้นพื้นฐาน

สรุป

การวิจัยในครั้งนี้ ใช้ระเบียบวิธีวิจัยเชิงคุณภาพ โดยผู้วิจัยศึกษาค้นคว้าจากเอกสารงานวิจัยต่าง ๆ ที่เกี่ยวข้องเกี่ยวกับหลักการ แนวคิด ทฤษฎีที่เกี่ยวกับการสร้าง การบริหาร การจัดการ และการพัฒนางวงดนตรีไทยเพื่อความเป็นเลิศในโรงเรียนมัธยมศึกษา สังกัดสำนักงานคณะกรรมการการศึกษาขั้นพื้นฐาน เพื่อสร้างแบบสัมภาษณ์เชิงลึก โดยเลือกผู้ให้ข้อมูลจากผลการสรุปสถิติของกิจกรรมการประกวดวงดนตรีไทย จำนวน 3 รายการ จากรายการประกวดทั้งหมด 24 รายการ ของงานศิลปหัตถกรรมนักเรียน ระดับชาติ ที่ปรากฏในระหว่างปี พ.ศ. 2555-2560 รวม 6 ปี เพื่อค้นหากระบวนการบริหารจัดการวงของแต่ละโรงเรียนที่ประสบผลสำเร็จ สมบูรณ์ และสามารถพัฒนางวงดนตรีไทยได้ดีมีคุณภาพอย่างต่อเนื่อง พบว่ามีสถิติความเป็นเลิศสูงสุด จำนวน 5 โรงเรียน ซึ่งสามารถใช้เป็นแบบอย่างให้แก่โรงเรียนอื่น ๆ ที่มีวงดนตรีไทยอยู่แล้วหรืออยากสร้างวงดนตรีไทยเป็นของตนเองให้ประสบผลสำเร็จในอนาคตต่อไป นำข้อมูลที่ได้รับไปดำเนินการประชุมสนทนากลุ่มและสัมภาษณ์อีกครั้ง เพื่อตรวจสอบ ยืนยันความเหมาะสมและความเป็นไปได้ของกระบวนการบริหารจัดการวงดนตรีไทย ซึ่งการดำเนินการวิจัยแบ่งออกเป็น 3 ขั้นตอน ดังนี้

ขั้นตอนที่ 1 โดยวิธีการสัมภาษณ์เชิงลึก ผู้บริหารโรงเรียน ครูดนตรีไทย และผู้เกี่ยวข้องจำนวน 5 โรงเรียน ๆ ละ 5 คน โดยผู้วิจัยรวบรวมข้อมูล วิเคราะห์และสังเคราะห์ข้อมูลด้วยวิธีการของโคลิซซี (Colaizzi's Method) สรุปเป็นประเด็นหลักและประเด็นย่อยตามกรอบแนวคิดกระบวนการวงจรคุณภาพของเดมมิง (Deming's Cycle) เพื่อให้ได้กระบวนการบริหารจัดการวงดนตรีไทย เพื่อความเป็นเลิศของโรงเรียนมัธยมศึกษา สังกัดสำนักงานคณะกรรมการการศึกษาขั้นพื้นฐานเป็นเบื้องต้น ผู้วิจัยสรุปข้อมูลของขั้นตอนที่ 1 ได้ประเด็นหลัก 4 ประเด็น และประเด็นย่อย 38 ประเด็น

ขั้นตอนที่ 2 โดยวิธีการประชุมสนทนากลุ่มผู้ทรงคุณวุฒิด้านการบริหารการศึกษาและผู้เชี่ยวชาญด้านดนตรีไทย จำนวน 9 คน เพื่อแนะนำ ปรับปรุง ตรวจสอบ และลงมติข้อมูลที่ได้จากขั้นตอนที่ 1 แล้วจึงสรุปและร่างเป็นกระบวนการบริหารจัดการวงดนตรีไทยเพื่อความเป็นเลิศของโรงเรียนมัธยมศึกษา สังกัดสำนักงานคณะกรรมการการศึกษาขั้นพื้นฐาน ผู้วิจัยสรุปข้อมูลของขั้นตอนที่ 2 ได้ประเด็นหลัก 4 ประเด็น และประเด็นย่อย 40 ประเด็น

ขั้นตอนที่ 3 โดยวิธีการสัมภาษณ์ ผู้ทรงคุณวุฒิด้านการบริหารการศึกษา ผู้ทรงคุณวุฒิ ด้านดนตรีไทย และผู้ปฏิบัติจริงที่เป็นผู้บริหารโรงเรียนและเป็นครูสอนดนตรีไทยที่เคยส่งวงดนตรีไทย ประกวดได้รับรางวัล รวม 21 คน ตามแบบสัมภาษณ์เชิงลึกตามข้อมูลสรุปขั้นตอนที่ 2 โดยผู้วิจัย สังเคราะห์ข้อมูลที่ได้รับให้กระชับมากขึ้น แล้วสรุปเป็นกระบวนการการบริหารจัดการวงดนตรีไทย เพื่อความเป็นเลิศของโรงเรียนมัธยมศึกษา สังกัดสำนักงานคณะกรรมการการศึกษาขั้นพื้นฐาน สรุป ได้ประเด็นหลัก 4 ประเด็น และประเด็นย่อย 16 ประเด็น ซึ่งผู้วิจัยสรุปผลการวิจัยไว้ ดังนี้

1. กระบวนการบริหารจัดการวงดนตรีไทย เพื่อความเป็นเลิศของโรงเรียนมัธยมศึกษา สังกัดสำนักงานคณะกรรมการการศึกษาขั้นพื้นฐาน ประกอบด้วยกระบวนการบริหารจัดการที่สำคัญ จำนวน 4 ประเด็น ได้แก่ การเตรียม (Preparation) การสร้างสรรค์ (Creation) การทบทวน (Review) และการปรับปรุง (Improvement)

2. ประเด็นย่อยของแต่ละประเด็นหลักในกระบวนการบริหารจัดการวงดนตรีไทยของ โรงเรียนมัธยมศึกษา สังกัดสำนักงานคณะกรรมการการศึกษาขั้นพื้นฐาน มีดังนี้

2.1 การเตรียม (Preparation) ประกอบด้วยประเด็นที่สำคัญ ดังนี้ หลักการ และแนวคิด การจัดหาและจัดสรรงบประมาณ การจัดตั้งคณะทำงาน และการจัดสร้างห้องปฏิบัติการ ดนตรี

2.2 การสร้างสรรค์ (Creation) ประกอบด้วยประเด็นที่สำคัญ ดังนี้ การอำนวยการ สั่งการ การจัดหาเครื่องดนตรีและอุปกรณ์ที่เกี่ยวข้อง การกำหนดหน้าที่ความรับผิดชอบ และการค้นหา ผู้เรียนผู้สอน

2.3 การทบทวน (Review) ประกอบด้วยประเด็นที่สำคัญ ดังนี้ การสร้างและ พัฒนาหลักสูตร ความมีคุณภาพและความเพียงพอของเครื่องดนตรี ผลงานเป็นที่ยอมรับ และความ สนใจความเอาใจใส่ของผู้เรียนผู้สอน

2.4 การปรับปรุง (Improvement) ประกอบด้วยประเด็นที่สำคัญ ดังนี้ การจัดการ การเรียนการสอน การฝึกซ้อม ผู้ปกครองชุมชนให้การสนับสนุน และชุมชนยอมรับในความรู้ความสามารถ ของนักเรียน

อภิปรายผล

ผลจากการวิจัยครั้งนี้ มีประเด็นหลักและประเด็นย่อย ที่ค้นพบสามารถนำมาอภิปราย ผลการวิจัยในกระบวนการการบริหารจัดการวงดนตรีไทยเพื่อความเป็นเลิศของโรงเรียนมัธยมศึกษา สังกัดสำนักงานคณะกรรมการการศึกษาขั้นพื้นฐาน ดังรายละเอียดต่อไปนี้

กระบวนการการบริหารจัดการวงดนตรีไทยเพื่อความเป็นเลิศของโรงเรียน มัธยมศึกษา สังกัดสำนักงานคณะกรรมการการศึกษาขั้นพื้นฐาน สามารถอภิปรายผลได้ ดังนี้

1. การเตรียม (Preparation) มีกระบวนการการเตรียมการบริหารจัดการวงดนตรีไทย เพื่อความเป็นเลิศของมัธยมศึกษา ประกอบด้วยประเด็นที่สำคัญ 4 ประเด็น ดังนี้

1.1 หลักการและแนวคิด พบว่า โรงเรียนมีการเตรียมการ โดยการส่งเสริม ศิลปวัฒนธรรมด้านดนตรีไทยจะช่วยพัฒนา ศิล สมาธิ ปัญญา อารมณ์ ให้นักเรียนเป็นคนเก่ง คนดี และ มีความสุข ซึ่งสอดคล้องกับนโยบายของกระทรวงศึกษาธิการที่จัดให้มีการแข่งขันทักษะดนตรีไทยเพื่อ พัฒนาศักยภาพของนักเรียนทุกระดับชั้นเป็นประจำทุกปี การส่งเสริมกิจกรรมของนักเรียนด้านการแสดง และแข่งขันทักษะดนตรีไทยจะช่วยยกระดับมาตรฐาน ความสามารถด้านดนตรีไทยให้สืบสานและ แพร่หลายต่อไป กิจกรรมดนตรีไทยบริการสังคมช่วยประสานสัมพันธ์ภาพที่ีระหว่างโรงเรียนกับ ชุมชน สภาพและบริบทของโรงเรียนมีจุดเด่นและมีโอกาสในการสร้างวงดนตรีไทยสู่ความเป็นเลิศได้ ซึ่งสอดคล้องกับกลิ่นผกา ทับทิมธงไชย (2558, น. 35) ศึกษาเรื่อง ยุทธศาสตร์การบริหารจัดการ การศึกษาดนตรีของสถาบันอุดมศึกษาในประเทศไทย พบว่า ประเด็นสำคัญจะต้องจัดหานักดนตรีที่มี คุณภาพดี ซึ่งเป็นหัวใจของการทำวงซิมโฟนีออร์เคสตรา มีแหล่งเงินทุนสนับสนุน จึงจะสามารถจัดตั้ง วงขึ้นมาได้ ผลงานของวงซิมโฟนีออร์เคสตรา ถ้ามีชื่อเสียงมาก ๆ ก็จะได้รับเชิญไปแสดงต่างประเทศ ในทวีปต่าง ๆ ทั่วโลก และจะมีการจัดการแสดงคอนเสิร์ตได้ค่อนข้างบ่อยครั้ง ซึ่งผู้สนับสนุนเงินทุน รายใหญ่ ก็จะตามมาสนับสนุน เพราะจะได้ชื่อเสียงในการสนับสนุนด้วยเป็นการโฆษณาตัวเองไปในตัว และสอดคล้องกับอาจารย์ รุ่งเจริญ (2556, น. 28) ศึกษาเรื่อง การใช้เอกลักษณ์จากศิลปะการแสดงพื้นบ้าน เพื่อการส่งเสริมการท่องเที่ยวทางวัฒนธรรม : กรณีศึกษาจังหวัดสุพรรณบุรี พบว่า การเปลี่ยนแปลง ทางวัฒนธรรมในปัจจุบันทำให้ความสนใจของนักท่องเที่ยวเปลี่ยนไป แนวทางในการจัดการแสดงเพื่อ ดึงดูดนักท่องเที่ยวจึงต้องปรับเปลี่ยน เพราะสื่อบันเทิงในรูปแบบต่าง ๆ มีความทันสมัยเพิ่มขึ้นใน ปัจจุบัน ทำให้ผู้นิยมศิลปะการแสดงพื้นบ้านลดลง จึงควรวางบทบาทของศิลปะการแสดงพื้นบ้านใหม่ เพื่อนำมาใช้เรียกร้องความสนใจจากนักท่องเที่ยวให้เกิดประสิทธิผล ซึ่งการแสดงพื้นบ้านมีลักษณะที่ สามารถยืดหยุ่นและผสมผสานการแสดงให้เป็นไปตามประเพณีหรือการแสดงสมัยใหม่ได้ ถือเป็น แนวโน้มที่ดีที่จะปรับตัวให้สามารถอยู่ได้กับการเปลี่ยนแปลงในสังคม การคงอยู่ของการแสดงพื้นบ้าน จึงขึ้นอยู่กับปรับเปลี่ยนให้สอดคล้องและตรงความต้องการของผู้ชมและถ้ามีการคิดสร้างสรรค์ ในการนำเทคนิคต่าง ๆ ที่ทันสมัย มาปรับใช้กับการแสดงที่สามารถสร้างรายได้ให้แก่ชาวบ้านในชุมชน แต่ต้องระมัดระวังไม่ให้เป็นการทำลาย รูปแบบดั้งเดิมของการแสดง เพื่อให้การนำมาใช้ประโยชน์นี้ไม่ เป็นการทำลายวัฒนธรรมดั้งเดิม นอกจากนี้ยังสอดคล้องกับฐาปณีย์ สังสิทธิวงศ์ (2556, น. 59) ศึกษา เรื่อง โขน : ศิลปะประจำชาติไทยและสื่อวัฒนธรรมในบริบทสังคมร่วมสมัย พบว่า เมื่อยุคสมัยและ บริบททางสังคม มีความเปลี่ยนแปลง มีการแสดงโขนเกิดขึ้นอีกมาก เช่น โขนธรรมศาสตร์ โขนรามคำแหง โขนกรมศิลปากร โขนเฉลิมพระเกียรติ โขนศาลาเฉลิมกรุง เป็นต้น ความแตกต่างเหล่านี้้อาจเกิดขึ้นจาก ผู้สร้างหรือผู้ลงทุนต้องการให้โขนมีรูปแบบและอัตลักษณ์เป็นของตนเอง และอาจด้วยประเทศไทยได้รับ อิทธิพลจากตะวันตก ในด้านศิลปวัฒนธรรมความทันสมัยของเทคโนโลยีจากสื่อต่าง ๆ ทำให้โขนใน ฐานะศิลปะประจำชาติมีบทบาทและความสำคัญน้อยลง อีกเหตุสำคัญคือ คนส่วนใหญ่ขาดความรู้ ความเข้าใจเรื่องการแสดงโขนอย่างเพียงพอ ความงาม คุณค่า ความหมาย ความรู้สึที่การแสดงโขน ต้องการสื่อ จึงล่องลอยหายไปโดยผู้ชมจับต้องไม่ได้ เป็นเพียงศิลปะความบันเทิงแค่ชั่วคราว ภาครัฐจึง ต้องคิดทบทวนและเร่งจัดเข้าสู่ระบบการศึกษา ซึ่งเป็นองค์กรที่จัดกระบวนการสืบทอดวัฒนธรรมของทุก ชาติและทุกสังคม รวมถึงผลักดันและให้การสนับสนุนอย่างจริงจัง จะทำให้ศิลปะของการแสดงโขนคง อยู่อย่างมีคุณค่าในสังคมที่มีความเปลี่ยนแปลงได้สืบไป

1.2 การจัดหาและจัดสรรงบประมาณ พบว่า โรงเรียนมีการเตรียมการ โดยมีงบประมาณสนับสนุนจากกระทรวงศึกษาธิการ กระทรวงวัฒนธรรม งบประมาณจากฝ่ายต่าง ๆ ของโรงเรียน เช่น ฝ่ายบริหารทั่วไป และฝ่ายวิชาการ ผู้มีอุปการคุณ ชุมชน สมาคมต่าง ๆ บริจาคสนับสนุน และรายได้จากเงินรางวัลการแข่งขันทักษะวงดนตรีไทย โรงเรียนจัดสรรงบประมาณให้มีห้องเรียนดนตรีไทยและห้องปฏิบัติการดนตรีไทย จำนวน 1-2 ห้อง พร้อมโต๊ะบูชาครูที่เหมาะสมมีเครื่องดนตรีไทย มีคุณภาพจำนวนเพียงพอมีเอกสารตำรา วัสดุอุปกรณ์ พร้อมสื่อเทคโนโลยีและเครื่องขยายเสียง และมีกฎระเบียบ กติการมรรยาท การใช้ห้องเรียนดนตรีไทย กลวิธีการเก็บดูแลบำรุงรักษาซ่อมแซมเครื่องดนตรีไทยและสื่ออุปกรณ์ต่าง ๆ ซึ่งสอดคล้องกับปิยพันธ์ แสนทวีสุข (2552, น. 88) ศึกษาเรื่อง ยุทธศาสตร์การบริหารจัดการการศึกษาดนตรีของสถาบันอุดมศึกษาในประเทศไทย พบว่า ด้านการจัดห้องเรียนดนตรี โดยจัดสร้างบรรยากาศห้องเรียนให้น่าอยู่ มีห้องเรียนที่เหมาะสมกับการเรียนดนตรี มีห้องฝึกปฏิบัติเฉพาะบุคคล และรวมวงอย่างเพียงพอ รวมทั้งห้องเรียนบรรยายดนตรีที่เหมาะสม และมีระบบป้องกันเสียงสะท้อน มีความสะดวกในการฝึกซ้อม มีห้องฟังเพลงสำหรับผู้เรียนและอาจารย์ และมีสถานที่เรียนดนตรีที่เหมาะสม

1.3 การจัดตั้งคณะทำงาน พบว่า โรงเรียนมีการเตรียมการ โดยมีอัตราครูสอนดนตรีไทยในโรงเรียนอย่างน้อย 1 คน ที่มีความรู้ ความสามารถ ประสบการณ์ด้านดนตรี มีความรับผิดชอบ ตรงต่อเวลา มีวิสัยทัศน์ มีมนุษยสัมพันธ์ มีความคิดสร้างสรรค์ มีจิตอาสา มีความตั้งใจ ขยัน ทุ่มเทและเสียสละเวลาฝึกซ้อมวงดนตรีไทยให้มีคุณภาพให้สามารถแสดงและแข่งขันวงดนตรีไทย และพัฒนาตนเองด้านดนตรีไทยอยู่เสมอ เชิญครูภูมิปัญญา วิทยากร และรุ่นพี่ที่มีความรู้ ความสามารถ และประสบการณ์ด้านดนตรีไทยตามความเหมาะสมมาพัฒนานักเรียนเพื่อให้วงดนตรีไทยมีความสมบูรณ์ ถูกต้อง แต่งตั้งคณะครูทำงานรับผิดชอบการบริหารจัดการวงดนตรีไทยของโรงเรียน เพื่อร่วมประชุมวางแผนดำเนินการและกำกับติดตามประเมินผล ผู้บริหารโรงเรียนสนับสนุนและประสานความเข้าใจระหว่างครู นักเรียน และผู้ปกครองของเป้าหมายการซ้อม แสดง และการแข่งขัน ครูออกแบบการฝึกฝน การบรรเลงเพลงของเครื่องดนตรีไทยแต่ละชิ้นให้นักดนตรีไทยพัฒนาฝีมือล่วงหน้าก่อนเข้าสู่การปรับวง เพื่อให้เกิดคุณภาพทันเวลาที่กำหนด เชิญครูภูมิปัญญาและวิทยากรที่เชี่ยวชาญด้านดนตรีไทยมาช่วยแนะนำแก้ไขปรับปรุงข้อบกพร่องของนักดนตรีไทยและปรับการบรรเลงรวมวง เพื่อเสริมสร้างให้วงดนตรีไทยของโรงเรียนมีความเหมาะสม ถูกต้อง และสมบูรณ์มากที่สุด โรงเรียนเตรียมการเพื่อสร้างเครือข่ายสมาคม ผู้ปกครอง และผู้มีอุปการคุณของโรงเรียนที่มีจิตอาสาสนับสนุน ให้เข้ามาช่วยสอนดนตรีไทย แลกเปลี่ยนความรู้และข่าวสารด้านดนตรีไทย สรรหาเครือข่ายที่เป็นช่างผู้ผลิตและช่างซ่อมเครื่องดนตรีไทยที่มีฝีมือ เพื่อให้เครื่องดนตรีมีคุณภาพเสียงดี และอายุการใช้งานนานขึ้น ซึ่งสอดคล้องกับ นฤภพ ชันทับไทย (2559, น. 92-93) ศึกษาเรื่อง กลยุทธ์การบริหารจัดการโรงเรียนส่งเสริมความเป็นเลิศทางดนตรี พบว่า กลยุทธ์ที่ 6 กำหนดรูปแบบการพัฒนาบุคลากรใหม่ ทั้งการพัฒนาผู้บริหาร ครูและบุคลากรทางการศึกษาทุกประเภท ให้เข้าใจวัตถุประสงค์ของการจัดตั้งโรงเรียนและธรรมชาติของผู้เรียนที่มีความสามารถพิเศษด้านดนตรี ระบบการพิจารณาผู้บริหารสถานศึกษาเดิมเป็นอำนาจของอนุกรรมการข้าราชการครูและบุคลากรทางการศึกษาของสำนักงานเขตพื้นที่การศึกษา (อ.ก.ค.ศ.) ปัจจุบันได้มีคำสั่งคณะกรรมการรักษาความสงบแห่งชาติ (คสช.) ให้เป็นอำนาจหน้าคณะกรรมการศึกษาธิการจังหวัด (กศจ.) ซึ่งควรพิจารณาคัดเลือก ผู้บริหารที่มีความเหมาะสม เข้าใจวัตถุประสงค์ที่มาของการจัดตั้งโรงเรียน

และเข้าใจธรรมชาติของผู้เรียนที่มีความสามารถพิเศษด้านดนตรี การศึกษาสามารถเปลี่ยนแปลงทุกมิติของสังคมได้ หากผู้นำหรือผู้บริหารสถานศึกษาให้ความสำคัญกับการศึกษา การปฏิรูปการศึกษาต้องไม่เปลี่ยนแปลงตามฝ่ายการเมือง ต้องมีกลไกกำกับควบคุม มีอำนาจติดตามประเมินผลให้ทุกฝ่ายต้องปฏิบัติตามแผนแม่บท หากจะเปลี่ยนแปลงต้องมีงานวิจัยอธิบายชี้ชัด เป็นที่ยอมรับของสาธารณะ

1.4 การจัดสร้างห้องปฏิบัติการดนตรี พบว่า โรงเรียนมีอาคารดนตรีไทยและห้องเรียนดนตรีไทย ห้องปฏิบัติการดนตรีไทย จำนวน 1-2 ห้อง พร้อมโต๊ะบูชาครูที่เหมาะสม มีพื้นที่กว้างพอสำหรับการซ้อมรวมวงดนตรีไทย แยกส่วนเป็นเอกเทศเพื่อไม่มีเสียงดังรบกวน เหมาะสมแก่สภาพและบริบทของโรงเรียน ครูและนักเรียนยอมรับการปฏิบัติตามกฎกติกาการใช้ห้องเรียนดนตรีไทย เก็บวางเครื่องดนตรีไทยอย่างเป็นระบบ เหมาะสม สะอาด สะดวก ร่วมมือเก็บรักษาเครื่องดนตรีไทยและอุปกรณ์ให้เป็นระเบียบอยู่เสมอ เปิดบริการนักเรียนได้อย่างเป็นระบบ และภายในห้องเรียนดนตรีไทยและห้องปฏิบัติการดนตรีไทยมีเครื่องขยายเสียง สื่อเทคโนโลยีทันสมัยที่เกี่ยวข้องพร้อมใช้งานที่ครูและนักเรียนสามารถใช้ได้สะดวก ซึ่งสอดคล้องกับวิระ บำรุงศรี (2558, น. 48-59) ศึกษาเรื่อง การบริหารจัดการวงดนตรีลูกทุ่งในประเทศไทย กรณีศึกษาวงดนตรีลูกทุ่งบุญศรี รัตนัง, นกน้อย อุไรพร, อาภาพร นครสวรรค์, เอกชัย ศรีวิชัย พบว่า วิธีการบริหารและการจัดการมีวิธีการบริหารแบบ 4 M คือ 1. ด้านบุคลากร 1) คัดเลือกจากการชักชวน 2) การรับสมัคร 2. ด้านการบริหารการเงิน มีวิธีการบริหารจัดการโดยใช้หลักการบริหารโดยในรูปแบบของบริษัท และหลักการบริหารโดยมีอำนาจเด็ดขาดอยู่ที่ศิลปินเจ้าของวงดนตรี 3. กระบวนการบริหารจัดการอุปกรณ์เครื่องมือ และ 4. การบริหารจัดการภายในวงดนตรีทุกวง เป็นการกระจายอำนาจแบบควบคุมดูแล โดยศิลปินเจ้าของวงดนตรีจะเป็นผู้ที่มีอำนาจสั่งการต่าง ๆ ผ่านการประชุมลงมติ และถ่ายทอดสู่บุคลากรต่าง ๆ ของวงดนตรีลูกทุ่ง นอกจากนี้ยังสอดคล้องกับบรรณพ วรวานิช (2556, น. 32) ศึกษาเรื่อง การบริหารจัดการวงดนตรีไทยสากลในประเทศไทย: กรณีศึกษาวงดนตรีเกษมศรี วงดนตรีคีตศิลป์ และวงดนตรีสุภาพรณ์ พบว่า วิธีการบริหารจัดการวงดนตรีไทยสากล มี 7 วิธี คือ 1) การวางแผนการแสดงดนตรีกับวัตถุประสงค์ 2) การแบ่งหน้าที่การทำงานของฝ่ายต่าง ๆ คือ นักร้อง นักดนตรี ฝ่ายจัดเตรียมโน้ตเพลงและเครื่องดนตรี 3) บุคลากรของวงดนตรี มีหัวหน้าวงดนตรี นักร้อง นักดนตรี พนักงานจัดเตรียมเครื่องดนตรี 4) การควบคุมในการซ้อมดนตรี ด้วยการจัดให้มีการซ้อมดนตรีและควบคุมด้วยหัวหน้าวงดนตรี 5) การประสานงานให้รับทราบเกี่ยวกับวันเวลาของการแสดงและจัดเตรียมอุปกรณ์ 6) การประชาสัมพันธ์ในการจัดแสดง โดยการจัดทำแผ่นพับ แผ่นโฆษณางาน และประกาศงานทางวิทยุหรือทางโทรทัศน์ 7) การจัดแสดงเป็นราคาที่เหมาะสมกับขนาดของวงดนตรี

2. การสร้างสรรค์ (Creation) มีกระบวนการการสร้างสรรคงานเพื่อการบริหารจัดการวงดนตรีไทยเพื่อความเป็นเลิศของมัธยมศึกษา ประกอบด้วยประเด็นที่สำคัญ ดังนี้

2.1 การอำนวยความสะดวก พบว่า โรงเรียนมีการสร้างสรรค์วงดนตรีไทยของโรงเรียน โดยส่งเสริมให้ครูจัดกิจกรรมเสริมหลักสูตรดนตรีไทยให้นักเรียน จัดให้นักเรียนฝึกดนตรีไทยอย่างมีเป้าหมายตามแผนที่วางไว้ โดยก่อตั้งเป็นวงดนตรีไทยของโรงเรียนเพื่อแสดงและประกวดในโอกาสต่าง ๆ สนับสนุนให้นักเรียนที่สนใจดนตรีไทยพัฒนาตนเองตามความถนัดเต็มศักยภาพ จัดตั้งชมรม

ดนตรีไทยของโรงเรียน เพื่อให้เกิดความเข้มแข็งในการบริหารจัดการวงดนตรีไทยที่เป็นระบบมากขึ้น แต่งตั้งคณะครูและนักเรียน เพื่อการบริหารจัดการงานดนตรีไทยของโรงเรียนให้ไปสู่เป้าหมายและลดความขัดแย้งโรงเรียนสนับสนุนให้วงดนตรีไทยของโรงเรียนไปแสดงบริการชุมชนในงานต่าง ๆ ซึ่งเป็นวิธีหนึ่งที่จะช่วยพัฒนาวงดนตรีไทย ช่วยประชาสัมพันธ์ และสร้างสัมพันธ์ภาพที่ดีกับชุมชน โรงเรียนเชิญครูภูมิปัญญาและวิทยากรดนตรีไทยเพื่อแก้ปัญหาขาดแคลนครูเชี่ยวชาญเฉพาะทาง ซึ่งสอดคล้องกับสายพิณ พุทธิสาร (2543) ศึกษาเรื่อง การศึกษาการจัดการกิจกรรมเสริมหลักสูตรดนตรีไทยในโรงเรียนมัธยมศึกษา สังกัดกรมสามัญศึกษา: กรณีศึกษาโรงเรียนที่ได้รับรางวัลการประกวดดนตรีไทย ถ้วยรางวัลพระราชทานสมเด็จพระเทพรัตนราชสุดาฯ สยามบรมราชกุมารี พบว่า การเตรียมการ การจัดการกิจกรรมนั้น โรงเรียนดำเนินการโดยจัดทำแผนปฏิบัติการและโครงการ โดยครูที่ปรึกษากิจกรรมเป็นผู้เขียนโครงการ มีการประสานงานอำนวยความสะดวกด้านอาคารสถานที่ มีการเชิญวิทยากรพิเศษด้านดนตรีไทย และสอดคล้องกับนิวัฒน์ วรรณธรรม (2558, น. 153) ศึกษาเรื่อง เส้นทางสู่ความเป็นเลิศของวงดนตรีลูกทุ่งมัธยมศึกษาในประเทศไทย พบว่า ผู้บริหารและผู้บริหารมีการทำงานที่เป็นระบบส่งเสริมซึ่งกันและกัน วางแผนและกำหนดเป้าหมายชัดเจนตรวจสอบได้ จัดแบ่งผู้ปฏิบัติการเป็นกลุ่มงานหลักและกลุ่มงานรอง มีภาวะผู้นำสูงในการแก้ปัญหาและการตัดสินใจ สอดคล้องกับศุภวัฒน์ สุขดำ (2562, น. 285) ศึกษาเรื่อง รูปแบบการบริหารโรงเรียนวิถีพุทธ จังหวัดสงขลา พบว่า ด้านการอำนวยความสะดวก ให้ครูผู้สอนจัดกิจกรรมที่ส่งเสริมให้นักเรียนเกิดความศรัทธาเห็นคุณค่าในการรักษาศิลปวัฒนธรรม และผู้บริหารส่งเสริมสนับสนุนให้บุคลากรมีส่วนร่วมในการทำให้โรงเรียนบรรลุผลการประเมิน และสอดคล้องกับสุกัญญา ทองทิพย์ (2560, น. 150) ศึกษาเรื่อง แนวทางพัฒนาสู่ความสำเร็จของวงโปงลางระดับมัธยมศึกษาในภาคตะวันออกเฉียงเหนือ พบว่า แนวทางที่จะประสบผลสำเร็จนั้น ด้านบริหารโรงเรียนต้องมีนโยบายที่ชัดเจนในการดำเนินกิจกรรมการส่งเสริมให้นักเรียนได้แสดงออกในโอกาสต่าง ๆ เข้าไปช่วยแก้ไขปัญหาในการดำเนินกิจกรรม การให้ขวัญกำลังใจสนับสนุนสื่ออุปกรณ์การสอนต่อครูผู้รับผิดชอบกิจกรรมดนตรีพื้นบ้านอีสาน

2.2 การจัดหาเครื่องดนตรีและอุปกรณ์ พบว่า โรงเรียนสนับสนุนงบประมาณโครงการจัดซื้อจัดซ่อมเครื่องดนตรีไทยวัสดุและอุปกรณ์ต่าง ๆ ที่ครูสอนดนตรีไทยเสนอขออนุมัติตามความเหมาะสม โรงเรียนจัดซื้อเครื่องดนตรีไทยที่มีคุณภาพเสียงดี มีจำนวนเพียงพอทั้งประเภทวงเครื่องสายและวงปี่พาทย์ และมีเอกสารตำราวัสดุอุปกรณ์และสื่อเทคโนโลยีเครื่องขยายเสียงพร้อมใช้งาน ครูดำเนินการจัดซื้อและจัดซ่อมเครื่องดนตรีไทยตามโครงการต่าง ๆ ที่ได้รับอนุมัติได้คุ้มค่าถูกต้องและครบถ้วน และนักเรียนสามารถดูแล จัด เก็บ หยิบ ยก วาง รักษาความสะอาด ซ่อมแซม และปรับแต่งเสียงเครื่องดนตรีไทยตามถนัดอย่างง่ายได้ด้วยตนเอง ภายใต้การกำกับดูแลของครูผู้สอน ซึ่งสอดคล้องกับปิยพันธ์ แสนทวีสุข (2552, น. 89) ศึกษาเรื่อง ยุทธศาสตร์การบริหารจัดการการศึกษาดนตรี ของสถาบันอุดมศึกษาในประเทศไทย พบว่า ด้านแหล่งสารสนเทศ มีบริการอินเทอร์เน็ตเพื่อค้นคว้าความรู้ทางดนตรี จัดบริการสื่อการเรียนทางดนตรี มีแหล่งสารสนเทศที่เป็นตำรา มีการร่วมมือกับเอกชน สถานประกอบการเพื่อใช้ทรัพยากรสารสนเทศร่วมกัน ควรจัดให้มีห้องสมุดดนตรี มีห้องเรียนคอมพิวเตอร์ดนตรีโดยเฉพาะ มีระบบสืบค้นข้อมูลที่รวดเร็วและทันสมัยอยู่เสมอ และสอดคล้องกับกลิ่นฝน ทับทิมธงไชย (2558, น. 32) ศึกษาเรื่อง การบริหารจัดการวงซิมโฟนีออร์เคสตราในประเทศไทยและประเทศสิงคโปร์ การวิจัยด้านงบประมาณ พบว่า การจัดหางบประมาณโดยผู้บริหารวงซิมโฟนีออร์เคสตราจะต้องพัฒนาคุณภาพ

ของวงซิมโฟนีออร์เคสตราให้มีชื่อเสียงเป็นที่ยอมรับของคนทั่วไปก่อน แล้วจึงจัดหาผู้สนับสนุนเงินทุนจากบริษัทเอกชนรายใหญ่ เพราะการสนับสนุนนั้นจะทำให้เขามีชื่อเสียงไปด้วยในตัว

2.3 การกำหนดหน้าที่ความรับผิดชอบ พบว่า โรงเรียนได้แต่งตั้งคณะทำงาน และกำหนดหน้าที่รับผิดชอบของครูและนักเรียนเพื่อรับผิดชอบในการบริหารจัดการดนตรีไทยให้ไปสู่เป้าหมายเพื่อความชัดเจนและลดความขัดแย้ง ครูจัดทำโครงการดนตรีไทยรายปีและดำเนินการจัดซื้อจัดจ้างครบถ้วนถูกต้องและรายงานผลทุกครั้ง ครูพัฒนาแผนการบริหารจัดการกิจกรรมเสริมหลักสูตรดนตรีไทยเพื่อพัฒนางานดนตรีไทยทั้งการแสดงและประกวดดนตรีไทยตามศักยภาพของโรงเรียนเป็นประจำอย่างต่อเนื่อง ครูออกแบบการฝึกฝนและวิธีการบรรเลงเพลงของเครื่องดนตรีไทยแต่ละชิ้นจากง่ายไปหายากให้นักดนตรีไทยพัฒนาฝีมือล่วงหน้า เพื่อให้เกิดความพร้อมก่อนเข้าสู่การปรับวงอย่างมีคุณภาพและทันเวลาตามที่กำหนด ครูทำหน้าที่ประสานครูภูมิปัญญาและวิทยากรผู้เชี่ยวชาญด้านดนตรีไทยและขับร้อง เพื่อพัฒนางานดนตรีไทยให้มีคุณภาพดีเพิ่มมากขึ้น ครูมีความเข้าใจ เข้าถึง และพัฒนานักเรียนให้มีความรู้ ความเข้าใจ มีฝีมือและมีประสบการณ์ดนตรีไทยตามเกณฑ์ให้สูงกว่าระดับมาตรฐานของดนตรีไทยเต็มศักยภาพตามวัย โรงเรียนสร้างความเข้าใจอันดีระหว่างผู้ปกครอง นักดนตรีไทย และครูประจำวิชาอื่น ๆ ประชุมคณะทำงานวงดนตรีไทยเพื่อสรุปงาน ประเมินผลงาน และวิเคราะห์ข้อดีข้อควรแก้ไขปรับปรุงหลังจากเสร็จสิ้นแต่ละกิจกรรมเพื่อเป็นข้อมูลพัฒนาผลงานดนตรีไทยครั้งต่อไป ซึ่งสอดคล้องกับนิเวศน์ วรรณธรรม (2558, น. 156) ศึกษาเรื่อง ปัจจัยสู่ความเป็นเลิศของวงดนตรีลูกทุ่งมัธยมศึกษาในประเทศไทยในด้านการจัดการ พบว่า ผู้บริหารและผู้บริหารมีการทำงานที่เป็นระบบ ส่งเสริมซึ่งกันและกัน วางแผนและกำหนดเป้าหมายชัดเจนตรวจสอบได้ แบ่งผู้บริหารเป็นกลุ่มงานหลักและกลุ่มงานรอง มีภาวะผู้นำสูงในการแก้ปัญหาและการตัดสินใจ และสอดคล้องกับสุกัญญา ทองทิพย์ (2560, น. 146-153) ศึกษาเรื่อง แนวทางพัฒนาสู่ความสำเร็จของวงโปงลางระดับมัธยมศึกษาในภาคตะวันออกเฉียงเหนือ มีแนวทางการพัฒนางวงโปงลางระดับมัธยมศึกษาสู่ความสำเร็จ พบว่า ผู้บริหารโรงเรียนต้องให้การสนับสนุนและส่งเสริมกิจกรรมนี้ และต้องให้ทุกฝ่ายมีส่วนร่วมในการจัดกิจกรรมดนตรีพื้นเมืองอีสาน ควรมีการจัดอบรม สัมมนา การประชุมร่วมของผู้บริหาร ครูผู้รับผิดชอบ และครูที่สนใจกิจกรรมดนตรีพื้นเมืองอีสานเพื่อทราบแนวทางปฏิบัติร่วมกัน ควรมีการนิเทศและการติดตามผลจากผู้ที่เกี่ยวข้องทุกระดับอย่างต่อเนื่อง

2.4 การค้นหาผู้เรียนผู้สอน พบว่า โรงเรียนรับนักเรียนที่มาจาก การสอบเข้าเรียนชั้นมัธยมศึกษาปีที่ 1 โดยวิธีสอบความสามารถพิเศษด้านดนตรีไทย ประชาสัมพันธ์รับเพิ่มนักเรียนทั่วไปที่สนใจดนตรีไทยสามารถเลือกเรียนและฝึกดนตรีไทยตามเกณฑ์ได้เต็มศักยภาพตามวัยเพื่อพัฒนาเป็นนักดนตรีไทยของโรงเรียน การพัฒนานักเรียนมี 2 วิธี คือ ฝึกขั้นพื้นฐานตามเกณฑ์มาตรฐานดนตรีไทย และฝึกขั้นสูงที่เน้นการบรรเลงรวมวงและบรรเลงเดี่ยว นักเรียนที่พัฒนาเป็นนักดนตรีไทยสามารถร่วมกิจกรรมจิตอาสาแสดงดนตรีไทยบริการสังคม ร่วมกิจกรรมดนตรีสร้างสรรค์เพื่อพัฒนาความพร้อม ความคิดความสามารถและมุ่งพัฒนาฝีมือด้านดนตรีไทยตามเกณฑ์ให้ได้เข้าสู่เวทีการแสดงและการประกวดเพื่อเพิ่มประสบการณ์ มีความรับผิดชอบสามารถบริหารเวลาเพื่อการซ้อมดนตรีไทยในวันหยุดและนอกเวลาของวันที่มีการเรียนการสอนได้โดยไม่เสียการเรียน ครูจัดกิจกรรมให้นักดนตรีไทยมีความขยันและอดทนในการพัฒนาฝีมือตามเกณฑ์มาตรฐานตามลำดับจากขั้นพื้นฐานสู่ขั้นสูงตาม

แบบแผนซึ่งจะส่งผลให้ภาพรวมการบรรเลงรวมวงดนตรีมีมาตรฐานสูงขึ้น ครูจัดกิจกรรมค่ายดนตรีไทยเพื่อการปลูกฝังด้านความเป็นไทย ความรักความผูกพัน ความกตัญญู ความสามัคคี การทำงานเป็นทีม การมีวินัย ปมเพาะลักษณะนิสัยและหน้าที่ที่ดีของนักดนตรีไทยและคุณธรรมจริยธรรมอื่น ๆ ตามความเหมาะสม และครูมีวิสัยทัศน์ ใฝ่รู้ใฝ่เรียน หมั่นศึกษาค้นคว้าแลกเปลี่ยนเรียนรู้และรับการอบรมพัฒนาตนเองด้านดนตรีไทย รู้เท่าทันความเป็นไปที่เปลี่ยนแปลงอย่างรวดเร็วอยู่เสมอ ซึ่งสอดคล้องกับนิเวศน์ วรรณธรรม (2558, น.156) ศึกษาเรื่อง เส้นทางการเป็นเลิศของวงดนตรีลูกทุ่งมัธยมศึกษาในประเทศไทย พบว่า ครูผู้สอน ครูผู้ควบคุมวง มีการวางแผนในการสรรหานักแสดงอย่างเป็นระบบ ทั้งนักร้อง นักดนตรี และนักเต้นประกอบเพลง ซึ่งส่วนหนึ่งรับจากนักเรียนที่สนใจ มีความรับผิดชอบ มีระเบียบวินัย ใจรัก และมีเวลาในการซ้อม และการรับนักเรียนประเภทความสามารถพิเศษ ซึ่งทำให้โรงเรียนได้นักเรียนที่มีคุณภาพโดยเฉพาะนักร้องซึ่งมีผลต่อวงดนตรีเป็นอย่างมาก จัดหาครูผู้สอนที่มีความรู้ความสามารถ การฝึกซ้อมอย่างมีหลักการและต่อเนื่อง มีจุดประสงค์ชัดเจน มีวัสดุ ครุภัณฑ์ที่สมบูรณ์และมีคุณภาพ มีห้องเรียนที่เหมาะสม มีการใช้สื่อประกอบ เช่น โปรแกรมคอมพิวเตอร์ในการทำเพลงคาราโอเกะในการฝึกซ้อม ใช้สื่อซีดี ดีวีดี เป็นตัวอย่างประกอบการสอน ฝึกให้นักเรียนสืบค้นหรือจัดทำ (แกะเพลง) สำหรับการฝึกซ้อม ซ้อมร้อง ดนตรี และการเต้นประกอบเพลงเพิ่มเติม การจัดนักแสดงสำรองไว้ทดแทน มีการจัดประสบการณ์การแสดงสร้างความประทับใจให้กับผู้ชม ผู้ฟังมีการวัดผลและประเมินผล และปรับปรุงแก้ไขตลอดเวลา มีการสร้างแรงจูงใจโดยการจัดกิจกรรมนันทนาการในรูปแบบต่าง ๆ รวมทั้งให้เงินรางวัลพิเศษสำหรับนักเรียนที่มีผลงานดีเด่น มีวินัยและความประพฤติดี และสิ่งสำคัญคือครูผู้สอนที่มีจิตวิญญาณของความเป็นครูอย่างแท้จริงเป็นแบบอย่างและเป็นที่ศรัทธาบุคคลที่เกี่ยวข้องทุกฝ่าย และสอดคล้องกับวิสุทธิ ไพเราะ (2557, น. 25) ศึกษาเรื่อง การบริหารจัดการดนตรีไทยร่วมสมัย กรณีศึกษาวงโจงกระเบน พบว่า นักดนตรีให้ความคิดเห็นเกี่ยวกับหัวหน้าวงไว้ว่า หัวหน้าวงมีบุคลิกภาพทั้งในด้านแต่งกายเหมาะสมกับโอกาสต่าง ๆ โดยใช้หลักคุณธรรมและจริยธรรมในการบริหารจัดการยังมีความรอบรู้ มีทักษะและประสบการณ์เกี่ยวกับงานที่ปฏิบัติ รวมทั้งส่งเสริมการทำงานเป็นทีม รู้จักวิธีแก้ปัญหา ยังมีหลักในการตัดสินใจให้เหมาะสมกับสถานการณ์ และรับฟังปัญหาและสามารถแก้ไขปัญหาของวงได้

3. การทบทวน (Review) มีกระบวนการทบทวนการบริหารจัดการวงดนตรีไทยเพื่อความเป็นเลิศของมัธยมศึกษา ประกอบด้วยประเด็นที่สำคัญ ดังนี้

3.1 การสร้างและพัฒนาหลักสูตร พบว่า โรงเรียนมีหลักสูตรแกนกลางวิชาบังคับสาระดนตรีไทย และหรือหลักสูตรสาระเพิ่มเติมวิชาดนตรีไทยสำหรับนักเรียนทั่วไปไว้สอนในชั้นเรียน เพื่อให้ให้นักเรียนมีความซาบซึ้งและเห็นคุณค่าดนตรีไทยมีหลักสูตรกิจกรรมพัฒนาผู้เรียนวิชากิจกรรมชุมนุมดนตรีไทย การสอนเสริมลดเวลาเรียนเพิ่มเวลารู้ด้านทักษะดนตรีไทย และกิจกรรมชมรมดนตรีไทย เพื่อพัฒนาเป็นนักดนตรีไทย มีหลักสูตรเฉพาะกิจเพื่อพัฒนาฝีมือนักเรียนด้านดนตรีไทยแบบเข้มข้น ทั้งการบรรเลงเดี่ยวและบรรเลงรวมวง ตามเกณฑ์มาตรฐานดนตรีไทยที่เน้นเพื่อการแสดงและการประกวด มีเอกสาร ตำรา แหล่งศึกษาค้นคว้า มีเครื่องขยายเสียงและมีสื่อเทคโนโลยีเหมาะสมในการใช้งาน ดนตรีที่เกี่ยวข้องที่นักเรียนเข้าถึงได้สะดวก มีเครือข่ายครูดนตรีไทย ผู้ปกครอง และผู้มีอุปการคุณของโรงเรียนมีจิตอาสาเพื่อเข้ามาช่วยสอนดนตรีไทย เพื่อแนะนำเกี่ยวกับการออกแบบการจัดการเรียนการสอน

และเพื่อแลกเปลี่ยนความรู้และข่าวสารด้านดนตรีไทย และครูพัฒนาองค์ความรู้ให้ครอบคลุมในกลวิธี การบรรเลงของประเภทเพลงประเภทวงที่ใช้ในการประกวด และเรียนรู้เพื่อเข้าใจข้อตกลงของเกณฑ์ การตัดสินเพื่อไม่ให้เกิดข้อผิดพลาดขึ้นในภายหลัง ซึ่งสอดคล้องกับนิวัฒน์ วรรณธรรม (2558, น. 153) ศึกษาเรื่อง เส้นทางสู่ความเป็นเลิศของวงดนตรีลูกทุ่งมัธยมศึกษาในประเทศไทย พบว่า ผู้บริหารส่วนใหญ่ กำหนดเป็นนโยบายและตั้งเป้าในการพัฒนาให้โอกาสครูจัดทำโครงการพัฒนางานดนตรี มีวัตถุประสงค์ เพื่อให้งานเป็นไปตามทิศทางที่กำหนด ตรวจสอบได้ และส่งเสริมการทำงานเป็นทีม โดยยึดเป้าหมาย ที่คุณภาพของวงดนตรี มีการกำหนดแนวทางปฏิบัติโดยให้ทุกฝ่ายดำเนินการตามแผน โครงการหรือ แนวทางที่ปฏิบัติตามงบประมาณที่ได้รับ มีทีมงานปรึกษาหารือเพื่อกำหนดแนวทางปฏิบัติอย่างเป็น รูปธรรม โดยเฉพาะการเข้าร่วมประกวดแข่งขันหรือกิจกรรม การแสดงอื่น ๆ กำหนดปฏิทินปฏิบัติงาน ของโรงเรียนมีการประชุมสรุปผลการทำงาน แก้ไขข้อบกพร่องและพัฒนางาน ประชุมปรึกษาหารือถึง ปัญหาอุปสรรค แนวทางหรือวิธีการแก้ไข สรุปผลการทำงานเป็นขั้นตอน

3.2 ความมีคุณภาพและจำนวนเพียงพอของเครื่องดนตรี พบว่า ครูดำเนินการ จัดซื้อจัดซ่อมตามโครงการที่ได้รับอนุมัติได้ถูกต้องครบถ้วน การสนับสนุนงบประมาณเพิ่มขึ้นเพื่อให้ ื่อต่อการจัดกิจกรรมต่าง ๆ ที่สามารถพัฒนางานดนตรีไทยของโรงเรียน และโรงเรียนจัดงบประมาณ เพิ่มเติมไว้รองรับโครงการพัฒนาความเป็นเลิศด้านดนตรีไทย มีเครื่องดนตรีไทยที่มีคุณภาพเสียง ระดับดีและดีมาก ซึ่งมีครบทั้งประเภทวงเครื่องสายและวงปี่พาทย์ มีจำนวนเพียงพอสำหรับการเรียน การฝึกซ้อม และการประกวด เครื่องดนตรีไทยทุกชิ้นที่ใช้เพื่อการประกวดต้องได้รับการดูแลแก้ไขให้มี คุณภาพเสียงดี ดังก้องกังวาน ไพเราะเหมาะสมอยู่เสมอ รวมทั้งความพร้อมนักร้อง และมีเครื่องช่วยที่ เป็นช่างผู้ผลิตและช่างซ่อมเครื่องดนตรีไทยที่มีฝีมือระดับคุณภาพดี เพื่อพัฒนาคุณภาพของเครื่อง ดนตรีให้มีมาตรฐานซึ่งสอดคล้องกับปิยพันธ์ แสนทวีสุข (2552, น. 89-90) ศึกษาเรื่อง ยุทธศาสตร์ การบริหารจัดการการศึกษาดนตรีของสถาบันอุดมศึกษาในประเทศไทย พบว่า ด้านเครื่องดนตรี อุปกรณ์และเทคโนโลยีดนตรี จัดอุปกรณ์ส่งเสริมการเรียนการสอนให้พร้อมสำหรับการเรียนการสอน มีเครื่องดนตรี อุปกรณ์และเทคโนโลยีทางดนตรีที่ทันสมัย มีห้องบันทึกเสียงที่สามารถผลิตผลงานทาง ดนตรี เพื่อจูงใจให้ผู้เรียนใฝ่สัมฤทธิ์ในทางที่ดี จัดหาเครื่องดนตรีที่มีคุณภาพ ควรจัดทำระบบการตรวจสอบ เครื่องดนตรีและอุปกรณ์ต่าง ๆ เพื่อเป็นข้อมูลในการบริหารและแก้ไขปัญหา การจัดหาเครื่องดนตรีและ อุปกรณ์ต่าง ๆ ไม่ควรใช้วิธีการเปิดซองประมูลราคา หรือผ่านพ่อค้าคนกลาง เพราะจะได้เครื่องดนตรีที่มี คุณภาพต่ำไม่ตรงกับความต้องการ เช่น เครื่องดนตรีจีน เป็นต้น และสอดคล้องกับ นฤภพ ชันทับไทย (2559, น. 112) ศึกษาเรื่อง กลยุทธ์การบริหารจัดการโรงเรียนส่งเสริมความเป็นเลิศทางดนตรี พบว่า กลยุทธ์ปรับเปลี่ยนระบบการจัดสรรงบประมาณตามแผนปฏิบัติการของโรงเรียน โดยให้ความสำคัญกับ โครงการ กิจกรรมที่ส่งเสริมพัฒนาศักยภาพผู้เรียนสู่ความเป็นเลิศทางดนตรี ซึ่งผู้บริหารสถานศึกษา ทุกคนคิดตรงกันว่ามีความเหมาะสม ด้วยการบริหารจัดการโรงเรียนส่งเสริมความเป็นเลิศทางดนตรี จึงจำเป็นต้องใช้งบประมาณ เพื่อการสร้างผู้เรียนให้มีความสามารถพิเศษด้านดนตรีให้มีความเป็นเลิศ มีอาคารสถานที่ อาคารประกอบ ห้องปฏิบัติการทางดนตรี ฯลฯ ที่แตกต่างจากโรงเรียนทั่วไป เครื่องดนตรี ทั้งดนตรีไทยและดนตรีสากลที่มีคุณภาพรองรับการฝึกซ้อม และรองรับการประกวดแข่งขันในเวที ระดับโลก ตลอดจนรองรับการแลกเปลี่ยนศิลปวัฒนธรรมในระดับนานาชาติ ค่าตอบแทนศิลปินแห่งชาติ

วิทยาการหรือนักดนตรีที่มีความเชี่ยวชาญเฉพาะเครื่องมือทั้งในประเทศและต่างประเทศ และค่าใช้จ่ายอื่น ๆ ที่เกี่ยวข้อง

3.3 ผลงานเป็นที่ยอมรับ พบว่า ผลงานของวงดนตรีไทยสามารถใช้เป็นสื่อประชาสัมพันธ์สร้างสัมพันธภาพที่ดีกับชุมชน ชุมชนชื่นชมนักดนตรีไทยที่มีฝีมือดีและความตั้งใจจริงสามารถแสดงและประกวดวงดนตรีไทยได้อย่างมีคุณภาพอย่างต่อเนื่อง ชุมชนให้การสนับสนุนเชิญไปแสดงบ่อยครั้ง พร้อมบริจาคทุนการศึกษาและอุปกรณ์ต่าง ๆ ที่ขาดแคลน ครูภูมิปัญญาและวิทยาการดนตรีไทยที่มีความเชี่ยวชาญและให้ความร่วมมือในการพัฒนาฝีมือด้านดนตรีไทยของนักเรียนอย่างแท้จริง ผลจากกิจกรรมต่าง ๆ ของชมรมดนตรีไทยทำให้นักเรียนสามารถเรียนรู้ทักษะชีวิต ค้นพบความถนัดความสามารถของตัวเอง และเป็นนักดนตรีไทยที่ดีอย่างมีสุขภาวะ นักเรียนได้รับการชื่นชมยกย่องเป็นนักเรียนตัวอย่างที่มีความสามารถเสียสละขยันอดทนในการร่วมกิจกรรมและสร้างชื่อเสียงให้แก่โรงเรียน นักเรียนที่สร้างชื่อเสียงให้แก่โรงเรียนด้านดนตรีไทยจะได้รับสิทธิพิเศษเข้าเรียนต่อระดับชั้นมัธยมศึกษาปีที่ 4 ของโรงเรียนเดิม สามารถใช้แฟ้มสะสมงานเกียรติบัตรรางวัลชนะเลิศหรือรองชนะเลิศประเภทวงดนตรีไทยเพื่อประกอบการสมัครเข้าเรียนต่อระดับอุดมศึกษาในสาขาต่าง ๆ ได้ ซึ่งสอดคล้องกับนฤพ ชั้นทับไทย (2559, น. 52) ศึกษาเรื่อง กลยุทธ์การบริหารจัดการโรงเรียนส่งเสริมความเป็นเลิศทางดนตรี กลยุทธ์ด้านผู้สอน พบว่า อาจารย์ประดิษฐ์ อินทนิล เป็นผู้ถ่ายทอดที่ได้รับการถ่ายทอดด้านดนตรีไทยโดยตรงจากผู้มีความรู้ความสามารถในระดับประเทศ ทั้งศิลปินแห่งชาติ ครูผู้มีชื่อเสียงในวงการดนตรีไทย สำหรับความสามารถเฉพาะด้าน การปฏิบัติทักษะ ผู้ถ่ายทอดมีความถนัดและโดดเด่นในการปฏิบัติ เป็นที่ยอมรับในความรู้ความสามารถทางด้านดนตรีไทยอย่างสูง ทั้งในการถ่ายทอดในระดับประถมศึกษา ระดับมัธยมศึกษา และระดับอุดมศึกษา ด้านผลงาน ได้รับรางวัลเป็นที่ยอมรับในวงการดนตรีไทยเป็นอย่างยิ่ง และเป็นผู้ถ่ายทอดความรู้ทางด้านดนตรีไทยให้ผู้เรียนได้รับรางวัลอย่างหลากหลาย ความเป็นครูที่ยึดมั่นให้จรรยาบรรณ ความเป็นครูอันสูงสุดมาเป็นแบบอย่างในการปฏิบัติตน มีคุณธรรมและจริยธรรม ประพฤติปฏิบัติตนเป็นแบบอย่าง ไม่เอารัดเอาเปรียบผู้อื่นเอาใจใส่ดูแลผู้เรียนอย่างเต็มความรู้ความสามารถของตน ถือได้ว่าเป็นแบบอย่างที่ดีให้ผู้เรียนได้ปฏิบัติตาม

3.4 ความสนใจและความเอาใจใส่ของผู้เรียนผู้สอน พบว่า นักเรียนสนใจเลือกเรียนดนตรีไทยทั้งในหลักสูตรภาคบังคับและสาระเพิ่มเติม สามารถแบ่งเวลาเรียนในชั้นเรียนและเวลาฝึกปฏิบัติดนตรีไทยตามถนัดเต็มศักยภาพตามวัยเพิ่มจำนวนมากขึ้น นักเรียนมีความเอาใจใส่ รับผิดชอบขยันตั้งใจฝึกฝนอย่างสม่ำเสมอ มีความมั่นใจและกล้าแสดงออกเพื่อสร้างสรรค์งานดนตรีไทยที่ได้รับมอบหมายด้วยความเสียสละ มีความสนใจพัฒนาฝีมือตามเกณฑ์มาตรฐาน มีพื้นฐานการประดิษฐ์เสียงและรสมือที่ดี มีท่าทางในขณะบรรเลงถูกต้อง มีความจำ แม่นยำ ทั้งเสียงและทำนอง สามารถพัฒนาไปสู่ความเป็นเลิศได้ รุ่นพี่ที่จบการศึกษาไปแล้วยินดีกลับมาช่วยครูดูแลและสอนรุ่นน้องให้มีทักษะด้านดนตรีไทยให้เร็วขึ้นเพราะมีวัยวุฒิใกล้เคียงกัน และนักเรียนร่วมกิจกรรมดนตรีไทยทั้งภายในและภายนอกโรงเรียนตามความเหมาะสม โดยมีครูและผู้ปกครองดูแลให้ไม่มีผลกระทบต่อเวลาเรียน ครูและนักเรียนให้ความร่วมมือในการวางแผน การดำเนินกิจกรรมการซ้อมและประเมินผลกิจกรรมเสริมหลักสูตรซึ่งบรรลุผลตามเป้าหมายทั้งด้านปริมาณและคุณภาพ มีความรู้ความเข้าใจและประสบการณ์ดนตรีไทยตามถนัดเหนือระดับมาตรฐานเต็มศักยภาพตามวัยทันเวลาที่กำหนด ซึ่งสอดคล้องกับสภักดิ์ญา

ทองทิพย์ (2560, น. 150) ศึกษาเรื่อง แนวทางพัฒนาสู่ความสำเร็จของวงโปงลางระดับมัธยมศึกษาในภาคตะวันออกเฉียงเหนือ พบว่า นักเรียนต้องมีความสนใจ และชอบการเล่นดนตรีที่บ้านอีสาน นักเรียนมีความศรัทธาในตัวครู มีความภาคภูมิใจในความสามารถของตนเอง และประโยชน์ที่ได้รับจากการเล่นดนตรีที่บ้านอีสาน การได้รับคำชมเชยจากคณะครูและผู้ปกครอง รวมทั้งการได้รับความสุขจากการประกวดและการแสดง นอกจากนี้ยังสอดคล้องกับปิยพันธ์ แสนทวีสุข (2552, น. 86) ศึกษาเรื่อง ยุทธศาสตร์การบริหารจัดการการศึกษาดนตรีของสถาบันอุดมศึกษาในประเทศไทย พบว่า ด้านผู้เรียน นักเรียนที่มีความสามารถสูง (Music Talent) ต้องมีการพัฒนาต่อยอด เช่น ส่งไปศึกษาต่อต่างประเทศ การผลิตบัณฑิตเมื่อจบไปแล้วพบว่าไม่สามารถรวมกลุ่มลงทุนทำธุรกิจดนตรีได้เอง ควรมีผู้อุปถัมภ์ ช่วยสร้างการกระตุ้นเสริมแรงเมื่อมีคู่แข่งฝีมือทักษะทางดนตรีจากคนเก่งภายนอกหรือชาวต่างชาติ การทดสอบฝีมือ โดยจัดเป็น Pre-test และ Post-test เป็นประจำ การส่งไปดูงานและแลกเปลี่ยนทักษะ อยู่ตลอดเวลา กับสถาบันอื่นทั้งในและต่างประเทศ เอาใจใส่ต่อผู้เรียนในเรื่องของการจัดประสบการณ์ การเรียนให้ตรงตามความถนัดและความต้องการของผู้เรียน สถาบันมีการคัดเลือกผู้เข้าเรียนที่มีพื้นฐานทางดนตรีเท่าเทียมกัน และมีความเชี่ยวชาญทางดนตรี อย่างน้อยมีพื้นฐานด้านทฤษฎีดนตรี ผู้เรียนมีความรักและสนใจในวิชาดนตรีอย่างแท้จริง และเปิดโอกาสให้ผู้มีความสามารถได้เข้าเรียน บัณฑิตที่สำเร็จการศึกษาแล้วได้รับการยอมรับในความสามารถจากภายนอก ผู้เรียนมีคุณภาพ เป็นคนดี มีคุณธรรม ดำรงชีวิตอยู่ในสังคมได้อย่างมีความสุข มีการวางพื้นฐานทางดนตรีให้กับนักเรียนในระดับมัธยมศึกษา ก่อนการศึกษาระดับปริญญาตรี และส่งเสริมมาตรฐานความรู้ทางดนตรีให้ผู้ที่จะเข้าศึกษา ต่อทางดนตรีในระดับมหาวิทยาลัย

4. การปรับปรุง (Improvement) มีกระบวนการการปรับปรุงการบริหารจัดการวงดนตรีไทยเพื่อความเป็นเลิศของมัธยมศึกษา ประกอบด้วยประเด็นที่สำคัญ ดังนี้

4.1 การจัดการเรียนการสอน พบว่า การจัดการเรียนการสอน มีสื่อวัสดุอุปกรณ์ และกิจกรรมเสริมหลักสูตรดนตรีไทยน่าสนใจมากขึ้น มีนักเรียนพัฒนาฝีมือและผลงานได้รับรางวัลเพิ่มมากขึ้น สร้างโอกาสให้นักเรียนในโรงเรียนทุกคนสามารถเรียนเล่นฟังดนตรีไทย เพื่อพัฒนาคุณภาพชีวิตทั้งในด้านอารมณ์สุนทรีย์ มีความเป็นไทย และเป็นคนเก่ง ดี มีสุข ครูมีแผนการสอนที่ผลิตสื่อการสอนเอง และมีแผนการสอนที่ปรับให้ทันสมัยเสมอ ครูจัดกิจกรรมเสริมหลักสูตรดนตรีไทย ชุมนุมดนตรีไทย กิจกรรมลดเวลาเรียนเพิ่มเวลารู้ และกิจกรรมชมรมดนตรีไทยให้มีจำนวนนักเรียนเพิ่มขึ้น ครูคัดเลือกนักเรียนที่มีฝีมือดี มีเวลา มีความจำ แม่นยำ และสนใจเข้าสู่การบรรเลงรวมวง เพื่อให้ฝึกฝนและเรียนรู้แบบเข้มข้นเพื่อเตรียมตัวเป็นนักดนตรีไทยที่มีคุณภาพของโรงเรียน ครูแนะนำให้นักดนตรีไทยหมั่นศึกษาค้นคว้าความรู้ดนตรีไทยด้วยการฟัง การดู การฝึกฝน การแลกเปลี่ยนความรู้ ประสบการณ์ และวิธีปฏิบัติที่เป็นเลิศจากผู้รู้และเพื่อน ๆ ต่างสถาบัน เพื่อเป็นทางลัดไปสู่ความเป็นเลิศ อยู่เสมอ จัดประชุมคณะนักดนตรีไทยเพื่อสรุปงาน ค้นหาจุดเด่นจุดด้อยหลังเสร็จสิ้นการปฏิบัติงานทุกครั้ง เพื่อสร้างความเข้าใจที่ดีระหว่างครูกับนักเรียน และนำไปใช้แก้ไขปรับปรุงในการบริหารจัดการวงดนตรีไทย ซึ่งสอดคล้องกับสุกัญญา ทองทิพย์ (2560, น. 151-152) ศึกษาเรื่อง แนวทางพัฒนาสู่ความสำเร็จของวงโปงลาง ระดับมัธยมศึกษาในภาคตะวันออกเฉียงเหนือ พบว่า ผู้บริหารโรงเรียนมีนโยบายให้การสนับสนุนส่งเสริมกิจกรรมการเล่นดนตรีที่บ้านอีสาน ต้องให้ทุกฝ่ายมีส่วน

ร่วมการจัดกิจกรรม โรงเรียนต้องมีส่วนร่วมในการคัดเลือก และจัดซื้อเครื่องดนตรีเองเพื่อให้เป็นไปตามความต้องการของโรงเรียน ผู้บริหารโรงเรียนทุกโรงเรียนให้การสนับสนุนส่งเสริม กิจกรรมการเล่นดนตรีพื้นเมืองอีสานต้องให้ทุกฝ่ายมีส่วนร่วม ในการจัดกิจกรรมส่งเสริมการเล่นดนตรีพื้นเมืองอีสาน ควรให้มีการอบรม สัมมนา ประชุมร่วมของผู้บริหารโรงเรียน ครูผู้รับผิดชอบกิจกรรมดนตรีพื้นเมืองอีสานและครูผู้ที่มีความสนใจทางด้านดนตรีพื้นเมืองอีสาน เพื่อให้ทราบแนวทางปฏิบัติร่วมกัน ควรมีการนิเทศ และติดตามผลจากผู้ที่เกี่ยวข้องทุกระดับอย่างต่อเนื่อง และยังสามารถคล้องกับปิยพันธ์ แสนทวีสุข (2552, น. 85) ศึกษาเรื่อง ยุทธศาสตร์การบริหารจัดการการศึกษาดนตรีของสถาบันอุดมศึกษาในประเทศไทย พบว่า ด้านบุคลากร ควรมีผู้เชี่ยวชาญด้านดนตรีในแต่ละสาขาทั้งดนตรีสากล และดนตรีท้องถิ่น ต้องมีนักวิจารณ์ดนตรี นักวิชาการหลักสูตร มีการพัฒนาบุคลากร เจ้าหน้าที่อย่างต่อเนื่อง เพื่อให้มีความรู้ความสามารถสูงขึ้น ควรให้บุคลากรมีการพัฒนาด้านการสอนทั้งภาคทฤษฎีและปฏิบัติ จัดสรรอัตราให้กับสาขาที่ขาดแคลนในตำแหน่งข้าราชการหรือพนักงานวิชาการ มีการดูแลสวัสดิการบุคลากรอย่างเหมาะสม มีบุคลากรที่มีความสามารถเฉพาะทาง รวมทั้งมีเจ้าหน้าที่สายสนับสนุนลดภาระงานด้านอื่น ๆ ของอาจารย์ นอกเหนือจากภาระงานด้านการสอน มีการพัฒนาบุคลากรระหว่างมหาวิทยาลัยอย่างต่อเนื่อง มีบุคลากรที่มีความทุ่มเทในการทำงานและมีความสามารถในระดับมาตรฐาน และยังสามารถคล้องกับนิวัฒน์ วรรณธรรม (2559, น. 149-158) ศึกษาเรื่อง เส้นทางสู่ความเป็นเลิศของวงดนตรีลูกทุ่งมัธยมศึกษา ในประเทศไทย ด้านกิจกรรมการเรียนการสอน พบว่า ครูผู้สอนเป็นผู้ที่มีความมุ่งมั่น เสียสละ มีความรู้ความเข้าใจในบทเพลง จัดความยากง่ายของเพลงเหมาะสมกับผู้เรียน สรรหานักแสดงจะเน้นที่ใจรัก มีความสามารถและมีระเบียบวินัย ใช้วิธีสอนโดยการสาธิตจากครู พี่สอนน้อง เพื่อนสอนเพื่อน โดยเน้นพื้นฐานการเล่น การร้อง และการฟัง ฝึกให้ผู้เรียนรู้จักคิดสร้างสรรค์ สื่อที่ใช้ ได้แก่ แบบฝึกหัด โปรแกรมคอมพิวเตอร์ ดนตรี ตัวอย่างเพลงต้นฉบับ โน้ตเพลงที่เรียบเรียงขึ้นใหม่และจากการซื้อ สร้างแรงจูงใจด้วยการให้ทุนการศึกษา ทัศนศึกษา และสวัสดิการอื่น ๆ มีการลงโทษตามกฎระเบียบข้อตกลง จัดประสบการณ์ การแสดงอย่างต่อเนื่อง ควบคุมคุณภาพโดยทีมงานและมีผู้รู้ให้ข้อเสนอแนะ มีการประเมินและรายงานผลต่อผู้บริหารทุกครั้งที่ออกแสดง

4.2 การฝึกซ้อม พบว่า ครูและนักดนตรีไทยสามารถตกลงนัดหมายการซ้อมดนตรีไทยที่เอื้อต่อสมาชิกในวงที่ทุกคนสามารถมาร่วมกิจกรรมได้อย่างเหมาะสม การซ้อมด้วยการไล่มือไล่เสียงเครื่องดนตรีไทยเพื่อให้นักดนตรีไทยมีพลังกล้ามเนื้อที่แข็งแรงเป็นสิ่งจำเป็นเพราะจะช่วยให้ปริมาณเสียงภายในวงขณะบรรเลงสามารถควบคุมความดังเบาได้ดีมากขึ้น ครูศึกษาเกณฑ์การประกวดแต่ละรายการให้เข้าใจชัดเจน สามารถวิเคราะห์เพลงที่จะประกวด ศึกษาและออกแบบทางเพลงของเครื่องดนตรีไทยแต่ละชิ้นและทางขับร้องล่วงหน้าก่อนเข้าสู่กระบวนการปรับวงเสมอ ครูวางแผนในการบริหารจัดการคุณภาพของวงดนตรีไทย เพื่อแก้ปัญหาที่ไม่คาดคิดอาจเกิดขึ้นในระหว่างการฝึกซ้อมและการประกวดไว้ล่วงหน้า การซ้อมในช่วง 1-2 สัปดาห์ก่อนถึงการประกวด ครูและนักดนตรีไทยสำรวจความพร้อม โดยเน้นในเรื่องการปรับวงดนตรีไทย ด้านความจำ ความแม่นยำ ความกลมกลืน ความพร้อมเพรียงรวมทั้งแนวเสียงและแนวบรรเลงอย่างเหมาะสมตามลักษณะเพลง ระหว่างการซ้อมครูดูแลความพร้อมด้านสุขภาวะของนักดนตรีไทยและความสมบูรณ์เครื่องดนตรีไทยทุกชิ้นก่อนมีการแสดงและการประกวด เพราะถือว่าเป็นเรื่องสำคัญที่สุดที่ส่งผลกระทบต่อประสิทธิภาพของวง การซ้อมรวมวงและก่อนขึ้นเวทีประกวด นักเรียนควรเป็นผู้ดูแล จัด เก็บ รักษา ซ่อมแซมปรับแต่งเสียงเครื่องดนตรีไทยตาม

ถนัดได้ด้วยตนเอง ครูและนักเรียนให้ความร่วมมือในการวางแผนการดำเนินกิจกรรมของการซ้อมและประเมินผลให้ตรงตามเป้าหมายทั้งด้านปริมาณและคุณภาพ ซึ่งสอดคล้องกับนิพนธ์ กล้ากลุ่มจิตร (2556, น. 77) ศึกษาเรื่อง การศึกษาวิธีการถ่ายทอดดนตรีไทยในโรงเรียนและบ้านดนตรีไทย ผลการวิจัยพบว่า รูปแบบวิธีการสอนดนตรีไทยในระบบโรงเรียนสาธิต “พิบูลบำเพ็ญ” มหาวิทยาลัยบูรพา แยกออกเป็นสองกลุ่ม คือ กลุ่มผู้เรียนในรายชั่วโมง และกลุ่มผู้เรียนในชุมนุม สำหรับกลุ่มผู้เรียนในรายชั่วโมงแยกวิธีการสอนออกเป็น 6 ขั้นตอน ซึ่งประกอบด้วย การทำความเข้าใจในเนื้อหาสาระ การอธิบายพื้นฐานด้านดนตรีเบื้องต้น การเลือกเครื่องดนตรีที่สนใจปฏิบัติ การบรรยาย สาธิตการบรรเลง ผู้เรียนลงมือปฏิบัติ ผู้สอนคอยติดตามและประเมินผลอย่างใกล้ชิด และการประเมินผลทั้งหมดนี้เป็นขั้นตอนวิธีการสอนที่ส่งผลต่อการเรียนการสอนดนตรีไทย ในระบบโรงเรียนสาธิต สามารถทำให้ผู้เรียนมีความรู้ความสามารถในด้านทฤษฎีและทางด้านการปฏิบัติไปในทิศทางเดียวกัน

4.3 ผู้ปกครองและชุมชนให้การสนับสนุน พบว่า ผู้ปกครองและชุมชนสนับสนุนครูภูมิปัญญาและวิทยากรผู้เชี่ยวชาญด้านดนตรีไทย ให้เข้ามาช่วยสอนดนตรีไทย หรือเข้ามาช่วยเหลือในสิ่งที่โรงเรียนยังไม่พร้อมเพื่อสร้างความแข็งแกร่งให้วงดนตรีไทยของโรงเรียน มีความเข้าใจและเห็นประโยชน์ของกิจกรรมดนตรีไทยของโรงเรียนจึงอนุญาตให้นักเรียนมาร่วมงานกิจกรรมดนตรีไทยด้วยความยินดี ด้วยความไว้วางใจ และเห็นคุณค่าของดนตรีไทย ผู้ปกครองและชุมชนให้การยอมรับในผลงานดนตรีไทยของโรงเรียน ยินดีให้การส่งเสริมสนับสนุน ให้ความชื่นชมและให้กำลังใจ ผู้ปกครองเห็นความสำคัญและความจำเป็นของการซ้อมจึงเตรียมอาหารการกินและบริการรับ-ส่งนักเรียนตามความเหมาะสม ซึ่งสอดคล้องกับนิวัฒน์ วรรณธรรม (2558, น. 153) ศึกษาเรื่อง เส้นทางสู่ความเป็นเลิศของวงดนตรีลูกทุ่งมัธยมศึกษาในประเทศไทย พบว่า ด้านงบประมาณค่าใช้จ่ายในวงดนตรีส่วนใหญ่จะเป็นงบประมาณจากโรงเรียน ในการจัดซื้อเครื่องดนตรีตามระเบียบของทางราชการ ค่าใช้จ่ายในการฝึกซ้อมและการประกวดแข่งขัน และอีกส่วนหนึ่งได้งบจากองค์การ สมาคม และอื่น ๆ ประกอบด้วย อบต. อบจ. สมาคมในโรงเรียนและเครือข่ายผู้ปกครอง ชุมชนห้างร้านและประชาชนทั่วไป ส่วนราชการ นักการเมืองท้องถิ่น ผู้ปกครอง ครูผู้ควบคุมและทีมงาน บุคลากรในโรงเรียนและศิษย์เก่า เพื่อเป็นค่าใช้จ่ายในส่วนต่าง ๆ ที่ไม่สามารถเบิกจากทางราชการได้ การรับงานการแสดงของวงดนตรีโรงเรียนเป็นรายได้อีกส่วนหนึ่ง แต่ไม่ถือว่าเป็นรายได้หลัก เนื่องจากบางโรงเรียนไม่มีวัตถุประสงค์ในการหารายได้ เพียงแต่เป็นการบริการสังคมเป็นครั้งคราวเท่านั้น และสอดคล้องกับ นวราช อภัยวงศ์ (2558, น. 135-150) ศึกษาเรื่อง การบริหารจัดการวงดนตรีไทยโรงเรียนมหาวชิราวุธ จังหวัดสงขลา พบว่า วงดนตรีไทยโรงเรียนมหาวชิราวุธ จังหวัดสงขลา มีการพัฒนาทักษะด้านดนตรีไทยใน 2 ลักษณะ คือ 1) กิจกรรมประกวดดนตรีไทยทั้งในระดับภาคใต้และระดับประเทศ 2) กิจกรรมค่ายพัฒนาทักษะ ซึ่งจัดขึ้นทุกปีการศึกษา งบประมาณสามารถจำแนกที่มาได้ 4 ส่วน คือ การจัดสรรงบประมาณจากภายในโรงเรียน งบประมาณจากงานบริการสังคม งบประมาณจากการประกวดดนตรีไทย และงบประมาณจากการรับบริจาค โดยมีผู้สนับสนุนงบประมาณจากภายนอกและมีผู้ปกครองเป็นผู้สนับสนุนให้ผู้เรียนร่วมกิจกรรมด้านดนตรีไทย

4.4 ชุมชนให้การยอมรับความรู้ความสามารถของนักเรียน พบว่า ชุมชนชื่นชมนักเรียน ที่มีความมั่นใจกล้าแสดงออกในกิจกรรมที่ปฏิบัติอย่างมีความสุข และสามารถเป็นผู้สืบทอดวงดนตรีไทย ซึ่งเป็นมรดกของชาติ ยอมรับและสนับสนุนทุนการศึกษาแก่นักเรียนที่มีความสามารถ ความรับผิดชอบ ชยัน ตั้งใจ มั่นใจและกล้าแสดงออกเพื่อสร้างสรรค์งานดนตรีไทยที่มอบหมายด้วยความอดทนและเสียสละ ชุมชนเห็นคุณค่าของนักเรียนที่มีความสามารถในการแบ่งเวลาอันมีค่าเพื่อฝึกฝนดนตรีไทยจนกระทั่งมีฝีมือเกินเกณฑ์มาตรฐาน มีบุคลิกท่าทางการบรรเลงถูกต้อง แม่นยำ และมีรสมือไพเราะน่าฟัง สามารถพัฒนาเป็นทีมงานคุณภาพที่ดีในวงดนตรีไทยของโรงเรียนเพื่อก้าวไปสู่ความเป็นเลิศได้ สังคมชื่นชมและนิยมเชิญนักเรียนไปร่วมกิจกรรมดนตรีไทยทั้งภายในและภายนอกโรงเรียนตามความเหมาะสม โดยครูและผู้ปกครองดูแลให้ไม่มีผลกระทบต่อเวลาเรียน และชื่นชมยกย่องนักเรียน เพื่อให้เป็นนักเรียนตัวอย่างที่เสียสละทำกิจกรรมของโรงเรียน ให้การชื่นชมและยอมรับในความสามารถของนักดนตรีไทยที่มีผลงานดนตรีไทยเชิงประจักษ์เป็นตัวอย่างให้รุ่นน้องพัฒนาต่อยอดในปีต่อไป ซึ่งสอดคล้องกับสุนันทา มิตรงาม (2558, น. 109-119) ศึกษาเรื่อง ทิศทางนโยบายการบริหารจัดการดนตรีและการแสดงของกรมส่งเสริมวัฒนธรรม มุ่งเน้นการศึกษาเพื่อกำหนดทิศทางนโยบายการบริหารจัดการดนตรี และการแสดงพื้นบ้านของกรมส่งเสริมวัฒนธรรม พบว่า ให้เด็ก เยาวชน และประชาชนมีส่วนร่วมในการจัดการแสดง และรวมตัวกันจัดตั้งเป็นเครือข่ายที่แข็งแรง มีการสร้างแหล่งเรียนรู้และการจัดทำฐานข้อมูลที่มีประสิทธิภาพ มีการสร้างความรู้ความเข้าใจเกี่ยวกับดนตรีและการแสดงพื้นบ้านให้แก่เด็กและเยาวชน สนับสนุนครูภูมิปัญญาในการถ่ายทอดองค์ความรู้ และเปิดพื้นที่สาธารณะสำหรับทำกิจกรรมร่วมกัน และสอดคล้องกับนฤภพ ชันท์ปัทม (2559, น. 112) ศึกษาเรื่อง กลยุทธ์การบริหารจัดการโรงเรียนส่งเสริมความเป็นเลิศทางดนตรี พบว่า กลยุทธ์สร้างภาคีเครือข่ายทุกภาคส่วนทุกระดับ เพื่อการศึกษาต่อ เพื่อการมีงานทำ และเพื่อความเป็นเลิศทางดนตรี ซึ่งผู้บริหารสถานศึกษาทุกคนคิดตรงกันว่ามีความเหมาะสมเป็นการประกันคุณภาพของสถานศึกษาที่ดีที่สุดด้วยจะทำให้ผู้เรียน ผู้ปกครอง และประชาชนมองเห็นความมั่นคงในอนาคต เกิดความเชื่อมั่นในการที่จะส่งบุตรหลานเข้ามาเรียน

สรุปได้ว่า ผลจากการวิจัยในครั้งนี้ หากผู้บริหารโรงเรียนมัธยมศึกษา สังกัดสำนักงานคณะกรรมการการศึกษาขั้นพื้นฐาน ได้ให้ความสำคัญต่อกระบวนการการบริหารจัดการวงดนตรีไทยของประเด็นหลักทั้ง 4 ประเด็น และประเด็นย่อย 16 ประเด็น คือ 1. การเตรียม (Preparation) 1.1) หลักการและแนวคิด 1.2) การจัดหาและจัดสรรงบประมาณ 1.3) การจัดตั้งคณะทำงาน และ 1.4) การจัดสร้างห้องปฏิบัติการดนตรี 2. การสร้างสรรค์ (Creation) 2.1) การอำนวยการสั่งการ 2.2) การจัดหาเครื่องดนตรีและอุปกรณ์ที่เกี่ยวข้อง 2.3) การกำหนดหน้าที่ความรับผิดชอบ และ 2.4) การค้นหาผู้เรียนผู้สอน 3. การตรวจสอบ (Review) 3.1) การสร้างและพัฒนาหลักสูตร 3.2) ความมีคุณภาพและความเพียงพอของเครื่องดนตรี 3.3) ผลงานเป็นที่ยอมรับ และ 3.4) ความสนใจความเอาใจใส่ของผู้เรียนผู้สอน 4. การปรับปรุง (Improvement) 4.1) การจัดการการเรียนการสอน 4.2) การฝึกซ้อม 4.3) ผู้ปกครองชุมชนให้การสนับสนุน และ 4.4) ชุมชนยอมรับในความรู้ความสามารถของนักเรียน ดังกล่าวนี้ไปประยุกต์ใช้ในการบริหารจัดการวงดนตรีไทยของโรงเรียนแล้ว ย่อมส่งผลให้วงดนตรีไทยของโรงเรียนพัฒนาก้าวหน้า เกิดประสิทธิภาพที่ยั่งยืนมั่นคง มีนักเรียนสนใจสืบสานดนตรีไทยรุ่นต่อรุ่นอย่างต่อเนื่อง และวงดนตรีไทยของโรงเรียนจะมีโอกาสก้าวสู่ความเป็นเลิศมีชื่อเสียงในอนาคต

ข้อเสนอแนะ

1. ข้อเสนอแนะในการนำผลการวิจัยไปใช้

1.1 การเตรียม (Preparation) ผู้วิจัยมีข้อเสนอแนะเพื่อนำผลที่ได้จากการวิจัยไปใช้และพัฒนาให้ดียิ่งขึ้น ดังนี้

1.1.1 ควรมีการเตรียมความพร้อมในการพัฒนานักดนตรีไทยด้านต่าง ๆ โดยวิธีการและกระบวนการสอนการพัฒนาศักยภาพของนักเรียนทุกระดับชั้นเป็นประจำทุกปี ควรจัดให้เป็นระบบ เช่น จากเขตพื้นที่-ภูมิภาค-ประเทศ การประสานเครือข่ายสถาบันอุดมศึกษาช่วยยกระดับมาตรฐานดนตรีไทยของนักเรียน และส่งต่อผู้เรียนที่มีความสามารถเพื่อต่อยอดที่สูงขึ้น

1.1.2 ผู้บริหาร ครู และทีมงานควรมีทัศนคติและวิสัยทัศน์ทางดนตรีที่ดี เพื่อเห็นคุณค่าของวิชาดนตรีไทยหรือกิจกรรมทางดนตรีไทย ซึ่งมีประโยชน์ต่อโรงเรียน ครูสอนดนตรีไทยควรมีมากกว่า 1 คน เพราะครูที่จะสอนได้มีประสิทธิภาพควรมีความรู้เชิงลึก ซึ่งกว่าจะเชี่ยวชาญเครื่องดนตรี 1 ชิ้น ต้องใช้ขั้นตอนเวลาศึกษาเรียนรู้มานานมาก ผู้บริหารจำเป็นต้องสร้างความเข้าใจและสร้างความรักในศิลปวัฒนธรรมแก่คณะครูที่เกี่ยวข้อง ผู้บริหารควรส่งเสริมบุคลากรด้านดนตรีไทยอย่างต่อเนื่องและเหมาะสม

1.1.3 ควรมีการจัดเตรียมกิจกรรมต่าง ๆ ที่ส่งเสริมดนตรีไทย มีงบประมาณจากกระทรวงศึกษาธิการ โดยตรงมากกว่าได้จากกระทรวงวัฒนธรรม และงบประมาณอื่น ๆ ควรได้จากหน่วยงานในพื้นที่ เช่น สำนักงานวัฒนธรรมจังหวัด องค์การบริหารส่วนจังหวัด นอกจากนี้โรงเรียนควรแสวงหาแนวทางส่งเสริมให้เอกชนเข้ามาสนับสนุนกิจกรรม มีห้องเรียนดนตรีและห้องปฏิบัติการดนตรีไทยตามความเหมาะสม ควรสนับสนุนงบประมาณให้สม่ำเสมอทุก ๆ ปี เพื่อให้การวางแผนดำเนินงานได้ล่วงหน้าอย่างต่อเนื่อง

1.1.4 ควรเตรียมห้องเรียนดนตรีไทยเป็นห้องที่สามารถเก็บเสียงได้ ไม่ไปรบกวนสมาธิผู้อื่น หรือมีความเงียบพอที่จะฟังและปรับเสียงเครื่องดนตรีได้ชัดไม่เพียงเสียงและมีผนังห้องที่ป้องกันเสียงสะท้อนหรือเสียงก้อง ถ้าห้องเรียนมีเครื่องปรับอากาศก็จะช่วยสร้างแรงจูงใจให้นักเรียนอยากเรียนอยากฝึกซ้อมเพิ่มมากขึ้น สามารถใช้เป็นห้องสำหรับบันทึกเสียงของการบรรเลงดนตรีไทยเพื่อพัฒนาการปรับวงให้มีคุณภาพเพิ่มขึ้น และสามารถปรับใช้เป็นที่พักของนักดนตรีไทยเมื่อมีกิจกรรมภาคกลางคืน

1.2 การสร้างสรรค์ (Creation) ผู้วิจัยมีข้อเสนอแนะเพื่อนำผลที่ได้จากการวิจัยไปใช้และพัฒนาให้ดียิ่งขึ้น ดังนี้

1.2.1 การบริหารจัดการวงดนตรีไทยของโรงเรียนให้เกิดความเข้มแข็งและเป็นระบบมากขึ้น แต่อย่าลืมนจุดสำคัญของการเรียนดนตรีเพื่ออะไร การเล่นดนตรีเพื่อความสุขสุนทรีย์ภาพแห่งชีวิต ซึ่งเป็นสิ่งสำคัญและควรตระหนักให้มากที่สุด ถ้าโรงเรียนขนาดเล็กอาจรวมกลุ่มโรงเรียนเพื่อการดำเนินการ โดยเขตพื้นที่ให้การสนับสนุน ควรจัดบุคลากรให้ตรงตามความสามารถที่เหมาะสมกับหน้าที่โดยเป็นที่ยอมรับของทุกฝ่าย และควรสร้างแรงจูงใจให้ชุมชนเห็นความสำคัญของดนตรีไทย และมาใช้บริการวงดนตรีไทยของโรงเรียนให้มากขึ้น การเชิญครูภูมิปัญญา

และวิทยาการดนตรีไทย เพื่อแก้ปัญหาขาดแคลนครูเชี่ยวชาญเฉพาะทาง ผู้บริหารควรสนับสนุนให้มีการซ่อม การแสดง และการประกวดแต่ละครั้งและควรเปิดโอกาสให้ครู นักเรียน และผู้ปกครองมีส่วนร่วมในการตัดสินใจ และควรสนับสนุนให้สร้างนักดนตรีไทยรุ่นใหม่เพื่อทดแทนนักดนตรีไทยที่จบการศึกษา

1.2.2 ผู้บริหารควรสนับสนุนงบประมาณเพื่อจัดจ้างครูภูมิปัญญาและวิทยากรผู้เชี่ยวชาญด้านดนตรีไทยและขับร้อง เพื่อพัฒนาวงดนตรีไทยให้มีคุณภาพดีเพิ่มมากขึ้น และจัดระบบพี่สอนน้อง หรือศิษย์เก่ามาร่วมสอนน้อง เพื่อช่วยลดภาระงานของครูสอนดนตรีไทย และลดค่าใช้จ่ายในการจ้างครูภูมิปัญญาหลายคน การสนับสนุนจากผู้ปกครองหรือเครือข่ายอื่น ๆ บางครั้งผู้ปกครองบางคนอาจไม่ยินดีเสมอไปที่จะให้นักเรียนทุ่มเทกับการซ้อมดนตรีไทย เพราะฉะนั้นผู้บริหารหรือครูผู้รับผิดชอบควรประสานทำความเข้าใจ และยินดีสนับสนุนให้นักดนตรีไทยเข้าร่วมกิจกรรมดนตรีไทย และผู้ปกครองควรส่งเสริมให้นักดนตรีไทยมีบทบาทไปบริการสังคมอย่างต่อเนื่องเพื่อพัฒนาฝีมือ ควรจัดให้มีการประเมินผล แบบสอบถาม เพื่อให้ผู้ปกครองแสดงความคิดเห็นเสนอแนะได้ และควรจัดให้มีการวิจารณ์ผลงานทางดนตรีจากผู้ปกครอง ทางสื่อออนไลน์ เป็นต้น

1.2.3 ควรสนับสนุนงบประมาณเพิ่มเติมเพื่อจัดจ้างช่างซ่อมที่เชี่ยวชาญดนตรีไทย เพื่อซ่อมแซมเครื่องดนตรีไทยและอุปกรณ์ให้มีคุณภาพเสียงดีขึ้น โดยครูและนักดนตรีไทยควรเรียนรู้เพิ่มเติม การซ่อมแซมเครื่องดนตรีไทยและอุปกรณ์ต่าง ๆ เพื่อให้มีความรู้ ประสบการณ์ในการบำรุงรักษาได้ด้วยตนเองจากผู้เชี่ยวชาญ เพื่อช่วยยืดอายุการใช้งานและประหยัดงบประมาณ

1.2.4 การจัดกิจกรรมเพื่อสร้างสุขภาวะควรจัดให้มีมากกว่ากิจกรรมค่ายดนตรีเพียงอย่างเดียว ควรมีกิจกรรมที่หลากหลาย เช่น อบรม สัมมนา ทักษะศึกษา มหาดุริยางค์ พบปะสังสรรค์ และคอนเสิร์ต กิจกรรมดนตรีไทยทั้งภายในและภายนอกโรงเรียน เป็นเหตุให้นักดนตรีไทยขาดเรียนในคาบเรียนปกติ เพราะฉะนั้นโรงเรียนควรจับคาบซ่อมเสริมให้นักดนตรีไทย โดยครูเป็นผู้ประสาน เพื่อไม่ให้กระทบต่อเวลาเรียนของนักดนตรีไทย และเครื่องดนตรีไทยที่คุณภาพ เพื่อให้การดำเนินการจัดตั้งวงดนตรีไทยมีความเป็นไปได้และมีมาตรฐานการบรรเลงเพื่อสู่ความเป็นเลิศอย่างยั่งยืน โรงเรียนควรมีนโยบาย การส่งเสริมสนับสนุนให้นักดนตรีไทยทำแฟ้มสะสมผลงาน เพื่อเป็นหลักฐานประกอบการพิจารณาในการเข้าศึกษาต่อระดับอุดมศึกษาต่อไป

1.3 การทบทวน (Review) ผู้วิจัยมีข้อเสนอแนะเพื่อนำผลที่ได้จากการวิจัยไปใช้และพัฒนาให้ดียิ่งขึ้น ดังนี้

1.3.1 หลักสูตรแกนกลางวิชาบังคับ สาระดนตรีไทย ควรสอนขั้นพื้นฐาน แต่หลักสูตรสาระเพิ่มเติมวิชาดนตรีไทย ควรสอนแก่นักเรียนที่สนใจดนตรีไทย ส่วนการสอนดนตรีไทยแบบเข้มข้นควรสอนให้นักดนตรีไทยที่มีความสามารถพิเศษหรือนักดนตรีไทยในชมรมดนตรีไทยของโรงเรียน เพื่อสร้างทางเลือกสำหรับผู้ที่สนใจดนตรีไทยอย่างแท้จริง และควรเปิดโอกาสให้นักดนตรีไทยเลือกเรียนวิชาอิสระอื่น ๆ ตามความสนใจ เพื่อฝึกดนตรีไทยในการบริหารเวลาว่างของตนเองโดยอิสระ สำนักงานเขตพื้นที่การศึกษามัธยมศึกษา ควรเป็นหน่วยกลางประสานกิจกรรมด้านดนตรีไทยระหว่างเครือข่ายครูดนตรีไทยต่างโรงเรียน เพื่อแลกเปลี่ยนความรู้และข่าวสารด้านดนตรีไทย โดยจัดทำเป็นพันธกิจหนึ่งเพื่อให้เกิดความต่อเนื่อง และครูดนตรีไทยต่างโรงเรียนสามารถร่วมมือจัดกิจกรรมแลกเปลี่ยนนักดนตรีไทยหรือสอนข้ามโรงเรียนได้ ควรสร้างเครือข่ายศิลปินที่เชี่ยวชาญด้านดนตรีไทย

หรือนักดนตรีเพื่อการแสดงมาเป็นตัวอย่างเพื่อถ่ายทอดแก่นักเรียนให้มีแรงจูงใจพัฒนาตนเองให้มีฝีมือเพิ่มมากขึ้น

1.3.2 โรงเรียนต้องประสานการดำเนินงานโครงการให้ถูกต้องตามระเบียบพัสดุควรมีเจ้าหน้าที่ฝ่ายพัสดุที่อำนวยความสะดวกในการทำเอกสารส่งฝ่ายธุรการด้วย และควรเน้นการสนับสนุนจากชุมชนและเอกชน (ถ้ามี) ให้มากขึ้น ควรมีการวางกลยุทธ์การพัฒนาคุณภาพเครื่องดนตรีอย่างมีระบบตามความเหมาะสม ตรวจสอบคุณภาพเสียงก่อนใช้งาน และมีเครื่องดนตรีไทยครบตามความจำเป็นในการใช้งานจริง ๆ

1.3.3 โรงเรียนควรดูแลความร่วมมือและความราบรื่นในการทำงานและการเข้าร่วมกิจกรรมต่าง ๆ ของครูสอนดนตรีไทย นักดนตรีไทย และผู้ที่มีส่วนเกี่ยวข้องเพื่อให้เกิดสัมฤทธิ์ผลวงดนตรีไทยเพื่อความเป็นเลิศไม่ได้เกิดจากหลักสูตรแต่เกิดจากกิจกรรมชมรม

1.3.4 ควรเตรียมสร้างสรรคักเรียนให้มีจำนวนมากพอที่จะจัดทำงานวงดนตรีไทย และสร้างนักดนตรีไทยสำรองอยู่เสมอเพื่อทดแทนหรือแก้ปัญหาขาดแคลนนักดนตรีไทย ครูควรดูแลนักดนตรีไทยให้มีความสามารถทางด้านดนตรีควบคู่กับความสามารถทางวิชาการ และสนับสนุนให้นักเรียนสามารถเรียนจบการศึกษาได้อย่างมีคุณภาพ ครูดนตรีไทยควรเพิ่มเติมความรู้เรื่องธรรมเนียมและความซาบซึ้งทางดนตรี การส่งเสริมให้นักดนตรีไทยมีจิตอาสาร่วมกิจกรรมแสดงดนตรีไทยเพื่อบริการสังคม ควรแสวงหาความร่วมมือจากชุมชน เพื่อจัดให้มีกิจกรรมสร้างสรรคักตามประเพณีนิยม โดยมีงบประมาณสนับสนุน และมีการสอนซ่อมเสริมนอกเวลาเรียนแก่นักดนตรีไทยในรายวิชาอื่น ๆ ตามความเหมาะสม

1.4 การปรับปรุง (Improvement) ผู้วิจัยมีข้อเสนอแนะเพื่อนำผลที่ได้จากการวิจัยไปใช้และพัฒนาให้ดียิ่งขึ้น ดังนี้

1.4.1 ควรสนับสนุนนักดนตรีไทยโดยสอนเสริมด้านวิชาการ เพื่อให้ให้นักดนตรีไทยจบการศึกษาในแต่ละปีอย่างมีคุณภาพ ควรจัดให้มีการประเมินผลการจัดกิจกรรมเสริมหลักสูตร ด้านทัศนคติที่ดีต่อการทำกิจกรรมต่าง ๆ เพื่อหาแนวทางพัฒนากิจกรรมครั้งต่อไป

1.4.2 โรงเรียนควรมีการสอนเสริมด้านวิชาการ เพื่อให้ให้นักดนตรีไทยมีผลการเรียนเกณฑ์มาตรฐานถึงเกณฑ์ที่สามารถศึกษาต่อในระดับอุดมศึกษาได้ โดยประสานในระดับนโยบายกับสถาบันบัณฑิตศึกษาให้มีการสนับสนุนอย่างกว้างขวางมากยิ่งขึ้น การประเมินคุณภาพไม่ควรมุ่งเน้นในเรื่องรางวัลชนะเลิศมากเกินไป แต่ควรคำนึงถึงความจริงที่ว่าเราเล่นดนตรีเพื่ออะไร

1.4.3 ในการนัดหมายการซ้อมแต่ละครั้ง นักดนตรีไทยควรบริหารจัดการเวลาในการฝึกซ้อมที่ดี และอย่างพร้อมเพรียง เพื่อให้การกิจบรรลุแล้ว และก่อนแข่งขันหรือมีงานสำคัญนักดนตรีไทยควรเตรียมพร้อมทุกครั้ง ทั้งร่างกาย จิตใจ และเครื่องดนตรีทุกชิ้นมีสภาพดีพร้อมใช้งานอยู่เสมอ วงดนตรีไทยที่มีประสิทธิภาพนั้น ต้องคำนึงถึงความต่อเนื่องและยั่งยืนของวงดนตรีไทยควบคู่ไปด้วย ดูจากความสามารถในการวางแผนบริหารจัดการเวลา และมีการยกย่องเชิดชูและสนับสนุนอย่างเหมาะสม

1.4.4 ควรวางแผนการพัฒนาเป็นขั้นตอน ๆ โดยเริ่มจากการจูงใจให้นักดนตรีไทยเข้ามามีส่วนร่วมเล่นดนตรีไทย การพัฒนาให้นักดนตรีไทยมีความสามารถในการเล่นดนตรีไทยอย่างต่อเนื่อง การพัฒนาให้เกิดวงดนตรีไทยที่ให้บริการแก่สังคมตามโอกาสที่ได้รับการยอมรับจากชุมชน และการพัฒนาสู่การประกวดเพื่อการเป็นนักดนตรีไทยที่มีความเป็นเลิศ

1.4.5 โรงเรียนควรส่งเสริมให้ชุมชนและภาคเอกชนมีความยินดีและเต็มใจเข้ามาร่วมสนับสนุนและเสนอแนะกิจกรรมดนตรีไทยของโรงเรียนอย่างต่อเนื่อง

1.4.6 ชุมชน ภาครัฐ และภาคเอกชนควรร่วมมือและสนับสนุนกิจกรรมดนตรีไทยของโรงเรียนให้หลากหลาย เช่น จัดการอบรม สัมมนา ทัศนศึกษา มหาดุริยางค์ พบปะสังสรรค์ และคอนเสิร์ต เพื่อเผยแพร่ประชาสัมพันธ์และพัฒนา

ข้อเสนอแนะสำหรับการทำวิจัยครั้งต่อไป

1. ควรมีการวิจัยเพื่อการติดตามและประเมินผลการนำกลยุทธ์การบริหารจัดการโรงเรียนส่งเสริมความเป็นเลิศทางดนตรี ไปใช้ในการบริหารจัดการสถานศึกษาต่อไป

2. ควรมีการวิจัยหรือศึกษาการสนับสนุนเงินอุดหนุนรายหัวที่เหมาะสมกับโรงเรียนส่งเสริมความเป็นเลิศทางดนตรี โรงเรียนวัตถุประสงค์พิเศษ และโรงเรียนส่งเสริมความเป็นเลิศด้านอื่น ๆ

3. ควรมีการวิจัยหรือศึกษารูปแบบการบริหารจัดการโรงเรียนส่งเสริมความเป็นเลิศทางดนตรี ที่ประสบผลสำเร็จจากโรงเรียนเฉพาะทางด้านดนตรีในต่างประเทศ

บรรณานุกรม

- กระทรวงวัฒนธรรม. (2562). *สภาพปัญหาและอุปสรรคที่มีต่อดนตรีไทย*. ค้นเมื่อ 31 ตุลาคม 2562, จาก : <https://www.nationtv.tv/main/content/378514874/>.
- กระทรวงศึกษาธิการ. (2541). *พระราชบัญญัติการศึกษาแห่งชาติ พ.ศ.2542 และที่แก้ไขเพิ่มเติม (ฉบับที่ 2) พ.ศ. 2545 พร้อมกฎกระทรวงที่เกี่ยวข้อง และพระราชบัญญัติการศึกษา ภาคบังคับ พ.ศ. 2545*. กรุงเทพฯ : โรงพิมพ์ ร.ส.พ.
- กระทรวงศึกษาธิการ. (2545). *เอกสารประกอบหลักสูตรการศึกษาขั้นพื้นฐาน พุทธศักราช 2544 คู่มือการจัดการเรียนรู้รุ่มสาระการเรียนรู้ศิลปะ*. กรุงเทพฯ : องค์การรับส่งสินค้าและพัสดุภัณฑ์.
- กระทรวงศึกษาธิการ. (2551). *หลักสูตรการศึกษาขั้นพื้นฐาน พุทธศักราช 2551*. กรุงเทพฯ : โรงพิมพ์คุรุสภาลาดพร้าว.
- กระทรวงศึกษาธิการ. (2561). *คำสั่งสำนักงานคณะกรรมการการศึกษาขั้นพื้นฐาน ที่ 921/2561*. ค้นเมื่อ 31 ตุลาคม 2562, จาก : https://drive.google.com/file/d/19xkmlK0bmefRl6uYd8B_9xkQ-oWZayl-/view.
- กลีนพกา ทับทิมธงไชย. (2558, มกราคม-มิถุนายน). การบริหารจัดการวงซิมโฟนีออร์เคสตราในประเทศไทย และประเทศสิงคโปร์. *วารสารสถาบันวัฒนธรรมและศิลปะ*. : 16 (2) 24-35.
- กิตติพร เนาวิ์สุวรรณ. (2557, พฤษภาคม-สิงหาคม). การเตรียมความพร้อมการจัดการศึกษาด้วยเทคโนโลยีสารสนเทศในสถานศึกษา เพื่อการเข้าสู่ประชาคมอาเซียน. *วารสารมหาวิทยาลัยนราธิวาสราชนครินทร์*. 6 (2) 156-168.
- จิตติภา ศัพทเสน. (2558, กรกฎาคม-กันยายน). แนวทางการบริหารสู่ความเป็นเลิศตามเกณฑ์รางวัลคุณภาพแห่งสำนักงานคณะกรรมการการศึกษาขั้นพื้นฐานของโครงการโรงเรียนมาตรฐานสากล : กรณีโรงเรียนนนทรีวิทยา. *วารสารอิเล็กทรอนิกส์ทางการศึกษา*. 10 (3) 261-271.
- จิรประภา อัครบวร และอานนท์ ศักดิ์วีระชัย. (2560). *ศาสตร์แห่งพระราชชาในการพัฒนาองค์กร : เข้าใจเข้าถึงแล้วจึงพัฒนา กรณีศึกษา สรพ. สมศ. และ ก.พ.ร.* ค้นเมื่อ 14 ตุลาคม 2560, จาก : <http://hrd.nida.ac.th/2015/admin/ckfinder/userfiles/files/Edited%20after%20Final%202017%2003%2031.pdf>.
- เจริญ ราชโสภา. (2554). *การพัฒนารูปแบบการบริหารจัดการงานวิชาการแบบมีส่วนร่วมของสถานศึกษาขั้นพื้นฐาน*. วิทยานิพนธ์การศึกษาดุษฎีบัณฑิต สาขาวิชาการบริหารและพัฒนาการศึกษา บัณฑิตวิทยาลัย มหาวิทยาลัยมหาสารคาม, มหาสารคาม.
- ชนภรณ์ อือตระกูล. (2560). *องค์ประกอบและตัวบ่งชี้ภาวะผู้นำเชิงสร้างสรรค์ของหัวหน้ากลุ่มสาระการเรียนรู้ โรงเรียนขยายโอกาสทางการศึกษา ในจังหวัดชายแดนภาคใต้*. วิทยานิพนธ์ศึกษาศาสตร์ ดุษฎีบัณฑิต สาขาวิชาการบริหารการศึกษา มหาวิทยาลัยหาดใหญ่, สงขลา.
- ชวนพิศ ศิลาเดช และคณะ. (2557, พฤษภาคม-ตุลาคม). การบริหารจัดการหลักสูตรสุนทรียศาสตร์ เพื่อเสริมสร้างความเป็นมืออาชีพทางดนตรี. *วารสารวิชาการ มหาวิทยาลัยกรุงเทพธนบุรี*. 3 (1) 14-25.

บรรณานุกรม (ต่อ)

- ฐาปนีย์ สังสิทธิวงศ์. (2556, มกราคม-มิถุนายน). โขน : ศิลปะประจำชาติไทยและสื่อวัฒนธรรมในบริบทสังคมร่วมสมัย. *วารสารสถาบันวัฒนธรรมและศิลปะ*. 14 (2) 59-70.
- ณรงค์ โพธิ์พุกษานันท์. (2557). *ระเบียบวิธีวิจัย*. (พิมพ์ครั้งที่ 9). กรุงเทพฯ : เอ็กซ์เปอร์เน็ท.
- ณรุทธ์ สุทธจิตต์. (2536). *พฤติกรรมการสอนดนตรี*. กรุงเทพฯ : จุฬาลงกรณ์มหาวิทยาลัย.
- ทบวงมหาวิทยาลัย. (2544). *เกณฑ์มาตรฐานดนตรีไทย*. กรุงเทพฯ : ทบวงมหาวิทยาลัย.
- ทะเปียน มาลัยเล็ก. (2551). *การส่งเสริมดนตรีไทยของผู้บริหารสถานศึกษาในโรงเรียนมัธยมศึกษา สำนักงานเขตพื้นที่การศึกษา กรุงเทพมหานคร เขต 2*. วิทยานิพนธ์ครุศาสตรมหาบัณฑิต สาขาวิชาการบริหารการศึกษา บัณฑิตวิทยาลัย มหาวิทยาลัยราชภัฏจันทรเกษม, กรุงเทพฯ.
- ธีระพร อายุวัฒน์. (2552). *แนวปฏิบัติที่เป็นเลิศในการบริหารวิชาการของสถานศึกษาขั้นพื้นฐานขนาดเล็ก*. วิทยานิพนธ์ศึกษาศาสตรดุษฎีบัณฑิต สาขาวิชาการบริหารการศึกษา บัณฑิตวิทยาลัย มหาวิทยาลัยศิลปากร, กรุงเทพฯ.
- นวราช อภัยวงศ์. (2558). *การบริหารจัดการวงดนตรีไทยโรงเรียนมหาวชิราวุธ จังหวัดสงขลา*. วิทยานิพนธ์ศิลปกรรมศาสตรมหาบัณฑิต สาขาวิชามานุษยดุริยางควิทยา บัณฑิตวิทยาลัย มหาวิทยาลัยศรีนครินทรวิโรฒ, กรุงเทพฯ.
- นฤภพ ชันทับไทย. (2559). *กลยุทธ์การบริหารจัดการโรงเรียนส่งเสริมความเป็นเลิศทางดนตรี*. วิทยานิพนธ์การศึกษาดุษฎีบัณฑิต สาขาวิชาการบริหารการศึกษา บัณฑิตวิทยาลัย มหาวิทยาลัยศรีนครินทรวิโรฒ, กรุงเทพฯ.
- นิตย์ สัมมาพันธ์. (2546). *ภาวะผู้นำพลังขับเคลื่อนองค์กรสู่ความเป็นเลิศ*. กรุงเทพฯ : อินโนกราฟฟิกส์.
- นิพนธ์ กล้ากล่อมจิตร. (2556). *การศึกษาวีธีการถ่ายทอดดนตรีไทยในโรงเรียนและบ้านดนตรีไทย*. วิทยานิพนธ์ครุศาสตรมหาบัณฑิต สาขาวิชาดนตรีศึกษา คณะครุศาสตร์ จุฬาลงกรณ์มหาวิทยาลัย, กรุงเทพฯ.
- นิพนธ์ สุวรรณรงค์. (2557). *รายงานการใช้เอกสารประกอบการเรียนดนตรีไทย (ขลุ่ยไทย) กลุ่มสาระการเรียนรู้ ศิลปะ สาระดนตรี ชั้นมัธยมศึกษาปีที่ 2*. สกลนคร : ผลงานทางวิชาการ โรงเรียนเรณูนครวิทยานุกูล.
- นิमित โอสสถเจริญ. (2551). *วิธีการถ่ายทอดความรู้ของหลวงประดิษฐไพเราะ (ศร ศิลปบรรเลง)*. วิทยานิพนธ์ศิลปกรรมศาสตรมหาบัณฑิต สาขาวิชาดุริยางคศิลป์ไทย คณะศิลปกรรมศาสตร์ จุฬาลงกรณ์มหาวิทยาลัย, กรุงเทพฯ.
- นิวัฒน์ วรรณธรรม. (2558). *เส้นทางสู่ความเป็นเลิศของวงดนตรีลูกทุ่งมัธยมศึกษาในประเทศไทย*. วิทยานิพนธ์ปรัชญาดุษฎีบัณฑิต สาขาวิชาดุริยางคศิลป์ บัณฑิตวิทยาลัย มหาวิทยาลัยมหาสารคาม, มหาสารคาม.
- บุญธรรม ตราโมท. (2540). *คำบรรยายวิชาดุริยางคศาสตร์ไทย โดยนายบุญธรรม ตราโมท พ.ศ.2481*. กรุงเทพฯ : ศิลปะสนองการพิมพ์.
- เบญจนาถ อมรประสิทธิ์. (2558, กรกฎาคม-กันยายน). รูปแบบการบริหารสู่ความเป็นเลิศของโรงเรียนอนุบาลประจำจังหวัด. *วารสารศึกษาศาสตร์ มหาวิทยาลัยนเรศวร*. 17 (3) 1-9.

บรรณานุกรม (ต่อ)

- ปริทรรศน์ พันธุ์บรรยงก์. (2545). *TQM ภาคปฏิบัติ : เทคนิคการแก้ปัญหาแบบ “ลียามา”*. กรุงเทพฯ : สมาคมส่งเสริมเทคโนโลยี (ไทย-ญี่ปุ่น).
- ปิยพันธ์ แสนทวีสุข. (2552). *ยุทธศาสตร์การบริหารจัดการการศึกษาดนตรี ของสถาบันอุดมศึกษาในประเทศไทย*. วิทยานิพนธ์ปรัชญาดุษฎีบัณฑิต สาขาวิชาบริหารการศึกษา มหาวิทยาลัยภาคตะวันออกเฉียงเหนือ, ขอนแก่น.
- พรสวรรค์ จันทะวงศ์. (2555-2556, ตุลาคม-มีนาคม). การจัดการวงโยธวาทิตในโรงเรียนมัธยมศึกษาอำเภอเมือง จังหวัดเชียงใหม่. *วารสารวิจัยมหาวิทยาลัยราชภัฏเชียงใหม่*. 14 (1) 127-137.
- พิศุทธิ์ กิติศรีวรพันธุ์. (2557). *รูปแบบการบริหารโรงเรียนคุณภาพโดยใช้ PISUT MODEL โรงเรียนบ้านท่าอุเทน นครพนม รางวัล OBEC AWARDS*. ร้อยเอ็ด : สำนักงานคณะกรรมการการศึกษาขั้นพื้นฐาน ประถมศึกษาร้อยเอ็ด เขต 1.
- พิมพันธ์ เดชะคุปต์. (2542). *การสร้างบรรยากาศในการเรียนการสอนที่เน้นผู้เรียนเป็นสำคัญ : แนวคิด วิธี และเทคนิคการสอน*. กรุงเทพฯ : เดอะมาสเตอร์กรุ๊ปแมนเนจเม้นท์.
- แพง ชินพงศ์. (2560). *ดนตรีมีอะไรมากกว่าที่คิดจริง ๆ*. ค้นเมื่อ 13 มิถุนายน 2560, จาก <http://www.manager.co.th/family/ViewNews.aspx?NewsID=9540000095309>.
- มานะ ทรงไตรย์. (2555). *การศึกษาการดำเนินงานกิจกรรมพัฒนาผู้เรียนชุมนุมดนตรีไทยในโรงเรียนมัธยมศึกษาที่ได้รับรางวัลการประกวดดนตรีไทยระดับจังหวัดพระนครศรีอยุธยา*. วิทยานิพนธ์ครุศาสตรมหาบัณฑิต สาขาวิชานิติศาสตร์และการศึกษาและพัฒนาหลักสูตร จุฬาลงกรณ์มหาวิทยาลัย, กรุงเทพฯ.
- ยุทธนา ฉัพพรรณรัตน์. (2561). *ดนตรีไทยศึกษา : ว่าด้วยการปรับวงดนตรีไทย*. กรุงเทพฯ : โรงพิมพ์แห่งจุฬาลงกรณ์มหาวิทยาลัย.
- รุ่งชัชดาพร เวหะชาติ. (2553). *การพัฒนาระบบการปฏิบัติการนิเทศเพื่อการบริหารคุณภาพทั้งองค์การของสถานศึกษาขั้นพื้นฐานในสามจังหวัดชายแดนภาคใต้*. รายงานการวิจัย สาขาวิชาการบริหารการศึกษา คณะศึกษาศาสตร์ มหาวิทยาลัยทักษิณ, สงขลา.
- วงศ์สันต์ วสันตสุรีย์. (2555). *การสืบทอดดนตรีไทยบ้านครูสกล แก้วเพ็ญภาค*. วิทยานิพนธ์ศิลปกรรมศาสตร์มหาบัณฑิต สาขาวิชาดุริยางค์ไทย คณะศิลปกรรมศาสตร์ จุฬาลงกรณ์มหาวิทยาลัย, กรุงเทพฯ.
- วรภัทร ภูเจริญ. (2541). *แนวทางการประเมินคุณภาพภายในสถานศึกษา*. กรุงเทพฯ : พิมพ์ดีด.
- วิฑูรย์ สิมะโชคดี. (2541). *การบริหารงานแบบคุณภาพ*. (พิมพ์ครั้งที่ 7). กรุงเทพฯ : เอเชียเพรส.
- วิระ บำรุงศรี. (2558, มกราคม-มิถุนายน). การบริหารจัดการวงดนตรีลูกทุ่งในประเทศไทย กรณีศึกษาวงดนตรีลูกทุ่ง บุญศรี รัตน์ง, นกน้อย อุไรพร, อาภาพร นครสวรรค์, เอกชัย ศรีวิชัย. *วารสารสถาบันวัฒนธรรมและศิลปะ*. 16 (2) 48-59.
- วิสุทธิ์ ไพเราะ. (2557, มกราคม-มิถุนายน). การบริหารจัดการดนตรีไทยร่วมสมัย กรณีศึกษาวงโจงกระเบน. *วารสารกระแสวัฒนธรรม*. 15 (27) 16-27.
- วีรพจน์ ลือประสิทธิ์สกุล. (2540). *TQM living handbook : An Executive summary*. (พิมพ์ครั้งที่ 2). กรุงเทพฯ : บีพีอาร์แอนด์ทีคิวเอ็ม คอนซัลแทนท์.

บรรณานุกรม (ต่อ)

- ศุภวัฒน์ สุขดำ. (2562). *รูปแบบการบริหารโรงเรียนวิถีพุทธ จังหวัดสงขลา*. วิทยานิพนธ์ศึกษาศาสตร์ คุษฎีบัณฑิต สาขาวิชาการบริหารการศึกษา มหาวิทยาลัยหาดใหญ่, สงขลา.
- สมศักดิ์ สิ้นธระเวชญ์. (2542). *มุ่งสู่คุณภาพการศึกษา*. กรุงเทพฯ : ไทยวัฒนาพานิช.
- สายพิน พุทธิสาร. (2543). *การศึกษาการจัดกิจกรรมเสริมหลักสูตรดนตรีไทยในโรงเรียนมัธยมศึกษา สังกัดกรมสามัญศึกษา : กรณีศึกษาโรงเรียนที่ได้รับรางวัลการประกวดวงดนตรีไทยด้วยพระราชทาน สมเด็จพระเทพรัตนราชสุดาฯ สยามบรมราชกุมารี*. วิทยานิพนธ์ครุศาสตรมหาบัณฑิต สาขาวิชา นิเทศศึกษาและพัฒนาศาสตร์ บัณฑิตวิทยาลัย จุฬาลงกรณ์มหาวิทยาลัย, กรุงเทพฯ.
- สำนักงานเลขาธิการสภาการศึกษา. (2559). *ยุทธศาสตร์การพัฒนาเด็กและเยาวชนผู้มีความสามารถพิเศษ (พ.ศ. 2560-2564)*. กรุงเทพฯ : องค์การการค้าครูสภา.
- สุกัญญา ทองทิพย์. (2560, มิถุนายน-ตุลาคม). แนวทางพัฒนาสู่ความสำเร็จของวงโปงลางระดับมัธยมศึกษา ในภาคตะวันออกเฉียงเหนือ. *วารสารช่อพะยอม*. 28 (2) 146-153.
- สุกรี เจริญสุข. (2532). *จะฟังดนตรีอย่างไรให้ไพเราะ*. กรุงเทพฯ : โรงพิมพ์เรือนแก้วการพิมพ์พระนคร
- สุทธภาพ ศรีอักษรกุล. (2559, มีนาคม-สิงหาคม). กลวิธีปรับวงโปงลางที่ไม่รวมเครื่องคู่ ตามแนวทางครู บรรพต แจ็งจรัส. *วารสารศิลปกรรมศาสตร์ จุฬาลงกรณ์มหาวิทยาลัย*. 3 (1) 87-94.
- สุนันทา มิตรงาม. (2558, กรกฎาคม-ธันวาคม). ทิศทางนโยบายการบริหารจัดการดนตรีและการแสดงของ กรมส่งเสริมวัฒนธรรม. *วารสารสถาบันวัฒนธรรมและศิลปะ*. 17 (1) 109-119.
- สุนัส ฤกษ์สมโภชน์. (2561, พฤษภาคม-ตุลาคม). รูปแบบการบริหารการจัดการเรียนการสอนดนตรีไทยใน โรงเรียนมัธยมศึกษา สังกัดสำนักงานคณะกรรมการการศึกษาขั้นพื้นฐาน ในเขตกรุงเทพมหานคร. *วารสารวิชาการ มหาวิทยาลัยราชภัฏพระนคร*. 8 (2) 196-203.
- สุพัตรา วิไลลักษณ์. (2556). *การจัดการศึกษาดนตรีไทยในอนาคต*. วิทยานิพนธ์ปรัชญาดุษฎีบัณฑิต สาขาวิชา ดุริยางคศิลป์ บัณฑิตวิทยาลัย มหาวิทยาลัยมหาสารคาม, มหาสารคาม.
- สุภัทร พันธุ์พัฒนกุล. (2554). *การพัฒนา รูปแบบการบริหารโรงเรียนมัธยมศึกษาที่มีประสิทธิผล สังกัดสำนักงานคณะกรรมการการศึกษาขั้นพื้นฐาน*. วิทยานิพนธ์ปรัชญาดุษฎีบัณฑิต สาขาวิชา การบริหารการศึกษา มหาวิทยาลัยศรีปทุม, กรุงเทพฯ.
- สุรศักดิ์ ศุภเมธีวรกุล. (2557, เมษายน-มิถุนายน). รูปแบบการพัฒนาสมรรถนะผู้นำการเปลี่ยนแปลงสู่ ความเป็นเลิศตามมาตรฐานสากลในการบริหารสถานศึกษาขั้นพื้นฐาน สังกัดสำนักงานคณะกรรมการ การศึกษาขั้นพื้นฐาน. *วารสารสุทธิปริทัศน์*. 28 (86) 214-233.
- อรรณพ รวรานิช. (2556). *การบริหารจัดการวงดนตรีไทยสากลในประเทศไทย : กรณีศึกษา วงดนตรีเกษมศรี วงดนตรีคีตศิลป์ และวงดนตรีสุภาภรณ์*. วิทยานิพนธ์ปรัชญาดุษฎีบัณฑิต สาขาวิชาดุริยางคศิลป์ บัณฑิตวิทยาลัย มหาวิทยาลัยมหาสารคาม, มหาสารคาม.
- อภินันท์ พฤกษ์ศรี. (2558). *มูลนิธिर่างวัลสมเด็จเจ้าฟ้ามหาจักรี*. กรุงเทพฯ : สำนักงานเลขาธิการครูสภา.
- อภินันท์ พฤกษ์ศรี. (2560). *การสร้างเสริมการเรียนรู้เพื่อสุขภาวะ โดยเครือข่ายครูมูลนิธिर่างวัลสมเด็จเจ้าฟ้ามหาจักรี*. กรุงเทพฯ : จามจุรี โปรดักส์ จำกัด.

บรรณานุกรม (ต่อ)

- อังคณา แสงอนันต์. (2553). *การสืบทอดดนตรีไทยสายครูอุทัย แก้วละเอียด กรณีศึกษาวงไทยบรรเลงอำเภอมัญจาคีรี จังหวัดสมุทรสงคราม*. ปริญญาโทศิลปกรรมศาสตรมหาบัณฑิต สาขาวิชามานุษยวิทยา บัณฑิตวิทยาลัย มหาวิทยาลัยศรีนครินทรวิโรฒ, กรุงเทพฯ.
- อาจารย์ รุ่งเจริญ. (2556, มกราคม-มิถุนายน). การใช้เอกลักษณ์จากศิลปะการแสดงพื้นบ้านเพื่อการส่งเสริมการท่องเที่ยวทางวัฒนธรรม : กรณีศึกษาจังหวัดสุพรรณบุรี. *วารสารสถาบันวัฒนธรรมและศิลปะ*. 14 (2) 28-43.
- อุษณีย์ อนุรุทธวงศ์. (2555). *การเสาะหา/คัดเลือกผู้มีความสามารถพิเศษ*. กรุงเทพฯ : อินทร์ณน.
- Bruner, J. S. (1963). Needed : A theory of instruction. *Educational Leadership*, 20(8), 523-532.
- Colaizzi, P. (1978). *Psychological research as the Phenomenologist views it. In Existential - Phenomenological Alternatives for Psychology* (Valle R. & King M. eds), Oxford University Press, London.
- Cummings, T. G. & Worley, C. G. (2009). *Organization Development & Change (9th ed)*. Ohio : South-Western Cengage Learning.
- Morrow, R., Rodriguez, A. and King, N. (2015), Colaizzi's descriptive phenomenological method. *The Psychologist*, 28(8), 643-644.
- Nichols, J. A. (2015). A discrete time random walk model for anomalous diffusion. *Journal of Computational Physics*, 293, 53-69.
- Porter, Michael E. (2011). "What is strategic" *HBR's 10 must reads on strategy*. Boston, MA : Harvard Business Review.
- Robbins, Stephen P: & Coulter, Mary K. (2012). *Management. (11th ed)*. Upper Saddle River, New Jersey : Pearson.
- Stoltz, Paul. G. (1997). *Adversity Quotient : Turning Obstacles into Opportunities*. New York : John Wiley & Son.

ภาคผนวก

ภาคผนวก ก
เอกสารชั้นตอนที่ 1

- ◆ แบบสัมภาษณ์เชิงลึก
- ◆ สำเนาหนังสือขอความอนุเคราะห์เก็บข้อมูลเพื่อการวิจัยโดยสัมภาษณ์เชิงลึก
- ◆ รายชื่อกลุ่มผู้ให้ข้อมูล
- ◆ ประวัติโรงเรียนของผู้ให้ข้อมูล 5 โรงเรียน
- ◆ ภาพประกอบการสัมภาษณ์เชิงลึก
- ◆ ข้อมูลการสัมภาษณ์เชิงลึก ตัวอย่างบทสัมภาษณ์ครูสอนดนตรีไทย 1 โรงเรียน



แบบสัมภาษณ์เชิงลึก

กระบวนการการบริหารจัดการวงดนตรีไทยเพื่อความเป็นเลิศของโรงเรียนมัธยมศึกษา สังกัดสำนักงานคณะกรรมการการศึกษาขั้นพื้นฐาน

คำชี้แจง

1. แบบสัมภาษณ์นี้จัดทำขึ้นโดยมีวัตถุประสงค์ เพื่อรวบรวมความคิดเห็นเบื้องต้นของกลุ่มผู้บริหาร ครูสอนดนตรีไทย และครูที่ได้รับเชิญเป็นครูภูมิปัญญา เพื่อสอนดนตรีไทยในโรงเรียนมัธยมศึกษา ขนาดใหญ่ สังกัดสำนักงานคณะกรรมการการศึกษาขั้นพื้นฐาน กระทรวงศึกษาธิการ ในเรื่องของโรงเรียน ดำเนินการสร้างวงดนตรีไทยด้วยวิธีการ อย่างไรก็ตาม โรงเรียนดำเนินการพัฒนางวงดนตรีไทยให้มีประสิทธิภาพ ด้วยวิธีการ อย่างไรก็ตาม โรงเรียนมีปัญหาในการดำเนินการพัฒนางวงดนตรีไทยให้มีประสิทธิภาพ อย่างไรก็ตาม และข้อเสนอแนะ โดยวิธีการสัมภาษณ์เชิงลึกตามกรอบความคิดเห็นในการวิจัยเบื้องต้น เพื่อศึกษา ประเด็นหลักและประเด็นย่อยของกระบวนการบริหารจัดการวงดนตรีไทย เพื่อความเป็นเลิศของ โรงเรียนมัธยมศึกษา สังกัดสำนักงานคณะกรรมการการศึกษาขั้นพื้นฐาน

2. ข้อมูลจากการสัมภาษณ์โดยกลุ่มผู้บริหาร ครูสอนดนตรีไทย และครูที่ได้รับเชิญเป็นครูภูมิปัญญา ครั้งนี้ จะถูกนำมาวิเคราะห์เนื้อหาเกี่ยวกับในเรื่องของโรงเรียนดำเนินการสร้างวงดนตรีไทยด้วยวิธีการ อย่างไรก็ตาม โรงเรียนดำเนินการพัฒนางวงดนตรีไทยให้มีประสิทธิภาพด้วยวิธีการ อย่างไรก็ตาม โรงเรียนมี ปัญหาในการดำเนินการพัฒนางวงดนตรีไทยให้มีประสิทธิภาพ อย่างไรก็ตาม และข้อเสนอแนะของ กระบวนการบริหารจัดการวงดนตรีไทย เพื่อความเป็นเลิศของโรงเรียนมัธยมศึกษา สังกัดสำนักงาน คณะกรรมการการศึกษาขั้นพื้นฐาน และพิจารณาร่วมกับกรอบความคิดที่ผู้วิจัยกำหนดไว้เบื้องต้น

3. ผู้วิจัยขอขอบคุณ ในความร่วมมือมา ณ โอกาสนี้

นางสาวอภินันท์ พฤกษ์ศรี

นักศึกษาหลักสูตรศึกษาศาสตรดุษฎีบัณฑิต

สาขาวิชาการบริหารการศึกษา มหาวิทยาลัยมหาสารคาม

ข้อมูลเบื้องต้นทั่วไป

โรงเรียน

สถานที่สัมภาษณ์

วัน/เดือน/ปี

เวลาเริ่มสัมภาษณ์

ผู้ให้การสัมภาษณ์

ผู้สัมภาษณ์

ผู้จัดบันทึกการสัมภาษณ์

ผู้บันทึกภาพ

วัตถุประสงค์

เวลาสิ้นสุดการสัมภาษณ์

1. การสร้างความคุ้นเคย

เริ่มการสนทนา

- 1.1 สนทนาเกี่ยวกับสภาพบรรยากาศทั่วไปของโรงเรียน
- 1.2 ขออนุญาตเริ่มการสัมภาษณ์

2. แจ้งวัตถุประสงค์ของการสัมภาษณ์

2.1 ต้องการศึกษเกี่ยวกับกระบวนการการบริหารจัดการวงดนตรีไทย เพื่อความเป็นเลิศของโรงเรียนมัธยมศึกษา สังกัดสำนักงานคณะกรรมการการศึกษาขั้นพื้นฐาน

2.2 ขอให้แสดงความคิดเห็นโดยอิสระ โดยจะไม่มีผลกระทบต่อการทำงานของผู้ให้สัมภาษณ์ แต่จะนำผลการสัมภาษณ์มาอ้างอิงในการสังเคราะห์กระบวนการการบริหารจัดการวงดนตรีไทยเพื่อความเป็นเลิศของโรงเรียนมัธยมศึกษา สังกัดสำนักงานคณะกรรมการการศึกษาขั้นพื้นฐาน

2.3 ผู้สัมภาษณ์ขออนุญาตบันทึกเสียง ถ่ายภาพ แต่การบันทึกเสียงนี้ จะไม่นำไปเผยแพร่ในที่ใด นอกจากผู้วิจัยจะนำไปเปิด เพื่อสรุปความคิดเห็นของผู้ให้สัมภาษณ์ให้ถูกต้องเท่านั้น

3. แนวคำถามในการสัมภาษณ์เชิงลึก

3.1 ตอนที่ 1 ผู้ให้ข้อมูล

- () 1) ผู้อำนวยการโรงเรียน
- () 2) รองผู้อำนวยการโรงเรียน
- () 3) หัวหน้ากลุ่มสาระการเรียนรู้ศิลปะโรงเรียน
- () 4) ครูสอนดนตรีไทยโรงเรียน
- () 5) ครูภูมิปัญญาด้านดนตรีไทยโรงเรียน

3.2 ตอนที่ 2 คำถามเกี่ยวกับกระบวนการการบริหารจัดการวงดนตรีไทยเพื่อความเป็นเลิศของโรงเรียน

ข้อ 1 โรงเรียนดำเนินการสร้างวงดนตรีไทยด้วยวิธีการ อะไรบ้าง

1.1 หลักการ แนวคิด และปรัชญา

.....

.....

1.2 การเตรียมการเพื่อให้เกิดวงดนตรีไทย

.....

.....

1.3 การจัดสรรงบประมาณ

.....

.....

1.4 การจัดการด้านสถานที่ให้ฝึกซ้อมวงดนตรีไทย

.....

.....

1.5 สรรหาและพัฒนานักดนตรีไทย

.....

.....

1.6 การเตรียมการครูสอนดนตรีไทย

.....

.....

1.7 การบริหารจัดการวงดนตรีไทย ให้เกิดคุณภาพทันเวลา

.....

.....

1.8 การจัดการด้านวิชาการ หลักสูตรวิชาดนตรีไทย

.....

.....

1.9 แนวคิดในการสร้างเครือข่ายดนตรีไทย

.....

.....

1.10 การดำเนินการเพื่อให้เกิดวงดนตรีไทยมีความยั่งยืนมั่นคงถาวร

.....

.....

ข้อ 2 โรงเรียนดำเนินการพัฒนาวงดนตรีไทยให้มีประสิทธิภาพด้วยวิธีการ อะไรบ้าง

2.1 แนวทางหรือรูปแบบการพัฒนาวงดนตรีไทยเพื่อให้นักดนตรีไทยพัฒนาฝีมือ

2.2 มีการจัดการด้านสถานที่ วัสดุอุปกรณ์ สื่อ และเครื่องดนตรีไทย

2.3 การสร้างแรงจูงใจแก่นักดนตรีไทย

2.4 การเสริมแรงครูสอนดนตรีไทย

2.5 การจัดสรร ดูแลงบประมาณเพิ่มเติมให้พอเพียง

2.6 การสนับสนุนให้นักดนตรีไทยแสดงในเวทีต่าง ๆ

2.7 มีกระบวนการใดที่ทำแล้ว ส่งผลให้วงดนตรีไทยมีประสิทธิภาพอย่างรวดเร็ว

2.8 การจัดกิจกรรมเสริมสร้างคุณธรรมจริยธรรมแก่นักดนตรีไทย

2.9 การสนับสนุนจากผู้ปกครองหรือเครือข่ายผู้บริหารโรงเรียน

2.10 การส่งเสริมสนับสนุนนักดนตรีไทยที่สร้างชื่อเสียงให้แก่โรงเรียน

ข้อ 3 โรงเรียนมีปัญหาในการดำเนินการพัฒนางานดนตรีไทยให้มีประสิทธิภาพ อย่างไรบ้าง

3.1 ด้านการวางแผน

.....

.....

3.2 ด้านการดำเนินงาน

.....

.....

3.3 ด้านทีมงาน ครูผู้สอนและนักดนตรีไทย

.....

.....

3.4 ด้านสถานที่ วัสดุอุปกรณ์ สื่อ และเครื่องดนตรีไทย

.....

.....

3.5 ด้านการจัดสรรงบประมาณ

.....

.....

3.6 ด้านการรายงานสรุปผลการดำเนินงาน

.....

.....

3.7 ด้านการประชาสัมพันธ์ผลการดำเนินงาน

.....

.....

3.3 ข้อเสนอแนะ

ท่านมีข้อเสนอแนะเกี่ยวกับกระบวนการการบริหารจัดการวงดนตรีไทยเพื่อความเป็นเลิศของโรงเรียนมัธยมศึกษา สังกัดสำนักงานคณะกรรมการการศึกษาขั้นพื้นฐาน ที่ต้องการให้ผู้สัมภาษณ์ได้รับทราบหรือไม่ อย่างไร

4. สรุปการสัมภาษณ์

4.1 ผู้สัมภาษณ์สรุปข้อมูลตามประเด็นที่ได้จากการสัมภาษณ์ให้ผู้เกี่ยวข้องรับฟัง เพื่อให้ได้ข้อมูลที่ถูกต้องตรงกัน และเพื่อทบทวนการแสดงความคิดเห็นเพิ่มเติมอีกครั้ง

4.2 กล่าวขอบคุณและกล่าวจบการสัมภาษณ์



มหาวิทยาลัยหาดใหญ่
HATYAI UNIVERSITY



ที่ ศษ.ศป. 03.466

31 พฤษภาคม 2561

เรื่อง ขอความอนุเคราะห์เก็บข้อมูลเพื่อการวิจัยโดยการสัมภาษณ์

เรียน ผู้อำนวยการโรงเรียน

สิ่งที่ส่งมาด้วย แบบสัมภาษณ์เพื่อการวิจัย จำนวน 1 ฉบับ

ด้วยนางสาวภิณันท์ พุกชะศรี นักศึกษาหลักสูตรศึกษาศาสตรดุษฎีบัณฑิต สาขาวิชาการบริหาร การศึกษา คณะศึกษาศาสตร์และศิลปศาสตร์ มหาวิทยาลัยหาดใหญ่ ได้รับอนุมัติให้ทำวิทยานิพนธ์ เรื่อง “กระบวนการการบริหารจัดการวงดนตรีไทยเพื่อความเป็นเลิศของโรงเรียนมัธยมศึกษา สังกัด สำนักงานคณะกรรมการการศึกษาขั้นพื้นฐาน” โดยมี รองศาสตราจารย์ ดร.ประชุม รอดประเสริฐ เป็น อาจารย์ที่ปรึกษาหลัก และรองศาสตราจารย์ ดร.นิรันดร์ จุลทรัพย์ เป็นอาจารย์ที่ปรึกษาร่วม

ในการนี้ คณะศึกษาศาสตร์และศิลปศาสตร์ ใคร่ขอความอนุเคราะห์ท่านและบุคลากรใน ตำแหน่ง ที่เกี่ยวข้องกับกระบวนการบริหารจัดการวงดนตรีไทยภายในโรงเรียนของท่านอีก 4 ท่าน ดังต่อไปนี้ 1) รองผู้อำนวยการโรงเรียน 2) หัวหน้ากลุ่มสาระการเรียนรู้ศิลปะ 3) ครูสอนดนตรีไทย และ 4) ครูภูมิปัญญา ด้านดนตรีไทย ได้โปรดให้ข้อมูลโดยการสัมภาษณ์เพื่อประกอบการทำวิทยานิพนธ์ของ นักศึกษาในเรื่องดังกล่าว โดยนักศึกษาผู้วิจัยจะนำไปวิเคราะห์ในภาพรวม ซึ่งไม่กระทบต่อสถานศึกษา ของท่าน สำหรับวันเวลา และสถานที่ในการสัมภาษณ์นั้นผู้วิจัย ประสานกับท่านอีกครั้งหนึ่ง ทั้งนี้ขออนุญาต แจ้งหมายเลขโทรศัพท์การติดต่อ ประสานงานของนางสาวภิณันท์ พุกชะศรี ดังนี้ 08-9466-1303

จึงเรียนมาเพื่อโปรดพิจารณาให้ความอนุเคราะห์ และขอขอบคุณเป็นอย่างสูงมา ณ โอกาสนี้

ขอแสดงความนับถือ

(รองศาสตราจารย์ ดร.ประชุม รอดประเสริฐ)

ผู้อำนวยการหลักสูตรศึกษาศาสตรดุษฎีบัณฑิต

ปฏิบัติหน้าที่แทนคณบดีคณะศึกษาศาสตร์และศิลปศาสตร์

สำนักโครงการปริญญาเอก

ติดต่อ นางพิไลพร เกษตรสมบูรณ์

โทร. 0-7420-0300 ต่อ 656

โทรสาร 0-7420-0374

Hatyai University, the First Private University in Southern Thailand





125 / 502 Polpichai Rd. Hatyai Songkhla 90110 Thailand <http://www.hu.ac.th>

Tel 66 74 200300, 425000 Fax 66 74 425467



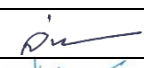

รายชื่อผู้ให้ข้อมูล

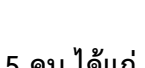
ผู้บริหาร ครูสอนดนตรีไทย และครูภูมิปัญญาในโรงเรียนมัธยมศึกษา
สังกัดสำนักงานคณะกรรมการการศึกษาขั้นพื้นฐาน กระทรวงศึกษาธิการ



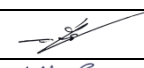

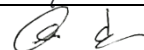
1. ผู้ให้ข้อมูล ภาคเหนือ โรงเรียนเฉลิมขวัญสตรี จังหวัดพิษณุโลก จำนวน 5 คน ได้แก่

ลำดับที่	ชื่อ-นามสกุล	ตำแหน่ง	ลายมือชื่อ
1.	ดร.จิตราภรณ์ ไยศิลป์	อดีตผู้อำนวยการโรงเรียน	
2.	ดร.กนกดาว เดชก้อง	รองผู้อำนวยการโรงเรียน	
3.	นายสุรกิจ เฉลิมวิริยะสกุล	หัวหน้ากลุ่มสาระการเรียนรู้ศิลปะ	
4.	นางศศิธร นักปี	อดีตครูสอนดนตรีไทย	
5.	รศ.ประทีป นักปี	ครูภูมิปัญญาด้านดนตรีไทย	



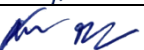

2. ผู้ให้ข้อมูล ภาคกลาง โรงเรียนอยุธยาวิทยาลัย จังหวัดพระนครศรีอยุธยา จำนวน 5 คน ได้แก่

ลำดับที่	ชื่อ-นามสกุล	ตำแหน่ง	ลายมือชื่อ
1.	นายวรากร รื่นกมล	อดีตผู้อำนวยการโรงเรียน	
2.	นายอนันต์ มีพจนา	รองผู้อำนวยการโรงเรียน	
3.	นายสิรภพ ทองอร่าม	หัวหน้ากลุ่มสาระการเรียนรู้ศิลปะ	
4.	นายอุทิศ พิณพาทย์เพราะ	ครูสอนดนตรีไทย	
5.	นายวรพงษ์ พุ่มพฤกษ์	ครูภูมิปัญญาด้านดนตรีไทย	





3. ผู้ให้ข้อมูล ภาคใต้ โรงเรียนมหาวชิราวุธ จังหวัดสงขลา จำนวน 5 คน ได้แก่

ลำดับที่	ชื่อ-นามสกุล	ตำแหน่ง	ลายมือชื่อ
1.	นายโกศล สุวรรณมณี	อดีตผู้อำนวยการโรงเรียน	
2.	นายสันติ คำแก้ว	อดีตรองผู้อำนวยการโรงเรียน	
3.	นายศิษฏ์จตุตม์ จันทกรานต์	หัวหน้ากลุ่มสาระการเรียนรู้ศิลปะ	
4.	นายพัทธพงศ์ ขุนสุยหนู	ครูสอนดนตรีไทย	
5.	นายศรัทธา จันทมณีโชติ	ครูภูมิปัญญาด้านดนตรีไทย	

4. ผู้ให้ข้อมูล ภาคตะวันออกเฉียงเหนือ โรงเรียนเบ็ญจะมะมหาราช จังหวัดอุบลราชธานี
จำนวน 5 คน ได้แก่

ลำดับที่	ชื่อ-นามสกุล	ตำแหน่ง	ลายมือชื่อ
1.	ว่าที่ร.ต. ดร.กมล สาดสี	ผู้อำนวยการโรงเรียน	
2.	นายอรรถณพ จันทะโสสม	รองผู้อำนวยการโรงเรียน	
3.	นายไพฑูรย์ พุ่มกำพล	หัวหน้ากลุ่มสาระการเรียนรู้ศิลปะ	
4.	นางรุจิวรรณ อากมล	ครูสอนดนตรีไทย	
5.	ดร.ธนวัฒน์ บุตรทองทิม	ครูภูมิปัญญาด้านดนตรีไทย	

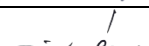
5. ผู้ให้ข้อมูล ส่วนกลาง โรงเรียนเทพศิรินทร์ กรุงเทพมหานคร จำนวน 5 คน ได้แก่

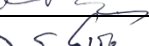
ลำดับที่	ชื่อ-นามสกุล	ตำแหน่ง	ลายมือชื่อ
1.	นายอนันต์ ทรัพย์วารี	อดีตผู้อำนวยการโรงเรียน	
2.	นางสาวกรเกล้า แก้วโชติ	รองผู้อำนวยการโรงเรียน	
3.	นางสาวนันทพร ผ่องพุดิ	หัวหน้ากลุ่มสาระการเรียนรู้ศิลปะ	
4.	นายอาทร ธนวัฒน์	ครูสอนดนตรีไทย	
5.	ผศ.ดร.วีระ พันธุ์เสื่อ	ครูภูมิปัญญาด้านดนตรีไทย	

ประวัติโรงเรียนของผู้ให้ข้อมูล 5 โรงเรียน

โรงเรียนทั้ง 5 โรงเรียน เป็นกลุ่มผู้ให้ข้อมูลที่มีความพร้อมและมีชื่อเสียงด้านดนตรีไทย มาเป็นเวลายาวนาน มีนักเรียน ห้องเรียน เครื่องดนตรีไทย งบประมาณ ครุภูมิปัญญา ระบบการบริหารจัดการที่ดีและต่อเนื่อง นับเป็นโรงเรียนที่ดีที่สุดแห่งหนึ่งของแต่ละภูมิภาค สนับสนุนโดยผู้บริหารโรงเรียน ครู และผู้มีอุปการคุณ ทำให้กระบวนการบริหารจัดการวงดนตรีไทยมีความก้าวหน้าและประสบผลสำเร็จเป็นแบบอย่างที่ดีน่าชื่นชม และยกย่องที่สามารถสร้างสรรค์ทั้งภาคทฤษฎีและปฏิบัติ ด้านดนตรีไทยอันเป็นเอกลักษณ์ของชาติให้พัฒนาแพร่หลายสู่เยาวชนไทยให้สืบสานต่อยอดตลอดมา

1. ภาคเหนือ โรงเรียนเฉลิมขวัญสตรี จังหวัดพิษณุโลก

โรงเรียนเฉลิมขวัญสตรี เป็นโรงเรียนระดับมัธยมศึกษาขนาดใหญ่พิเศษ เป็นโรงเรียนประเภทหญิงล้วน ระดับมัธยมศึกษาตอนต้น ส่วนระดับชั้นมัธยมศึกษาตอนปลาย ประเภทสหศึกษา สังกัดสำนักงานเขตพื้นที่การศึกษามัธยมศึกษา เขต 39 (พิษณุโลก, อุตรดิตถ์) ก่อตั้งโรงเรียนเมื่อ วันที่ 8 พฤศจิกายน 2466 ปัจจุบันโรงเรียนเฉลิมขวัญสตรีตั้งอยู่ที่ 28 ถนนพทุธบูชา ตำบลในเมือง อำเภอเมือง จังหวัดพิษณุโลก 65000

ตราสัญลักษณ์ พระศรีสวดี

ปรัชญา นตฺถิ ปญญา สฺมา อาภา = แสงสว่างเสมอด้วยปัญญาไม่มี

คำขวัญ ประพฤติดี มีวินัย ตั้งใจเรียน

ต้นไม้ประจำโรงเรียน พญาสัตตบรรณ

สีธงประจำโรงเรียน กรมท่า-ขาว

ผู้อำนวยการโรงเรียน ดร.จิตราภรณ์ ไยศิลป์

ครูดนตรีไทย ครูศศิธร นักปี

กิจกรรมดนตรีไทย

โรงเรียนเฉลิมขวัญสตรี จังหวัดพิษณุโลก มีชื่อเสียงด้านดนตรีไทยมาเป็นเวลานาน มีผลงานการจัดกิจกรรมพัฒนานักเรียนด้านดนตรีไทยอย่างต่อเนื่อง กิจกรรมประกวดวงดนตรีไทย ในงานศิลปหัตถกรรมนักเรียนระดับชาติ จัดโดย สำนักพัฒนากิจกรรมนักเรียน สังกัดสำนักงานคณะกรรมการการศึกษาขั้นพื้นฐาน กระทรวงศึกษาธิการ ระหว่างปี พ.ศ. 2555-2560 ได้รับรางวัล ดังนี้

1. รางวัลที่ 3 ประเภทวงเครื่องสายวงเล็ก พ.ศ. 2556
2. รางวัลที่ 2 ประเภทวงปี่พาทย์ไม้นวมเครื่องคู่ผสมเครื่องสายวงเล็ก พ.ศ. 2555
3. รางวัลที่ 3 ประเภทวงปี่พาทย์ไม้นวมเครื่องคู่ผสมเครื่องสายวงเล็ก พ.ศ. 2557

2. ภาคกลาง โรงเรียนอยุธยาวิทยาลัย จังหวัดพระนครศรีอยุธยา

โรงเรียนอยุธยาวิทยาลัย เป็นโรงเรียนระดับมัธยมศึกษาขนาดใหญ่พิเศษ ประเภทสหศึกษา สังกัดสำนักงานเขตพื้นที่การศึกษามัธยมศึกษา เขต 3 จัดการศึกษาสายสามัญ ระดับมัธยมศึกษา

ตอนต้นและมัธยมศึกษาตอนปลาย ก่อตั้งขึ้นเมื่อปี พ.ศ. 2448 โดยเรียกชื่อว่า “โรงเรียนตัวอย่างประจำมณฑลกรุงเทพฯ” ต่อมา พ.ศ. 2450 เรียกชื่อ ว่าโรงเรียนหลังวัง และต่อมา พ.ศ. 2475 เปลี่ยนชื่อเป็นโรงเรียนอยุธยาวิทยาลัย (เปลี่ยนแปลงตามชื่อจังหวัด) ปัจจุบันโรงเรียนอยุธยาวิทยาลัย ตั้งอยู่ที่ 56 ถนนป่าไทน์ ตำบลประตูชัย อำเภอพระนครศรีอยุธยา จังหวัดพระนครศรีอยุธยา 13000

ปรัชญาโรงเรียน ตั้งใจเรียน เพียรทำดี มีวินัย รับผิดชอบ

ตราประจำโรงเรียน ตราสังข์ทักษิณาวัตร ประดิษฐานบนพานแว่นฟ้า ภายในปราสาทใต้ต้นหมัน

สีประจำโรงเรียน สีขาวและสีแดง

อัตลักษณ์ของโรงเรียนชาติเสือ หมายถึง ผู้ที่มีกำเนิดมาจากบรรพบุรุษที่มีแต่คนเก่ง กล้าหาญ

เอกลักษณ์โรงเรียน ภูมิโอบถาวร มุ่งมั่นความเป็นเลิศ เทิดองค์อันนันท

ต้นไม้ประจำโรงเรียน ต้นพะยอม

ผู้อำนวยการ นายวรากร รื่นกมล

ครูดนตรีไทย ครูอุทิศ พิณพาทย์เพราะ

กิจกรรมดนตรีไทย

โรงเรียนอยุธยาวิทยาลัย จังหวัดพระนครศรีอยุธยา มีชื่อเสียงด้านดนตรีไทยมาเป็นเวลานาน มีผลงานการจัดกิจกรรมพัฒนานักเรียนด้านดนตรีไทยอย่างต่อเนื่อง กิจกรรมประกวดวงดนตรีไทย ในงานศิลปหัตถกรรมนักเรียนระดับชาติ จัดโดย สำนักพัฒนากิจกรรมนักเรียน สังกัดสำนักงานคณะกรรมการการศึกษาขั้นพื้นฐาน กระทรวงศึกษาธิการ ระหว่างปี พ.ศ. 2555-2560 ได้รับรางวัล ดังนี้

1. รางวัลที่ 3 ประเภทวงเครื่องสายวงเล็ก พ.ศ. 2557
2. รางวัลที่ 2 ประเภทปี่พาทย์มโหรีวงเครื่องคู่ผสมเครื่องสายวงเล็ก พ.ศ. 2557
3. รางวัลที่ 3 ประเภทปี่พาทย์มโหรีวงเครื่องคู่ผสมเครื่องสายวงเล็ก พ.ศ. 2558
4. รางวัลที่ 2 ประเภทปี่พาทย์มโหรีวงเครื่องคู่ พ.ศ. 2559

3. ภาคใต้ โรงเรียนมหาวชิราวุธ จังหวัดสงขลา

โรงเรียนมหาวชิราวุธ จังหวัดสงขลา เป็นโรงเรียนระดับมัธยมศึกษาขนาดใหญ่พิเศษ ประเภทสหศึกษา สังกัดสำนักงานเขตพื้นที่การศึกษามัธยมศึกษา 16 (สงขลา,สตูล) ก่อตั้งโรงเรียนเมื่อเดือนมกราคม พ.ศ. 2439 ในวโรกาสวันพระราชสมภพพระบาทสมเด็จพระมงกุฎเกล้าเจ้าอยู่หัว ขณะยังทรงดำรงพระอิสริยยศเป็นสมเด็จพระบรมโอรสาธิราช เจ้าฟ้ามหาวชิราวุธ สยามมกุฎราชกุมาร เจ้าพระยายมราช (ปั้น สุขุม) ได้ขอพระราชทานพระนามของพระองค์ในขณะนั้นมาเป็นนามของโรงเรียน ปัจจุบันโรงเรียนมหาวชิราวุธ ตั้งอยู่ที่ 19 ถนนราชดำเนิน ตำบลบ่อยาง อำเภอเมือง จังหวัดสงขลา 90000

ปรัชญาโรงเรียน "รุกขาม อุตตโน สาธุ" แปลว่า "พึงรักษาความดีของตนไว้"

ตราประจำโรงเรียน ตราวชิระ

สีประจำโรงเรียน น้ำเงิน – ขาว

ต้นไม้ประจำโรงเรียน ต้นชะเมา

ผู้อำนวยการ นายโกศล สุวรรณมณี

ครูดนตรีไทย ครูพัทธพงศ์ ขุนสุยหนู

กิจกรรมดนตรีไทย

โรงเรียนมหาวิทยาลัยราชภัฏ จังหวัดสงขลา มีชื่อเสียงด้านดนตรีไทยมาเป็นเวลานานมีผลงานการจัดกิจกรรมพัฒนานักเรียนด้านดนตรีไทยอย่างต่อเนื่อง กิจกรรมประกวดวงดนตรีไทย ในงานศิลปหัตถกรรมนักเรียนระดับชาติ จัดโดย สำนักพัฒนากิจกรรมนักเรียน สังกัดสำนักงานคณะกรรมการการศึกษาขั้นพื้นฐาน กระทรวงศึกษาธิการ ระหว่างปี พ.ศ. 2555-2560 ได้รับรางวัลดังนี้

- รางวัลที่ 1 ประเภทวงเครื่องสายวงเล็ก พ.ศ. 2556
- รางวัลที่ 2 ประเภทวงเครื่องสายวงเล็ก พ.ศ. 2557
- รางวัลที่ 2 ประเภทวงเครื่องสายวงเล็ก พ.ศ. 2558
- รางวัลที่ 1 ประเภทวงเครื่องสายวงเล็ก พ.ศ. 2559
- รางวัลที่ 1 ประเภทวงปี่พาทย์มโหรีวงเครื่องคู่ผสมเครื่องสายวงเล็ก พ.ศ. 2555
- รางวัลที่ 1 ประเภทวงปี่พาทย์มโหรีวงเครื่องคู่ผสมเครื่องสายวงเล็ก พ.ศ. 2556
- รางวัลที่ 1 ประเภทวงปี่พาทย์มโหรีวงเครื่องคู่ผสมเครื่องสายวงเล็ก พ.ศ. 2557
- รางวัลที่ 3 ประเภทวงปี่พาทย์มโหรีวงเครื่องคู่ผสมเครื่องสายวงเล็ก พ.ศ. 2559
- รางวัลที่ 2 ประเภทวงปี่พาทย์มโหรีวงเครื่องคู่ผสมเครื่องสายวงเล็ก พ.ศ. 2560

4. ภาคตะวันออกเฉียงเหนือ โรงเรียนเบ็ญจะมะมหาราช จังหวัดอุบลราชธานี

โรงเรียนเบ็ญจะมะมหาราช เป็นโรงเรียนระดับมัธยมศึกษาขนาดใหญ่พิเศษ ประเภทสหศึกษา สังกัดสำนักงานเขตพื้นที่การศึกษามัธยมศึกษา เขต 29 (อุบลราชธานี, อำนาจเจริญ, ยโสธร) สังกัดสำนักงานคณะกรรมการการศึกษาขั้นพื้นฐาน กระทรวงศึกษาธิการ จัดการศึกษาระดับมัธยมศึกษาตอนต้นและมัธยมศึกษาตอนปลายตามหลักสูตรของกระทรวงศึกษาธิการ ชื่อโรงเรียนเขียนว่า “เบ็ญจะมะมหาราช” นี้ถือเอาตามลายพระหัตถ์ที่สมเด็จพระเจ้าบรมวงศ์เธอเจ้าฟ้าจักรพงษ์ภูวนาถ กรมหลวงพิษณุโลกประชานาถ ได้ประทานนามไว้เมื่อวันที่ 28 กันยายน พ.ศ. 2458 เพื่อเป็นอนุสรณ์ถวายแด่พระบาทสมเด็จพระจุลจอมเกล้าเจ้าอยู่หัวและเป็นโรงเรียนเดียวในประเทศไทยที่ต่อท้ายด้วย “มหาราช” ปัจจุบันตั้งอยู่ที่ 600 ถนนสรรพสิทธิ์ ตำบลในเมือง อำเภอเมืองอุบลราชธานี จังหวัดอุบลราชธานี 34000

ตราสัญลักษณ์ ตราพระมหาพิชัยมงกุฎเปล่งรัศมีครบเลข 5

ปรัชญา "สุพัตถมมสงคโม วฑฒติ" ผู้มีความประพฤติธรรม สังคมดี ย่อมเจริญ

คำขวัญประจำโรงเรียน “ประพฤติดี มีวัฒนธรรม นำสังคม”

สีธงประจำโรงเรียน สีเขียว สีแดง

ต้นไม้ประจำโรงเรียน ต้นไทร

ผู้อำนวยการ ว่าที่ร.ต. ดร.กมล สาดศรี

ครูดนตรีไทย ครูจิวรรณ อากมล

กิจกรรมดนตรีไทย

โรงเรียนเบ็ญจะมะมหาราช จังหวัดอุบลราชธานี มีชื่อเสียงด้านดนตรีไทยมาเป็นเวลานาน มีผลงานการจัดกิจกรรมพัฒนานักเรียนด้านดนตรีไทยอย่างต่อเนื่อง กิจกรรมประกวดวงดนตรีไทย ในงานศิลปหัตถกรรมนักเรียนระดับชาติ จัดโดย สำนักพัฒนากิจกรรมนักเรียน สังกัดสำนักงาน คณะกรรมการการศึกษาขั้นพื้นฐาน กระทรวงศึกษาธิการ ระหว่างปี พ.ศ. 2555-2560 ได้รับรางวัล ดังนี้

1. รางวัลที่ 1 ประเภทวงเครื่องสายวงเล็ก พ.ศ. 2555
2. รางวัลที่ 2 ประเภทวงเครื่องสายวงเล็ก พ.ศ. 2559

5. ส่วนกลาง โรงเรียนเทพศิรินทร์ กรุงเทพฯ

โรงเรียนเทพศิรินทร์ กรุงเทพฯ โรงเรียนรัฐบาลแห่งเดียวในประเทศไทยที่พระมหากษัตริย์ ทรงเข้ารับการศึกษา คือ พระบาทสมเด็จพระปรเมนทรมหาอานันทมหิดล รัชกาลที่ 8 โรงเรียนเทพศิรินทร์ ก่อตั้งขึ้นในวันที่ 15 มีนาคม พ.ศ. 2428 ตามพระราชดำริของพระบาทสมเด็จพระจุลจอมเกล้าเจ้าอยู่หัว และเป็นโรงเรียนประจำวัดเทพศิรินทราวาสราชวรวิหาร เป็นโรงเรียนสังกัดสำนักงานเขตพื้นที่การศึกษามัธยมศึกษา เขต 1 เป็นโรงเรียนระดับมัธยมศึกษาขนาดใหญ่พิเศษ ประเภทชายล้วน จัดการศึกษาในระดับมัธยมศึกษาตอนต้น และมัธยมศึกษาตอนปลาย ปัจจุบันโรงเรียนเทพศิรินทร์ ตั้งอยู่ที่ 1466 แขวงวัดเทพศิรินทร์ เขตป้อมปราบศัตรูพ่าย กรุงเทพฯ 10100

ตราสัญลักษณ์ ม.ม้ายู่ระหว่างดอกรำเพยใต้แสงพระอาทิตย์ที่เปล่งรัศมี

ปรัชญา น สียา โลกวทตฺโน = ไม่ควรเป็นคนรกโลก

ดอกไม้ประจำโรงเรียน ดอกรำเพย

สีธงประจำโรงเรียน เขียว เหลือง

ผู้อำนวยการโรงเรียน นายอนันต์ ทรัพย์วารี

ครูดนตรีไทย ครูอาทร ธนวัฒน์

กิจกรรมดนตรีไทย

โรงเรียนเทพศิรินทร์ กรุงเทพฯ มีชื่อเสียงด้านดนตรีไทยมาเป็นเวลานาน มีผลงานการจัดกิจกรรมพัฒนานักเรียนด้านดนตรีไทยอย่างต่อเนื่อง กิจกรรมประกวดวงดนตรีไทย ในงานศิลปหัตถกรรมนักเรียนระดับชาติ จัดโดยสำนักพัฒนากิจกรรมนักเรียน สังกัดสำนักงาน คณะกรรมการการศึกษาขั้นพื้นฐาน กระทรวงศึกษาธิการ ระหว่างปี พ.ศ. 2555-2560 ได้รับรางวัล ดังนี้

1. รางวัลที่ 2 ประเภทปี่พาทย์ไม้แข็งเครื่องคู่ พ.ศ. 2557
2. รางวัลที่ 1 ประเภทปี่พาทย์ไม้แข็งเครื่องคู่ พ.ศ. 2558
3. รางวัลที่ 1 ประเภทปี่พาทย์ไม้นวมเครื่องคู่ผสมเครื่องสายวงเล็ก พ.ศ. 2558
4. รางวัลที่ 2 ประเภทปี่พาทย์ไม้นวมเครื่องคู่ผสมเครื่องสายวงเล็ก พ.ศ. 2559
5. รางวัลที่ 1 ประเภทปี่พาทย์ไม้นวมเครื่องคู่ผสมเครื่องสายวงเล็ก พ.ศ. 2560

ภาพประกอบการสัมภาษณ์เชิงลึก



ข้อมูลการสัมภาษณ์เชิงลึก
ตัวอย่างบทสัมภาษณ์ครูผู้สอนวิชาดนตรีไทย
โรงเรียนมหาวิทยาลัยราชภัฏ อำเภอมือง จังหวัดสงขลา

วันที่สัมภาษณ์ 15 มิถุนายน 2561

ผู้สัมภาษณ์ นางสาวอภิรักษ์ พลฤกษ์ศรี

ผู้ให้ข้อมูล นายพัทธพงศ์ ขุนสุยหนู

ข้อ 1 โรงเรียนดำเนินการสร้างวงดนตรีไทยด้วยวิธีการ อย่างไรบ้าง

1.1 หลักการ แนวคิด และปรัชญา

ผู้ให้ข้อมูล – ขอบตอบแบบรวม ๆ หลักการในการที่จะสร้างวงดนตรีไทยของโรงเรียนจริง ๆ เป็นลักษณะของการสืบทอดต่อ ๆ มาสืบทอดต่อจากคุณครูท่านที่แล้วที่ได้เกษียณไปแล้ว หลักการและแนวคิดก็จะเป็นสิ่งที่มีอยู่เดิมแล้ว และได้สืบทอดมาอีกทีหนึ่งในรุ่นนี้ครับ แต่แนวคิดก็จะเหมือนกันก็คือ

1. เราต้องการที่จะสร้างวงดนตรีไทย ให้โรงเรียนมีวงดนตรีไทยประจำโรงเรียนเพื่อให้นักเรียนได้เล่นเพื่อผ่อนคลาย ส่งเสริมความสามารถ และต่อยอดความสามารถของนักเรียน

2. เพื่อเป็นวงที่ใช้บริการชุมชน สร้างสัมพันธ์และประสานสัมพันธ์กับชุมชน เช่น งานต่าง ๆ ของโรงเรียน งานมงคล หรือ งานประจำปีอะไรก็แล้วแต่ หรืองานไหว้ครู อันนี้ก็คือใช้งานบริการในโรงเรียน

3. เพื่อสร้างชื่อเสียงให้กับโรงเรียน เช่น การประกวดแข่งขัน หรือในการสร้างนักดนตรีที่จบออกไปแล้วสร้างประโยชน์ให้กับประเทศชาติ

ทั้งหมดทั้งมวลนี้ปรัชญาที่เราต้องการที่จะให้มีวงดนตรีก็คือ เด็กเล่นแล้ว เก่ง ดี มีสุข ได้เรียนรู้สังคม ได้เรียนรู้การอยู่ร่วมกันในสังคมแบบกลุ่มเล็ก หรือกลุ่มใหญ่ในลำดับถัดไป

1.2 การเตรียมการเพื่อให้เกิดวงดนตรีไทย

ผู้ให้ข้อมูล - สำหรับเรื่องของการเตรียมการ สิ่งแรกที่เราควรต้องเตรียมเอาไว้ คือ อุปกรณ์การเรียนการสอน ซึ่งผมมองว่าสำคัญมาก ถ้าตรงนี้มีความพร้อมสิ่งต่าง ๆ ก็อาจจะตามมาได้ เช่น เครื่องดนตรี สื่อต่าง ๆ อีกอันที่สำคัญเช่นกันคือ สถานที่ สถานที่ต้องพร้อมและเพียงพอต่อจำนวนนักเรียนที่ต้องการ ถ้าเรามีส่วนต่าง ๆ เหล่านี้พร้อมนักเรียนก็จะมาเอง ถ้ามีเครื่องดนตรีเพียงพอก็สามารถรับนักเรียนได้เยอะ เราก็จะมีตัวเลือกของนักเรียนให้เลือกเยอะ มีสถานที่ที่ดีก็จะมีกระบวนการซ้อมที่ดีได้มากขึ้น ทำให้มีระบบมากขึ้น

เมื่อเราเตรียมสิ่งนี้พร้อมแล้ว ตัวแปรอีกอันหนึ่งก็คือนักดนตรี นักเรียนที่จะมาเป็นนักดนตรีของชมรมดนตรี ซึ่งมาจากหลากหลาย มีทั้งนักเรียนที่มีพื้นฐานมาแล้ว กลุ่มนี้ก็นำมาต่อยอด และนักเรียนที่สนใจแต่ไม่มีพื้นฐาน เราก็จะนำมาในการเรียนรู้ใหม่และจัดระบบการฝึกซ้อมให้มีการพัฒนาที่ดีขึ้นไป ให้เขาเป็นนักดนตรีที่มีคุณภาพ ทั้งนี้เมื่อเขาฝีมือดีหมดแล้ว รวมกลุ่มเป็นรูปเป็นร่างเราก็จะนำมาจัดให้เป็นระบบในลักษณะของสังคม คือ มีระบบของชมรม มีการช่วยเหลือดูแลให้เป็น

ระบบพี-น่อง หรือ ครู-ศิษย์ แล้วมีการนิเทศชมรม ให้มีการดูแลเสมือนเป็น 1 ห้องเรียน ให้เป็นไปในทิศทางเดียวกัน แล้วก็ให้สร้างระบบตรงนี้ไว้ให้เกิดขึ้นและสืบทอดต่อไปรุ่นต่อรุ่น

1.3 การจัดสรรงบประมาณ

ผู้ให้ข้อมูล - การจัดสรรงบประมาณในส่วนนี้เราต้องแบ่งออกเป็นหลัก ๆ คือ งบประมาณที่ได้จากโรงเรียนซึ่งเป็นงบประมาณประจำปี ซึ่งมีการเขียนงบประมาณต่าง ๆ ลงไปในแผนปฏิบัติการประจำปีของโรงเรียน เป็นโครงสร้างหลัก ๆ ที่จะได้ทุกปี คือ

1. การจัดซื้อครุภัณฑ์เพื่อการศึกษา อันนี้อาจจะได้จำนวนไม่มากนักแต่ได้ทุกปี

2. การจัดการโครงการค่าย โรงเรียนอนุบาลเงินโครงการค่ายเพื่อที่จะเตรียมไว้เป็นเงินค่าฝึกซ้อมหรือพัฒนานักดนตรีให้มีฝีมือที่ดีขึ้นไป เป็นการเตรียมตัวเตรียมพร้อมในการที่จะแข่งขันหรือไปเข้าร่วมประกวดในโครงการต่าง ๆ

ส่วนที่นอกเหนือจากงบประมาณแล้ว ถ้าเป็นส่วนของการประกวดก็จะต้องมีงบประมาณที่โรงเรียนเขียนเมื่อเอาไว้ เป็นงบของการพัฒนาความเป็นเลิศเฉพาะด้าน นี่เป็นเงินที่เราเอาไว้ไปราชการไปในการแข่งขันแต่ละครั้ง อีกอันจะเป็นเรื่องของงบที่ได้พิเศษเข้ามา เช่น การได้รับค่าตอบแทนจากการไปช่วยเหลือชุมชน แสดงงานต่าง ๆ ก็จะมีค่าตอบแทน เมื่อแบ่งให้นักเรียนส่วนหนึ่งแล้ว ก็จะเก็บเป็นทุนให้กับชมรมเพื่อที่จะซื้ออุปกรณ์เล็ก ๆ น้อย ๆ ที่ไม่ต้องทำเรื่องจัดซื้อจัดจ้างใช้เป็นค่าฝึกซ้อม ค่าอำนวยความสะดวกในการใช้จ่ายในชมรม เพื่อการจัดการต่าง ๆ

1.4 การจัดการด้านสถานที่ให้ฝึกซ้อมวงดนตรีไทย

ผู้ให้ข้อมูล - ในส่วนของตรงนี้ผมขอตอบในส่วนของการที่มีสถานที่ที่มีอยู่เดิมแล้วเป็นตัวตั้ง คือ เรามีห้องเรียนดนตรีไทย 2 ห้อง และ ห้องพักครู 1 ห้อง ส่วนด้านการจัดการสถานที่คือ ห้องดนตรีไทย 2 ห้อง จะแบ่งออกเป็น ห้องสำหรับเครื่องดนตรีกลุ่มเป่าพาทย์ อีกห้องจะเป็นกลุ่มของเครื่องสาย มักจะแยกซ้อมกัน เนื่องจากว่า 2 กลุ่มนี้ จะมีทักษะที่แตกต่างกัน การฝึกซ้อมหรือวิธีการที่แตกต่างกันบ้าง แต่ว่าทั้ง 2 กลุ่มนี้ บางครั้งก็มารวมอยู่ห้องเดียวกันเพื่อการรวมกันเป็นวงใหญ่ ส่วนห้องพักครูไม่ได้เป็นแค่ห้องพักครูอย่างเดียว ใช้เป็นห้องซ้อมย่อยของนักเรียนบางกลุ่ม เช่น เมื่อมีเป่าพาทย์ 1 ห้อง เครื่องสาย 1 ห้องแล้ว ห้องพักครูจะใช้เป็นห้องที่ฝึกซ้อม หรือบางครั้งเป็นเรื่องของเครื่องเป่า แต่เครื่องเป่าบางที่จะใช้บริเวณรอบ ๆ ตึก เพราะเป็นอุปกรณ์ที่เคลื่อนย้ายสะดวก ดังนั้นห้องพักครูจึงมักเป็นห้องซ้อมย่อยหรือเรียกหาให้นักเรียนมาฝึกซ้อมเฉพาะจุด/ห้องพัฒนาเฉพาะบุคคล ถ้านักเรียนคนไหนมีจุดอ่อน หรือจุดแข็ง เราก็จะเรียกเขามาฝึกซ้อมเพื่อให้ก้าวกระโดด ก็คือใช้ห้องนี้เป็นห้องซ้อมย่อย

1.5 สรรหาและพัฒนานักดนตรีไทย

ผู้ให้ข้อมูล - หลัก ๆ เลย กลุ่มที่เราหามาได้เป็นกลุ่มหลัก ๆ โดยระบบของโรงเรียน คือ นักเรียนกลุ่มโควตาความสามารถพิเศษดนตรีไทย ระดับชั้นม.1 นักเรียนกลุ่มนี้จะเป็นกลุ่มที่มีพื้นฐานมาแล้ว จะมากหรือน้อยก็ตามแต่ แต่แต่ละปีก็จะมี ความแตกต่างกัน ถือว่าเป็นกลุ่มกำลังหลักเบื้องต้น กลุ่มที่ 2 คือ เป็นนักเรียนที่มีความสนใจ อาจจะเป็นนักเรียนที่มีพื้นฐานอยู่แล้วแต่ไม่ได้เข้ามาด้วยวิธีการโควตา หรือสอบโควตาไม่ได้แต่มาสอบเข้ามาด้วยวิธีการปกติได้ ก็จะเข้ามาเล่นดนตรีไทยเหมือนกัน กลุ่มที่ 3 คือ กลุ่มนักเรียนที่มีความชอบ ความสนใจอยากต่อยอดจากกลุ่มของวิชาสาระเพิ่มเติม ตั้งแต่ ม.1 - 6 และกลุ่มนักเรียนที่เป็นกลุ่มขุมดนตรีไทย ที่เข้ามาจากวิชาชุมนุมดนตรีไทย

ซึ่งเป็นกิจกรรมพัฒนาผู้เรียนก็จะคัดเด็กกลุ่มนี้มา ทั้งหมดนี้เมื่อมารวมกันแล้วก็จะได้นักเรียนกลุ่มใหญ่ ประมาณ 30-40 คน

วิธีการพัฒนานักดนตรีไทย ก็จะนำนักดนตรีทั้งหมดเข้ามาจับกลุ่มให้อยู่ในชมรมดนตรีไทย ซึ่งมีการฝึกซ้อมอย่างเป็นระบบ มีการฝึกซ้อมเป็นกลุ่มเครื่องดนตรีต่าง ๆ มีการฝึกซ้อมทุกเช้าเย็นจนพัฒนาฝีมือ ฝึกจากเดี่ยวไปถึงบรรเลงรวมวงจนเข้าประกวด นี่คือวิธีการพัฒนาดนตรีโดยคร่าว ๆ

1.6 การเตรียมการครูสอนดนตรีไทย

ผู้ให้ข้อมูล - การเตรียมคุณครูสอนดนตรีไทย เราจะเตรียมการในลักษณะที่ใช้คุณครูประจำการในการสอนเบื้องต้น แล้วก็เมื่อนักเรียนมีพื้นฐานแล้ว แต่เนื่องจากครูประจำการมีจำนวนไม่มาก จึงมีการใช้กลุ่มนักเรียนเก่าที่มีความสามารถ อาจจะไปเรียนสายตรงมาในด้านของดนตรีไทยโดยตรง ก็จะเอามาเป็นวิทยากรให้กับนักเรียนกลุ่มนี้ เช่น ซอด้วง ก็จะมีรุ่นพี่ที่มีความเฉพาะซอด้วงมาสอน แล้วทุกเครื่องดนตรีก็จะมีรุ่นพี่เฉพาะ 1 คน ในการพัฒนาต่อยอดในขั้นสูงขึ้นไปจากระดับฝีมือของการบรรเลงปกติ คือ การบรรเลงเดี่ยว และก็จะมียุทธศาสตร์หนึ่งซึ่งจะถนัดในเรื่องของการบรรเลงรวมวง เน้นการปรับวง ก็จะสรรหาครูที่เชี่ยวชาญมาเพิ่ม เพื่อจะได้ช่วยสนับสนุนครูประจำการให้มีภาระในการสอนที่ไม่หนักจนเกินไป และเพื่อช่วยส่งเสริมความสามารถเฉพาะด้านแก่นักเรียนที่เน้นพัฒนาฝีมือสู่ความเป็นเลิศด้วย

1.7 การบริหารจัดการวงดนตรีไทย ให้เกิดคุณภาพทันเวลา

ผู้ให้ข้อมูล - จริง ๆ แล้ว ตรงนี้เราไม่ได้มองแค่การประกวดอย่างเดียวว่า จะมีการประกวดตรงนี้จะต้องเตรียมการให้ทันการประกวดนี้เท่านั้น จริง ๆ ตรงนี้อาจจะเป็นส่วนย่อยของการพัฒนาทั้งหมด องค์กรที่เรามองไว้ คือ เราจะคิดข้ามปีว่า ปีหน้ามีใครจบ แล้วเราจะพัฒนานักเรียนตรงไหนเพื่อให้ไปสอดรับกับนักเรียนที่จะจบหรือกำลังขาด ถือเป็นตัวแทนประมาณนั้น ปีนี้หรือปีหน้าใครจะเล่นซอด้วงแทนคนนี้ ใครจะเป็นนักร้องแทนคนนี้ โดยที่เรามีการพัฒนาอย่างไรให้ทันเวลา ก็คือ

1. ถ้าเริ่มต้นจากปิดเทอมเดือนเมษายน เราก็จะมีการจัดค่ายตอนปิดเทอมหรือค่ายฤดูร้อนของชมรม เพื่อเป็นการหานักดนตรีใหม่เข้ามาทดแทน
2. พอเปิดเทอมก็เข้ามาฝึกซ้อมในระบบ การฝึกซ้อมก็คือ เป็นการซ้อมในช่วงเช้า ตั้งแต่ 7.30 - 8.30 น. ของทุกวัน โดยที่นักเรียนไม่ต้องเข้าแถว และในช่วงเย็นของทุก ๆ วัน เป็นเวลา ก็โมงก็แล้วแต่ นักเรียนอยู่ได้ถึงก็โมงก็ซ้อมได้เลย ครูก็จะเปิดห้องและดูแล นอกจากนี้บางครั้งจะนัดมาในเวลาวันหยุด วันเสาร์-อาทิตย์ หรือวันหยุดราชการ หากมีการใช้งานอย่างเร่งรีบเร่งด่วนหรือใกล้ถึงงานประกวด ก็จะมีการเข้าค่าย จะเป็นการเข้าค่ายนอนโรงเรียน 1 สัปดาห์ 2 วัน 3 วัน ก็แล้วแต่ความเหมาะสม บางครั้งการฝึกซ้อมตอนดึกแต่ไม่ได้นอนโรงเรียนก็จะมีเช่นกัน

1.8 การจัดการด้านวิชาการ หลักสูตรวิชาดนตรีไทย

ผู้ให้ข้อมูล - ส่วนหลักสูตรวิชาดนตรีไทยโรงเรียนมหาวชิราวุธ แบ่งออกเป็น 3 กลุ่ม คือ กลุ่มที่ 1 วิชาพื้นฐาน ในส่วนของตรงนี้นักเรียนจะได้เรียนในระดับชั้น ม.2 กับ ม.5 แต่ ม.2 จะมีชั่วโมงเรียนที่เยอะกว่า หลักสูตรที่ได้เขียนและวางเอาไว้ก็คือ จะให้นักเรียนมีความรู้เบื้องต้นเกี่ยวกับดนตรีไทย ให้เกิดความชื่นชม ให้รู้จักรากเหง้าหรือวัฒนธรรมของดนตรีไทย อีกส่วนคือ ให้นักเรียนสามารถปฏิบัติเครื่องดนตรีไทยและขับร้องได้อย่างง่าย ในส่วนของตรงนี้ก็เพื่อให้

นักเรียนปฏิบัติขลุ่ยเพียงออ เพื่อเป็นพื้นฐานให้นักเรียนสามารถอ่านโน้ตได้ ร้องโน้ตและเล่นเป็นเพลงสั้น ๆ ได้ เพื่อว่าหากมีความสนใจก็จะพัฒนาเป็นเครื่องดนตรีอย่างอื่นต่อไป ส่วนระดับชั้นม.5 ก็จะเป็นการเรียนในส่วนของเนื้อหาเป็นส่วนใหญ่ เนื่องจากจำนวนหน่วยกิตน้อย มีการปฏิบัติแทรกไปบ้าง แต่จะไม่เน้นเหมือนมัธยมต้น

กลุ่มที่ 2 วิชาสาระเพิ่มเติมจะออกแบบหลักสูตรให้มีเรียนครบทุกระดับชั้น ตั้งแต่ระดับชั้น ม.1-6 โดยแต่ละระดับชั้นก็จะมี ความแตกต่างหรือจุดเน้นที่แตกต่างกันไป ซึ่งจะขอไล่เรียงสาระสำคัญของแต่ละชั้น พอสังเขปดังนี้

ม.1 ชื่อวิชา ดนตรีไทยและขับร้องไทย 1-2 คือมี 2 เทอม ก็คือโดยมีหลัก ๆ โดยรวมของ ม.1 ต้องการให้นักเรียนรู้รอบของดนตรีทั้งหมดรวมไปถึงขับร้องด้วย รู้ตั้งแต่พื้นฐาน เช่น พื้นฐานจังหวะ พื้นฐานของเครื่องดนตรี พื้นฐานของการอ่านโน้ต และการขับร้องอย่างง่ายได้ เพื่อให้เป็นตัวเลือกสำหรับนักเรียนว่า ถ้าเกิดปีหน้าเราสนใจเรียนต่อไป เราอยากจะทำอะไร เราเหมาะกับเครื่องดนตรีอะไร หรือคิดว่าเราถนัดอะไร นี่ก็คือสาระสำคัญของระดับชั้น ม.1 และรวมไปถึงเกิดความชื่นชม เกิดสุนทรียะด้วย

ม.2 วิชาห้องวงใหญ่ เป็นที่รู้กันว่าในหลักวิชาดนตรีไทย ห้องวงใหญ่ถือว่าเป็นทำนองหลักหรือว่าเป็นแบบในการที่จะนำไปต่อยอดแปลเป็นทางเครื่องมืออื่น ๆ ฉะนั้นจึงเอาเครื่องดนตรีชนิดนี้ให้ทุกคนได้เรียน เพื่อให้รู้หลัก รู้แก่นของเพลงไทยและดนตรีไทย ว่าเราจะหยิบนำไปใช้ต่อไปอย่างไร ซึ่งอย่างที่รู้กันในวงการวิชาชีพดนตรีไทย ห้องวงใหญ่เป็นสิ่งที่จำเป็น ทั้งผู้เล่นเครื่องสายและปี่พาทย์ หรือแม้แต่แม้กระทั่งวงก็ควรจะมีรู้ ในส่วนตรงนี้เรามองว่าคนที่ที่จะเก่งดนตรีไทยได้ต้องรู้หลักพวกนี้

ม.3 ชื่อวิชาดนตรีไทยปฏิบัติตามความถนัด ถ้าหากนักเรียนเลือกเรียนคอร์สต่อเนื่องตั้งแต่ระดับชั้น ม.1 – ม.3 นักเรียนก็จะรู้ได้เองว่า เราถนัดอะไรก็สามารถต่อยอดได้ ม.3 เราจะเน้นต่อยอดก็จะเลือกได้ว่าเราจะเอกเครื่องนี้ บางคนอาจจะเรียนมาตั้งแต่ ม.1 แต่ ม.2 เรียนวิชาห้องวงใหญ่ก็จริง แต่ไม่ใช่เรียนแต่ห้องวงใหญ่อย่างเดียว เราก็ให้เรียนรู้ทำนองหลักเพื่อนำไปใช้แปลทำนองในเครื่องดนตรีที่ตนเองถนัดด้วย ในระดับชั้นม.3 ก็คือนักเรียนจะเลือกไปเลยชิ้นใดชิ้นหนึ่ง คือพัฒนาตัวเองไปเลย นั่นก็เป็นขั้นที่ต่อยอดจาก ระดับชั้นม.1-2 ก็คือใครเรียน ม.3 ก็จะเหมือนมีเครื่องเอก สามารถตอบได้ว่าตนเองคือเครื่องเอก อันนี้ ๆ

ม.4 เราจะใช้ชื่อว่า วิชาดนตรีไทยปฏิบัติ อันนี้หลัก ๆ ก็จะเป็นพื้นฐานให้กับนักเรียนชั้น ม.ปลาย เพราะม.ปลายจะมีทั้งเด็กที่เรียนมาแล้วหรือเข้าใหม่ตอนม.ปลาย ก็อาจจะมีทั้งที่มีพื้นฐานมาแล้วหรือไม่มีพื้นฐานมาเลยก็ถือว่าเป็นจะเรียนรวม ๆ กัน มองภาพเชิงรวม ๆ กัน ครูจะสอนตั้งแต่การปฏิบัติในขั้นพื้นฐาน คล้าย ม.1 แต่กลุ่มไหนที่เป็นมาแล้วเราก็จะแยกไว้ บางปีอาจจะเปิด 2 กลุ่ม คือ กลุ่มที่เล่นเป็นแล้วเพื่อต่อยอดไปเลยขั้นสูง กับกลุ่มที่เป็นเด็กใหม่ แต่หากเป็นกลุ่มเดียว เราก็จะเอาเขามาเรียนด้วยกัน ซึ่งเป็นวิธีการเรียนร่วมกันไป เป็นการให้เขาได้ฝึกคุณธรรมจริยธรรม ให้เขาแบ่งปันและเป็นผู้ช่วยสอนครู แบบเป็นหัวหน้ากลุ่มเครื่องนี้ แล้วมีการสื่อสารไปให้เพื่อนต่อจากครูอีกทีหนึ่งได้

ม.5 ชื่อวิชาขับร้องเพลงไทย เหมือนว่ามีแต่ปฏิบัติอย่างเดียว นักร้องเราขาดแคลนเราก็จะเลือกหรือค้นหาจากตรงนี้ได้ แต่จริง ๆ แล้วไม่ได้ร้องเพลงไทยยากถึงขั้นว่า เพลงเถา เพลงสามชั้น เป็นเพลงไทยที่เราเริ่มจาก เปิดโอกาสให้นักเรียนที่ร้องเพลงไม่ได้ให้มาฝึกร้องออกเสียงที่ถูกต้อง เปิดใจลองร้องเพลงไทยดูก่อน จะเป็นลักษณะการเรียนเพลงไทยร่วมสมัยที่เป็นที่นิยม ให้นักเรียนรู้จักเพลงไทยแต่ละ

ประเภทจนไปถึงชั้นเพลงไทยเดิม หรือรู้วิวัฒนาการว่ามาจากเพลงไทยเดิม แล้วกลายเป็นเพลงอะไรต่อไป เช่น เพลงลูกกรุง เพลงลูกทุ่ง ก็จะเริ่มจากเพลงง่าย ๆ จะเป็นลักษณะเอาเพลงง่าย ๆ เป็นเพลงเนื้อเต็ม เพลงสอนใจ เพลงให้ความรู้ เพลงคุณธรรม อะไรประมาณนี้ สอนเพลงสองชั้นที่มีเอื้อนบ้าง จนไปสู่เพลงไทยเดิมจริง ๆ เพราะฉะนั้นก็จะให้เขาไปศึกษาเพลงไทยเดิม เพลงลูกทุ่ง เพลงลูกกรุง ว่าคุณมีความแตกต่างอย่างไร แล้วก็ให้เขาเลือกที่จะฝึกปฏิบัติต่อไปได้

ส่วน ม.6 ก็คล้าย ๆ กับม.3 ใช้ชื่อวิชาว่า ดนตรีไทยปฏิบัติตามความถนัด เช่นเดียวกัน รู้ว่าเรียนอะไรมาแล้วถนัดอะไรก็เรียนเครื่องนั้น ๆ ไปเลย

ผู้สัมภาษณ์ - ม.6 มีการเสริมเนื้อหาสำหรับการสอบโอเน็ตสอบเรียนต่อบ้างหรือไม่

ผู้ให้ข้อมูล - อันที่จริงทุกวิชามีการแทรกเนื้อหาไปอยู่แล้วด้วย แต่ ม.6 จะมีบ้างในลักษณะที่เราให้รู้รอบ แต่นักเรียนก็จะมีพื้นฐานจากวิชาตอน ม.5 อยู่ด้วย ตรงนั้นก็จะไปสอบได้ไม่ว่าจะ สอบโอเน็ต หรือสอบอะไรที่เกี่ยวข้อง

ส่วนที่ 3 คือกิจกรรมพัฒนาผู้เรียน ก็คือวิชาชุมนุม คือให้นักเรียนที่มีความสนใจมาเลือก โดยชุมนุมนี้เราไม่ได้ต้องการให้เขาเป็นเลิศ เราเพียงแต่ต้องการให้เขารู้ มาเห็น มาสัมผัสในเบื้องต้น อันนี้ จะรับหมด มีพื้นฐานก็รับ ไม่มีพื้นฐานก็รับ อีกอันคือกิจกรรมลดเวลาเรียนเพิ่มเวลารู้ ในส่วนของตรงนี้จะ เป็นของนักเรียนชั้นม.ต้น ม.1-3 โดยโรงเรียนกำหนดว่า นักเรียนที่อยู่ชุมนุมใดต้องมาเลือกคาบลดเวลาเรียน เพิ่มเวลารู้ อันนั้น ก็จะเป็นโอกาสดีเลยที่นักเรียนที่มีความสามารถหรือเป็นนักดนตรีของโรงเรียนอยู่แล้ว จะได้ใช้เวลานี้ซ่อมเป็นของตนเอง เกิดผลดีจะได้เป็นกำไรในเรื่องของเวลามากขึ้น

1.9 แนวคิดในการสร้างเครือข่ายดนตรีไทย

ผู้ให้ข้อมูล - เครือข่ายของโรงเรียนหลัก ๆ เราจะมีกลุ่มหลักเลยที่ช่วยพัฒนาชมรม ดนตรีไทยของเรา ก็คือกลุ่มนักเรียนเก่า ทั้งที่นักเรียนเก่าที่จบสาขาดนตรีโดยตรงและกลุ่มนักเรียนเก่า ที่ไม่ได้จบสาขาดนตรี แต่มีความสนใจและมีความถนัด กลุ่มนี้จะเข้ามาพัฒนาต่อยอด มาเป็นวิทยากร หรืออาจจะเรียกได้เทียบเท่าว่า อาจารย์พิเศษ ก็คงเป็นแนว ๆ นั้น ถือว่าเป็นวิทยากรหลักเลย ต่อไป กลุ่มเครือข่ายของนักดนตรีหรืออาจารย์ที่อยู่ส่วนกลางหรือกทม. เราก็มีการเชิญมาเป็นขั้นตอน ๆ แต่ว่าเครือข่ายเบื้องต้นคือเครือข่ายของศิษย์เก่า ต่อไปเมื่อเราไปแข่งขันระดับชาติ เราก็จะเชิญคุณครู จากส่วนกลาง เช่น อาจารย์นัฐพงศ์ โสวัตร สังกัดสถาบันบัณฑิตพัฒนศิลป์ กระทรวงวัฒนธรรม หรือว่าจะเป็นอาจารย์เฉพาะด้านที่มีชื่อเสียง เช่น อาจารย์จากมหาวิทยาลัยต่าง ๆ เราก็จะเชิญมาเป็น วิทยากรเป็นครั้งคราว เครือข่ายอีกอันหนึ่งก็คือ ครูในโรงเรียนต่าง ๆ เพื่อสอบถามแลกเปลี่ยนข้อมูล และรายละเอียดในการประกวด และสุดท้ายคือกลุ่มเครือข่ายผู้ปกครอง ที่จะติดต่อสื่อสารกับครู ประจําการในการสอบถามปัญหานักเรียน เช่น ปัญหาการเรียน ปัญหาการฝึกซ้อม เป็นอีกกลุ่มหนึ่งที่คอยสนับสนุนสนับสนุนกิจกรรมต่าง ๆ ไม่ว่าจะเป็นกิจกรรมเล่นดนตรี หรือกิจกรรมชมรมอื่น ๆ

1.10 การดำเนินการเพื่อให้เกิดวงดนตรีไทยมีความยั่งยืนมั่นคงถาวร

ผู้ให้ข้อมูล - ในการดำเนินการที่เป็นการทำงานให้วงดนตรีไทยมีความมั่นคงถาวร คือว่า เมื่อตัวของเด็กที่มีความสนใจสมัครมาเป็นสมาชิกของชมรมแล้ว ก็จะมีระบบของชมรมที่มีการวาง กติกาการเข้ามาเป็นสมาชิก ในส่วนนี้ก็ถูกสืบทอดเรื่อย ๆ มีการดูแล การพัฒนาฝีมือ จนถึงส่งเข้า การประกวดในเวทีต่าง ๆ ได้รับรางวัล เมื่อได้รับรางวัลก็จะมีกำลังใจ ทำให้นักเรียนมีขวัญกำลังใจ สร้างตรงนี้ต่อไป หากเข้าประกวดแล้วได้รับรางวัลแล้ว ชมรมของเราก็ต้องสร้างระบบการฝึกดนตรี

ไทยตรงนี้ให้มีมาตรฐาน ตามแบบแผน ตามเกณฑ์มาตรฐานวิชาชีพดนตรีไทย ให้มันอยู่บนมาตรฐาน หรือสูงกว่ามาตรฐานอยู่เสมอ เพื่อให้มันนักเรียนพร้อมที่จะใช้งานอยู่เสมอ เมื่อเรามีนักเรียนที่มีคุณภาพแบบนี้หลายคนครบวง จะทำให้เรามีนักดนตรีไทยที่มีคุณภาพถาวรสืบต่อกันรุ่นต่อรุ่น นี่คือหลักคิดที่ทำให้ยั่งยืนมากขึ้น หลังจากนั้นก็ให้ครูพัฒนาความรู้แก่นักเรียนรอบด้านมากขึ้น เพื่อสร้างให้เขาไม่ไข่มองแค่มุมประกวาดอย่างเดียว ครูคือผู้สร้างให้เขารักดนตรีด้วยใจจริงด้วยความชอบส่วนตัวของเขา และทำให้เขาอยากจะมาเล่นหรือร่วมกิจกรรมชมรมเพื่อสร้างความสุขความรักความผูกพัน สร้างสังคมในชมรมให้น่าอยู่ เช่น เป็นพี่เป็นน้อง มีระบบดูแลในลักษณะของครอบครัวอะไรประมาณนี้ ก็จะทำให้เขาอยากที่จะเข้ามาอยู่ชมรม อยากที่จะเข้ามาเล่นดนตรี หรือถ้าไม่เก่งดนตรีมากนักก็สามารถเข้ามาช่วยอย่างอื่นก็ได้ จะช่วยทำให้วงดนตรีไทยของชมรมมีความเข้มแข็งและถาวรมากขึ้น

ผู้สัมภาษณ์ – แล้ววิธีการที่จะให้มีการสืบทอดต่อ ๆ ไป ทำอย่างไร

ผู้ให้ข้อมูล – การสืบทอดของวงในปีต่อ ๆ ไป เราก็ให้รุ่นพี่ที่เป็นนักเรียนอาจจะป็นรุ่นพี่ ชั้นม.ปลาย หรือพี่ ม.6 อยู่ประจำกลุ่มเครื่องดนตรีแล้วก็ให้รุ่นน้องที่มีกลุ่มเครื่องดนตรีเดียวกัน อยู่ในสังกัด แล้วจัดให้เขาดูแลกันเป็นลำดับขั้น หมายถึงมีการจัดลำดับความสามารถ คนนี้เป็นมือหนึ่ง มือสองถ้าหากเป็นวง คนนี้อยู่วงหนึ่ง คนนี้อยู่วงสอง คนที่อยู่วงหนึ่งจบการศึกษา คนที่อยู่วงสองก็จะขึ้นไปแทนที่ ส่วนคนที่ป็นมือสามก็จะเข้าไปอยู่ในวงสองแทน ทดแทนกันไปเรื่อย ๆ ตามลำดับก็จะทำให้วงมีความคงทนถาวรมากขึ้น

ผู้สัมภาษณ์ – การรับโควตาความสามารถพิเศษต่าง ๆ จะทำให้มันนักเรียนเข้ามาเพิ่ม มีผลต่อการสืบทอดต่อไปเรื่อยด้วยใช่ไหม

ผู้ให้ข้อมูล - ใช่ ทั้งหมดนี้ มือสอง มือสาม ที่จะมีได้ มันก็ต้องอาศัยจากสิ่งที่พูดไปแล้วในเบื้องต้น ในเรื่องของโควตา สารระเพิ่มเติม ชุมชนต่าง ๆ เพื่อให้มันนักเรียนขึ้นนี้หรือขึ้นใดชั้นหนึ่งไม่ขาด เมื่อนักดนตรีไม่ขาด วงก็จะยั่งยืน

ข้อ 2 โรงเรียนดำเนินการพัฒนางวงดนตรีไทยให้มีประสิทธิภาพด้วยวิธีการ อย่างไร

2.1 แนวทางหรือรูปแบบการพัฒนางวงดนตรีไทยเพื่อให้นักดนตรีไทยพัฒนาฝีมือ

ผู้ให้ข้อมูล - ในส่วนที่ 1 ขอบตอบในเรื่องจัดเวลาของการฝึกซ้อมก่อน จะเป็นในลักษณะของการฝึกซ้อมในช่วงเช้าก่อนเรียนกับช่วงเย็น และช่วงที่เป็นวันหยุดราชการ เสาร์อาทิตย์ หรือวันหยุดที่เป็นวันนักขัตฤกษ์ หรือเป็นช่วงค่าของวันปกติที่นักเรียนเลิกเรียนแล้ว ซ้อมดึกเล็ก 2 ทุ่ม 3 ทุ่ม นี่ก็เป็นรูปแบบหนึ่งในการพัฒนาให้นักเรียนมีฝีมือ เป็นการฝึกซ้อมนอกเวลา อีกอันหนึ่งก็คือเป็นในเรื่องของแนวทางในการฝึกซ้อมให้นักเรียนพัฒนาฝีมือ เราก็จะมีเป้าหมายในการที่จะให้นักเรียนได้ฝึกซ้อมถ้าไม่มีประกวดเราก็มีเพลงหรือแบบฝึกที่ให้นักเรียนมาฝึกในเวลาว่างที่กล่าวไปแล้วข้างต้น เอมามาฝึกเพื่อเป็นการพัฒนาทักษะของตนเอง แล้วก็เมื่อนักเรียนทำได้แล้ว ก็ต้องพัฒนาต่อไป โดยที่นอกจากเล่นให้แล้วต้องบอกหรือสอนคนอื่นได้ด้วย โดยให้เขาถ่ายทอดสิ่งนี้ให้กับรุ่นน้อง หรือว่าเพื่อนที่มีทักษะเท่าเทียมกับเขา เป็นลักษณะรูปแบบการพัฒนาเพื่อนช่วยเพื่อนและพี่สอนน้อง และอีกอันหนึ่งจะเป็นในลักษณะของการจัดค่ายเพื่อที่จะพัฒนาฝีมือโดยเฉพาะ อันนี้จะมีเป้าหมาย เช่น จัดค่ายสำหรับการประกวดศิลปหัตถกรรมนักเรียน จัดค่ายพัฒนาทักษะวงมโหรีสำหรับประกวด ศูนย์สังคีตศิลป์ ประมาณนี้

2.2 มีการจัดการด้านสถานที่ วัสดุอุปกรณ์ สื่อ และเครื่องดนตรีไทย

ผู้ให้ข้อมูล - แยกเป็นประเด็นย่อย ๆ ก็คือ

สถานที่ ในเรื่องของสถานที่ อย่างที่บอกว่ามี 3 ห้อง ห้องปีพาทย์ ห้องเครื่องสาย และห้องพักครู ซึ่งจะเป็นห้องขับร้อง เพื่อให้มีความเฉพาะด้านไปเลย นี่ก็คือในด้านของการบริหารจัดการแล้วที่แต่ละห้อง ก็จะมีคนที่ดูแลอยู่ อาจจะมีครูประจำการอยู่ หรือมีรุ่นพี่คอยดูแลในการฝึกซ้อม

วัสดุอุปกรณ์ จะเป็นในเรื่องวัสดุอุปกรณ์ที่ไม่ได้เกี่ยวกับเครื่องดนตรี เช่น อะไหล่เครื่องดนตรี ก็จัดเป็นวัสดุอุปกรณ์อย่างหนึ่งได้ ก็จะมีการสำรวจว่าขาดอะไรบ้าง ก็จะมีการสั่งซื้อมา หรืออาจจะเป็นวัสดุอุปกรณ์ที่เกี่ยวข้อง เช่น ลำโพง ก็จะมีการหาลำโพงที่มีคุณภาพมาใช้สำหรับนักเรียน อาจจะมีเครื่องเล่น CD อาจจะมีเปิดดูกับ TV ไว้เปิดดูตัวอย่างการบรรเลงรวมวงที่ดี หรือใช้ในการเรียนการสอน

สื่อ ก็จะมีการเตรียมการสื่อ จะมีการเตรียมการในลักษณะของสื่อที่เป็น CD ที่มีเป็นตัวอย่างจากที่หน่วยงานอื่น หรือ งานที่ระลึกต่างๆ เอาไว้ให้นักเรียนที่สนใจดู โดยใช้วัสดุอุปกรณ์ที่เตรียมให้ เช่น เครื่องเล่น CD TV พวกนี้ เอาไว้ใช้ศึกษาได้ หรือจะเป็นพวกอินเทอร์เน็ตจาก Youtube ให้เขาได้ดู อันนั้นเขาจะศึกษาเองได้

ต่อไปเป็นส่วนของเครื่องดนตรี จะเป็นเรื่องของเครื่องดนตรีไทย โรงเรียนมีเยอะมาก แต่ว่าของเราจะมีหลาย ๆ ชุด ที่มีอายุน้อย อายุมาก ที่นี้ยิ่งนานคุณภาพอาจจะไม่ดีเท่าเครื่องใหม่ หรืออาจควรค่าแก่การเก็บรักษาไว้ แบ่งเครื่องดนตรีออกเป็น 2 ชุด คือ ชุดที่ใช้สำหรับเรียนทั่วไปคือใช้ในวิชาเรียนสาระเพิ่มเติมหรือพื้นฐานก็แล้วแต่ กับอีกชุดหนึ่งก็คือ เครื่องดนตรีที่มีคุณภาพดีเยี่ยมไว้สำหรับประกวดอย่างเดียว เป็นเครื่องดนตรีเกรดประกวด ก็จะแยกเอาไว้ไม่เอามาใช้เรียนปนกัน หรือว่าหากจำเป็นก็จะใช้อย่างระมัดระวัง เพื่อไม่เกิดความเสียหาย

2.3 การสร้างแรงจูงใจแก่นักดนตรีไทย

ผู้ให้ข้อมูล - วิธีการสร้างแรงจูงใจให้นักเรียน นักดนตรีไทยทำอย่างไรให้อยากที่จะอยู่กับชมรมเรานาน ๆ อยากเล่นดนตรีนาน ๆ อยากที่จะสืบสานดนตรีไทยต่อไป สิ่งหนึ่งก็คือว่าเราต้องสร้างสังคมที่ดีตรงนี้ให้เขารู้สึกว่าอยากเล่นดนตรี หรือว่ามีความสุขทุกครั้งที่มาห้องดนตรี เช่นสร้างระบบพี่ดูแลน้องให้มีความเหนียวแน่น ซึ่งตรงนี้โรงเรียนมหาวิทยาลัยของเรา มีการวางรากฐานมาตั้งแต่ระบบโรงเรียน ซึ่งนำทางมาดีอยู่แล้ว ฉะนั้นจึงเป็นส่วนหนึ่งที่สร้างแรงจูงใจให้นักเรียนอยากจะมาฝึกปฏิบัติ อยากมาอยู่กับเรา ต่อไปก็เป็นการสร้างเป้าหมายให้นักเรียนเข้าประกวด เมื่อได้รางวัลก็จะมีกำลังใจในการที่จะฝึกต่อมีกำลังใจที่ฝึกในระดับชั้นต่อยอดที่สูงขึ้น จากระดับจังหวัด ระดับภาค ระดับประเทศต่อไป เมื่อได้รางวัลมาก็จะมีการชื่นชมความสามารถ คือว่าใครทำดี ใครได้รับรางวัลก็จะได้รับความชื่นชมจากทางโรงเรียน อาจจะเป็นการเชิญออกไปหน้าเสาธงออกมารับถ้วย แล้วก็มีการออกมาเล่าประสบการณ์ให้กับเพื่อนในโรงเรียนฟัง นี่ก็เป็นแรงจูงใจให้นักเรียนรู้สึกได้ว่าเราได้รับความสำคัญจากโรงเรียน จากคุณครูก็จะมีชื่นชมในระหว่างการฝึกซ้อม ในการให้กำลังใจให้เขารู้สึกอยากฝึกซ้อมต่อไป

เรื่องแรงจูงใจไม่ใช่แค่นี้จะมีเรื่องที่ทำให้เขารู้สึกว่า การที่เขาทำสิ่งดี ๆ ก็จะได้รับ การตอบแทนในเรื่องของการจัดสรร ทุนการศึกษาให้กับนักเรียนที่มีความสนใจตรงนี้ แล้วก็พาเขาไปแสดงในที่ต่าง ๆ เป็นการให้เขาภาคภูมิใจว่า เราได้แสดงศักยภาพต่อหน้าสาธารณชน ภาคภูมิใจใน

ความสามารถที่ตนเองมีอยู่ จนกระทั่งถึงต่อยอดไปในระดับอุดมศึกษาในการเข้าเรียนต่อ ให้เขาฝึกความเป็นเลิศเพื่อที่จะเอาตรงนี้ไปต่อ เพื่อสอบเข้ามหาวิทยาลัย หรือเป็นโควตาที่ไม่ใช่สายดนตรี ก็จะเป็นแรงจูงใจอย่างหนึ่ง

2.4 การเสริมแรงครูสอนดนตรีไทย

ผู้ให้ข้อมูล - สิ่งที่เสริมแรงจากที่ได้รับน่ะครับ ส่วนหนึ่งก็คือ

1. ได้รับความชื่นชม ผู้บริหารให้ความสนใจกับครูมากขึ้น
2. จะเป็นลักษณะของเมื่อเราทำผลงานให้เป็นที่ประจักษ์ สิ่งหนึ่งที่ตามมา ซึ่งเป็นสิ่งที่เสริมแรงให้ครูผู้สอนมากก็คือ การได้รับการสนับสนุนจากโรงเรียนในทุก ๆ ด้าน เช่น เราต้องไปแข่งจะต้องใช้งบประมาณเยอะ ๆ เมื่อเรามีผลงานที่ประจักษ์ชัด โรงเรียนก็จะกล้าที่จะอนุมัติให้กับตรงนี้เพื่อเป็นการลงทุนที่มีผลการประกวดที่คาดหวังได้สูง เรื่องงบก็จะง่ายขึ้น การอนุมัติเรื่องต่าง ๆ ในทุกด้านก็จะง่ายขึ้น หรือว่าการที่จะขอเวลาเรียนก็จะทำให้คุณครูวิชาอื่น ๆ เชื่อมมั่นได้เลยว่า นักเรียนไปทำชื่อเสียงจริง ๆ ไม่ใช่แค่ไปเที่ยวหรือใช้เวลาเรียนที่ไม่เกิดประโยชน์อะไรอย่างนี้

2.5 การจัดสรร งบประมาณเพิ่มเติมให้พอเพียง

ผู้ให้ข้อมูล - ในส่วนของตรงนี้นั้นก็ต้องพูดก่อนเลยว่า งบที่ได้จากโรงเรียนมีไม่พอ เพราะว่าการแข่งขันในแต่ละปีเรามีการแข่งขันที่หลายรายการและหลายระดับ เช่น การแข่งขันทักษะงานศิลปหัตถกรรมนักเรียน ก็หลายรอบแล้ว เช่น ระดับเขต ระดับภาค ระดับประเทศ หรือรายการอื่น ๆ ที่เป็นระดับชาติก็จะมี 2 รอบ รอบรองชนะเลิศ กับรอบชนะเลิศ ซึ่งทุกรอบก็จะมีใช้เงินเป็นปัจจัยหลักอยู่แล้ว เช่น ค่าอาหารในการฝึกซ้อม ค่าจ้างวิทยากรนอก ซึ่งโรงเรียนก็ให้ได้ในระดับหนึ่งแต่ไม่ทั้งหมด ที่นี้เราจะทำอย่างไรให้เพียงพอ ส่วนหนึ่งก็คือ เราต้องเก็บหอมรอมริบจากเงินที่ได้มาจากการสนับสนุนในการออกไปบริการชุมชน เช่น งานศพ งานบุญทั่วไป ส่วนนี้ 1 ส่วนหลังจากที่แบ่งให้นักเรียนแล้ว ก็จะเก็บไว้กับชมรม อีก 1 ส่วนเพื่อเป็นทุนต่อ ๆ ไป งานละไม่มาก แต่ 10 งานก็อาจจะเป็นเงินที่เยอะขึ้นได้ จึงนำมาเป็นค่าใช้จ่ายเล็ก ๆ น้อย ๆ ที่ไม่สามารถได้รับการสนับสนุนจากโรงเรียนทั้งหมด ก็จะใช้เงินส่วนนี้ชดเชยไป อีกอันหนึ่งก็คือ จะนำเงินรางวัลที่ได้จากการประกวดมาใช้ ส่วนนี้เป็นตัวหลักเลย เมื่อเราประกวดได้รางวัล เงินรางวัลก็เยอะ ส่วนหนึ่งเราให้เป็นกำลังใจแก่นักเรียนไปอาจจะพานักเรียนไปเลี้ยง ส่วนที่เหลือส่วนนี้แหละก็จะไปเป็นทุนในการที่จะทำกิจกรรมต่าง ๆ ไม่ใช่เพียงแค่ฝึกซ้อมอย่างเดียว ใช้ในการจัดกิจกรรมอื่น ๆ ในการที่จะเสริมสร้างคุณลักษณะ คุณธรรม จริยธรรม ให้แก่นักเรียน ที่เป็นกิจกรรมที่สนุกสนาน เช่น กิจกรรมปีใหม่ กิจกรรมไหว้ครู หรือกิจกรรมสังสรรค์นักเรียนเก่า ก็จะเป็นส่วนที่จะนำมาอุดหนุนได้

2.6 การสนับสนุนให้นักดนตรีไทยแสดงในเวทีต่างๆ

ผู้ให้ข้อมูล - ส่วนใหญ่ในการสนับสนุนให้นักเรียนได้แสดงในเวทีต่าง ๆ จะเป็นเรื่องการบริการชุมชนเป็นหลัก เช่น หาโอกาสให้นักเรียนไปร่วมแสดงฝีมือด้านดนตรีสร้างสรรค์ที่งานถนนคนเดิน ก็เป็นการประชาสัมพันธ์โรงเรียนไปด้วยในตัว หรืองานตลาดนัดบ่อยาง หรืองานศพ หรืองานมงคลทั่วไปที่มีการติดต่อหรือประสานงานให้ไปแสดง ส่วนนี้ก็จะเป็นการให้นักเรียนพยายามมีส่วนร่วมให้มาก เพื่อเป็นการใช้พื้นที่หรือเวทีตรงนี้ในพัฒนาตัวเอง ในการแสดงแต่ละครั้งว่าการที่เราไปแสดงออกต่อหน้าสาธารณชนเราต้องมีมาตรฐาน มันก็สู่กระบวนการว่าเขาต้องฝึกซ้อม ให้มันมีความแม่นยำ ชำนาญ แล้วนำไปสู่สิ่งนี้ ก็จะเป็นการผลักดันให้มีส่วนร่วม ไม่ว่าจะเก่งหรือไม่เก่ง ก็จะ

ทำให้เขากล้าที่จะแสดงออกมากขึ้น กล้าที่จะเล่น เมื่อเขากล้าที่จะเล่นหรือแสดง เมื่อเขาประกวดบนเวทีก็จะทำให้เขามีคุณภาพ ประสิทธิภาพในการบรรเลงที่ดีขึ้น ซึ่งแล้วแต่ที่เราได้รับโอกาสไหนไปเล่นเราก็จะพยายามผลักดันทุกโอกาส ผลัดกันบ้าง งานนี้คนนั้นเล่นแล้ว งานหน้าคนโน้นเล่น เพื่อให้เขาได้มีความกล้าที่จะพัฒนาตนเองให้มีประสิทธิภาพเท่าเทียมกัน

2.7 มีกระบวนการใดที่ทำแล้ว ส่งผลให้วงดนตรีไทยมีประสิทธิภาพอย่างรวดเร็ว

ผู้ให้ข้อมูล - ลำดับที่ 1 คือ กระบวนการบริหารจัดการนั้นสำคัญมาก คือ กระบวนการถ่ายทอดจากรุ่นพี่สู่รุ่นน้อง ตรงนี้จะเป็นระบบของเราที่เข้มแข็งมาก เมื่อเขามีความสัมพันธ์แบบพี่น้องกันแล้วเนี่ย มันก็จะทำให้ทุกอย่างง่ายตาย การฝึกซ้อมทุกอย่างง่ายขึ้น รวดเร็วขึ้น ลดเวลาฝึกซ้อมในการตอกย้ำซ้ำเนั้น ต่อไปลำดับที่ 2 เป็นกระบวนการอีกอันหนึ่ง คือ กระบวนการที่รุ่นพี่นักเรียนเก่าเข้ามาถ่ายทอดความรู้เฉพาะด้าน เฉพาะเครื่องมือให้กับน้อง ๆ เป็นรายเครื่องมือไปเลย เช่น ระนาดเอก ระนาดทุ้ม ซ้องวงใหญ่ สอนและแนะนำกันตัวต่อตัวไปเลย ก็จะเป็นกระบวนการหนึ่งที่จะต่อยอดในแต่ละเครื่องมือ

ผู้สัมภาษณ์ - พัฒนาได้เร็วกว่าปกติด้วยใช่ไหม

ผู้ให้ข้อมูล - ใช่ครับ มันก็จะทำให้เขาไปได้ไกลมากขึ้น แล้วก็รู้สึก รู้ชัดมากขึ้น ลำดับที่ 3 กระบวนการอีกอันหนึ่งสำคัญมากคือ กระบวนการที่เชิญผู้มีความรู้ที่เป็นแนวหน้าในวงการ หรือเป็นวิทยากรที่มีชื่อเสียง มาให้ความรู้ พูดคุยกับนักเรียนสร้างบรรยากาศใหม่ ๆ เพื่อเป็นแรงบันดาลใจให้กับนักเรียน ส่วนนี้ก็เป็นอีกส่วนหนึ่งที่เป็นกระบวนการที่ทำให้เขาอยากพัฒนาตนเองขึ้นไป หรือเป็นการแสดงตัวอย่างที่ดี ๆ ให้เขาเห็นแล้วกลายเป็นพลังขับเคลื่อนภายใน

2.8 การจัดกิจกรรมเสริมสร้างคุณธรรมและจริยธรรมแก่นักดนตรีไทย

ผู้ให้ข้อมูล - ในการจัดกิจกรรมเสริมสร้างคุณธรรม จริยธรรมให้กับนักดนตรีไทยเนี่ย ถือว่าผมให้ความสำคัญมาก เพราะว่า ไม่ให้นักเรียนมองการเล่นดนตรีเพียงแค่การแข่งขันหรือว่าเพียงแค่เล่นไปเฉย ๆ เรื่อย ๆ อย่างเดียว เมื่อมาอยู่ในรูปแบบของกลุ่มสังคมหรือชมรม กิจกรรมที่สนับสนุนตรงนี้มีมีความสำคัญมากเพื่อให้เขาได้เรียนรู้นิสัยใจคอกัน รู้จักตัวตนซึ่งกันและกัน และเป็นการเสริมสร้างคุณลักษณะนิสัย หรือว่าเสริมสร้างคุณธรรมจริยธรรมในตัวของเขาให้มีมากขึ้น หรือปรับความคิดทัศนคติให้เหมือนกัน ซึ่งชมรมของเราก็มีการจัดกิจกรรมที่หลากหลายมาก เช่น ในเรื่องของการเสริมสร้างคุณธรรม ก็คือ นักเรียนรู้จักความกตัญญู คือการจัดพิธีรดน้ำดำหัวผู้ใหญ่ ในช่วงเทศกาลสงกรานต์ เชิญผู้ใหญ่ที่เกี่ยวข้องมาให้รู้จัก เรียนรู้แลกเปลี่ยนกัน หรือว่ากิจกรรมในวันไหว้ครูของโรงเรียน ซึ่งเราจะแยกตัวออกมาหลังเสร็จพิธีไหว้ครูของโรงเรียน มาไหว้คุณครูชมรมดนตรีไทย หรือรุ่นพี่วิทยากรที่เกี่ยวข้องที่คอยดูแล ถือว่าแม้ในมุมหนึ่งคือรุ่นพี่ แต่อีกมุมหนึ่งก็คือเป็นคุณครูเช่นเดียวกัน เพื่อให้นักเรียนรู้จักการถ่อมตัว การอยู่ร่วมกันในสังคม การอ่อนน้อมถ่อมตน และอีกอันหนึ่งการจัดค่ายก็จะมีคุณธรรมจริยธรรมแฝงอยู่ ก็คือ สอนให้รู้จักความพอเพียง ความพอเพียงในที่นี้คือ การกินอยู่อย่างพอเพียง การใช้ชีวิตอย่างพอเพียง อย่างง่าย ๆ เราเข้ามาอยู่รวมกลุ่มกันเราอาจจะต้องทำกิจกรรมประจำวันของเราให้รวดเร็วขึ้น เราต้องมีการแบ่งปันช่วยเหลือกัน ดูแลช่วยเหลือซึ่งกันและกัน และมีน้ำใจมากขึ้น มีกิจกรรมที่เฮฮาปาร์ตี้ ให้เขาเสริมสร้างความสนุกสนานและความรักใคร่ในหมู่คณะ คือ งานวันปีใหม่หรืองานวันเด็ก ประมาณนี้ครับ

2.9 การสนับสนุนจากผู้ปกครองหรือเครือข่ายผู้บริหารโรงเรียน

ผู้ให้ข้อมูล - การสนับสนุนจากผู้ปกครอง ส่วนแรกเลยก็คือ จากผู้ปกครองนักเรียนก่อน สิ่งแรกที่ได้รับการสนับสนุนเลย คือ การเสียสละเวลาของลูก ๆ ในการปกครองของท่าน ให้มาทำกิจกรรมในช่วงวันหยุดหรือหลังเลิกเรียน หรือว่าช่วงดึกเวลากลางคืน เวลาไปเล่นงานต่าง ๆ ส่วนนี้คือได้รับการสนับสนุน เช่น มารับ-ส่งนักเรียน หรือผู้ปกครองบางคนจะซื้อขนม ผลไม้ มาให้ในบางโอกาส ต่อไปก็ได้รับทุนจากผู้ปกครองของโรงเรียน สมาคมนักเรียนเก่า ในการแข่งขันหรือประกวด หรือการเตรียมการบางครั้งจะได้รับการสนับสนุนจากฝ่ายนั้น ๆ เล็ก ๆ น้อย ๆ อาจจะไม่ได้ทุกปี ทูกรอบ แต่ทว่าพอจะมีบ้าง ก็น่าจะเป็นสนับสนุนที่ดี ส่วนการสนับสนุนจากผู้บริหาร ก็คือการอนุญาตให้นักเรียนฝึกซ้อมในเวลาเรียนที่จะต้องใช้เวลาเรียนปกติไปทำกิจกรรมดนตรีไทย การขอเวลาเรียนให้นักเรียน โดยผู้บริหารฝ่ายวิชาการ/รองฝ่ายวิชาการก็จะลงนามอนุญาตให้นักเรียนมาทำกิจกรรมเพื่อเตรียมความพร้อมในแต่ละส่วน หรือว่าไปเล่นงานต่าง ๆ ในเวลาเรียน ไปประกวดแข่งขัน ก็จะต้องมีการขอเวลาเรียนก็จะได้รับในส่วนนี้ หรือว่าฝ่ายบริหารทั่วไปก็จะสนับสนุนในเรื่องของการดูแลเวลาฝึกซ้อมหรือดูแลบริการเรา ฝ่ายบริหารทั่วไปก็จะดูแลเราเช่นกัน เช่น เวล่านักเรียนเล่นงานโรงเรียนก็จะมีอาหารและน้ำอะไรให้เรา หรือฝ่ายกิจการนักเรียนก็จะให้ความสำคัญกับเด็กกลุ่มนี้ โดยการนำกิจกรรมที่นักเรียนไปช่วยเหลือสังคมสามารถนำไปหักล้างกับคะแนนวิชาทักษะชีวิตได้

2.10 การส่งเสริมสนับสนุนนักดนตรีไทยที่สร้างชื่อเสียงให้แก่โรงเรียน

ผู้ให้ข้อมูล - ส่วนที่ 1 ก็คือสนับสนุนเขาในเรื่องของทุนการศึกษา ใครที่มีผลงานโดดเด่น เราจะมีทุนที่ผู้ให้ทุนมีความชอบและศรัทธาในดนตรีไทยให้กับเด็กดนตรีไทย ไม่จำเป็นต้องมีฐานะยากจนเลย แต่ว่าให้ทุกปี ให้ตั้งแต่ ม.1-6 เป็นทุนการศึกษา หรือ ขอบทุนจากโรงเรียนให้ เป็นทุนการศึกษาต่อไปในส่วนนี้

ส่วนที่ 2 ก็คือว่าแสดงผลให้เขาเห็นว่าการที่เขามีผลงานหรือว่ามีความโดดเด่นด้านนี้เนี่ย เขาสามารถรับรางวัลเชิดชูเกียรติได้ เช่น รางวัลของนักเรียนชั้น ม.6 ในโรงเรียนก็จะมีรางวัล “นักเรียนดีศรีมหาวชิราวุธ” ก็จะเป็นรางวัลที่ทำกิจกรรมอย่างต่อเนื่องให้เข้ารับรางวัลในงานวันปัจฉิมนิเทศประจำปี หรือว่านักเรียนเข้ารับการประเมินนักเรียนรางวัลพระราชทาน ซึ่งดนตรีไทยของเราก็จะเป็นกลุ่มแรก ๆ ที่ทางผู้คัดสรรหรือสรรหาจากโรงเรียนจะมองมาทางนี้ หรือว่าการเป็นนักเรียนเยาวชนต้นแบบด้านดนตรีไทย ก็รวบรวมผลงานของตนเองส่งเข้าไปตรงนั้น นี่คือการสนับสนุนนักเรียนที่สร้างชื่อเสียงให้กับโรงเรียนได้รับคุณประโยชน์จากสิ่งที่เขาได้ทำไป และยังมีกรณีสำคัญอีกอัน คือ การสอบเข้าโควตาศึกษาต่อในระดับอุดมศึกษาหรือมหาวิทยาลัยต่าง ๆ

ผู้สัมภาษณ์ - แล้วนักเรียนม.ต้นที่จะเรียนม.ปลาย ได้รับการสนับสนุนอย่างไรบ้าง

ผู้ให้ข้อมูล - นักเรียนที่ทำกิจกรรมดนตรีไทยตั้งแต่ชั้นม.ต้น เมื่อเข้าเรียนม.ปลายก็จะมีลู่วิ่งหรือช่องทางพิเศษให้กับนักเรียนที่ทำกิจกรรม เป็นช่องทางพิเศษ ในลักษณะของการที่สามมิตว่าโรงเรียนประกาศเอาเกรดเฉลี่ยไม่ต่ำกว่า 2.5 แต่ถ้าเป็นนักเรียนกิจกรรมเอาเกรดแค่ 2.3 อะไรแบบนี้เป็นต้น ถ้าเกิดสอบไม่ได้จริง ๆ ก็อาจจะมีการฝากโดยเงื่อนไขพิเศษ สำหรับนักเรียนที่ทำกิจกรรมให้กับโรงเรียนอีกช่องทางหนึ่ง ก็จะมีการแบ่งสัดส่วนตรงนี้มาให้ด้วย

ผู้สัมภาษณ์ กล่าวขอบคุณและจบการสัมภาษณ์

ภาคผนวก ข
เอกสารชั้นตอนที่ 2

- ◆ สำเนาหนังสือขอเชิญเข้าร่วมสนทนากลุ่มอิงผู้เชี่ยวชาญเฉพาะทาง และสำเนาหนังสือขอความอนุเคราะห์ใช้ห้องประชุม
- ◆ รายชื่อและประวัติของผู้เข้าร่วมสนทนากลุ่มอิงผู้เชี่ยวชาญเฉพาะทาง
- ◆ กำหนดการการสนทนากลุ่มอิงผู้เชี่ยวชาญเฉพาะทาง
- ◆ ภาพประกอบการสนทนากลุ่มอิงผู้เชี่ยวชาญเฉพาะทาง
- ◆ ความคิดเห็นของผู้เชี่ยวชาญและนักวิชาการที่มีประสบการณ์ด้านวงดนตรีไทย

ที่ ศษ.ศป. 03.1278

2 ธันวาคม 2561

เรื่อง ขอเชิญเข้าร่วมประชุมสนทนากลุ่ม (FOCUS GROUP)

เรียน ผู้อำนวยการโรงเรียน

สิ่งที่ส่งมาด้วย เอกสารประกอบการสนทนากลุ่มเพื่อการวิจัย จำนวน 1 ฉบับ

ด้วยนางสาวอภินันท์ พุกษะศรี นักศึกษาหลักสูตรศึกษาศาสตรดุษฎีบัณฑิต สาขาวิชาการบริหาร การศึกษา คณะศึกษาศาสตร์และศิลปศาสตร์ มหาวิทยาลัยหาดใหญ่ ได้รับอนุมัติให้ทำวิทยานิพนธ์ เรื่อง “กระบวนการการบริหารจัดการรงดนตรีไทยเพื่อความเป็นเลิศของโรงเรียนมัธยมศึกษา สังกัด สำนักงานคณะกรรมการการศึกษาขั้นพื้นฐาน” โดยมี รองศาสตราจารย์ ดร.ประชุม รอดประเสริฐ เป็น อาจารย์ที่ปรึกษาหลัก และรองศาสตราจารย์ ดร.นิรันดร์ จุลทรัพย์ เป็นอาจารย์ที่ปรึกษาร่วม

ในการนี้ คณะศึกษาศาสตร์และศิลปศาสตร์ มหาวิทยาลัยหาดใหญ่ จึงใคร่ขอเชิญท่านในนาม ผู้ทรงคุณวุฒิร่วมสนทนากลุ่มในงานวิจัยดังกล่าว ในวันอังคารที่ 18 ธันวาคม 2561 เวลา 08.30 - 12.00 น. ณ ห้องประชุมสำนักบริหารศิลปวัฒนธรรม อาคารศิลปวัฒนธรรม จุฬาลงกรณ์มหาวิทยาลัย ดังรายละเอียด ตามเอกสารที่ส่งมานี้ คณะศึกษาศาสตร์และศิลปศาสตร์ มหาวิทยาลัยหาดใหญ่ หวังเป็นอย่างยิ่งว่าคงจะ ได้รับความอนุเคราะห์จากท่านด้วยดี

จึงเรียนมาเพื่อโปรดพิจารณาให้ความอนุเคราะห์ และขอขอบคุณเป็นอย่างสูงมา ณ โอกาสนี้

ขอแสดงความนับถือ

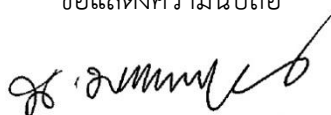

(ผู้ช่วยศาสตราจารย์ ดร.ประภาส ปานเจียง)

คณบดีคณะศึกษาศาสตร์และศิลปศาสตร์
มหาวิทยาลัยหาดใหญ่

สำนักโครงการปริญญาเอก

ติดต่อ นางพิไลพร เกษตรสมบูรณ์

โทร. 0-7420-0300 ต่อ 656

โทรสาร 0-7420-0374

Hatyai University, the First Private University in Southern Thailand

125 / 502 Polpichai Rd. Hatyai Songkhla 90110 Thailand <http://www.hu.ac.th>

Tel 66 74 200300, 425000 Fax 66 74 425467



มหาวิทยาลัยหาดใหญ่
HATYAI UNIVERSITY



ที่ ศษ.ศป. 03.1279

2 ธันวาคม 2561

เรื่อง ขอความอนุเคราะห์ใช้ห้องประชุม

เรียน ผู้อำนวยการสำนักงานบริหารศิลปวัฒนธรรม

สิ่งที่ส่งมาด้วย เอกสารประกอบการสนทนากลุ่มเพื่อการวิจัย จำนวน 1 ฉบับ

ด้วยนางสาวอภินันท์ พฤกษ์ศรี นักศึกษาหลักสูตรศึกษาศาสตรดุษฎีบัณฑิต สาขาวิชาการบริหาร การศึกษา คณะศึกษาศาสตร์และศิลปศาสตร์ มหาวิทยาลัยหาดใหญ่ ได้รับอนุมัติให้ทำวิทยานิพนธ์ เรื่อง “กระบวนการการบริหารจัดการวงดนตรีไทยเพื่อความเป็นเลิศของโรงเรียนมัธยมศึกษา สังกัด สำนักงานคณะกรรมการการศึกษาขั้นพื้นฐาน” โดยมี รองศาสตราจารย์ ดร.ประชุม รอดประเสริฐ เป็น อาจารย์ที่ปรึกษาหลัก และรองศาสตราจารย์ ดร.นิรันดร์ จุลทรัพย์ เป็นอาจารย์ที่ปรึกษาร่วม

ในการนี้ คณะศึกษาศาสตร์และศิลปศาสตร์ จึงใคร่ขอความอนุเคราะห์ห้องประชุมสำนักบริหาร ศิลปวัฒนธรรม ในวันอังคารที่ 18 ธันวาคม 2561 เวลา 08.30 - 12.00 น. ซึ่งมีผู้เข้าร่วมสนทนากลุ่ม ครั้งนี้ ประกอบด้วย ดร.สิริชัยชาญ พักจำรูญ ศิลปินแห่งชาติ อาจารย์จากคณะครุศาสตร์ จุฬาลงกรณ์ มหาวิทยาลัย และผู้ทรงคุณวุฒิจากสถาบันต่าง ๆ จำนวน 20 คน

จึงเรียนมาเพื่อโปรดพิจารณาให้ความอนุเคราะห์ และขอขอบคุณเป็นอย่างสูงมา ณ โอกาสนี้

ขอแสดงความนับถือ

(รองศาสตราจารย์ ดร.นิรันดร์ จุลทรัพย์)

รองผู้อำนวยการหลักสูตรศึกษาศาสตรดุษฎีบัณฑิต
ปฏิบัติหน้าที่แทนคณบดีคณะศึกษาศาสตร์และศิลปศาสตร์

สำนักโครงการปริญญาเอก

ติดต่อ นางพิไลพร เกษตรสมบูรณ์

โทร. 0-7420-0300 ต่อ 656

โทรสาร 0-7420-0374

Hatyai University, the First Private University in Southern Thailand

125 / 502 Polpichai Rd. Hatyai Songkhla 90110 Thailand <http://www.hu.ac.th>

Tel 66 74 200300, 425000 Fax 66 74 425467

รายชื่อและประวัติของผู้เข้าร่วมสนทนากลุ่มอิงผู้เชี่ยวชาญเฉพาะทาง

1. ดร.สิริชัยชาญ พักจำรูญ

ตำแหน่ง อดีตผู้อำนวยการสถาบันนาฏดุริยางคศิลป์, อดีตอธิบดีกรมศิลปากร, ผู้ทรงคุณวุฒิในหน่วยงานและสถานศึกษาต่าง ๆ เช่น สถาบันบัณฑิตพัฒนศิลป์ สถาบันอาศรมศิลป์ กรมศิลปากร เป็นต้น ได้รับการยกย่องเป็นศิลปินแห่งชาติสาขาศิลปะการแสดง (ดนตรีไทย) ปีพุทธศักราช 2545 และศิลปินแห่งชาติสาขาศิลปะการแสดง (ดนตรีไทย) ปีพุทธศักราช 2557

การศึกษา ประกาศนียบัตรวิชานาฏศิลป์ชั้นสูง สาขาวิชาดุริยางค์ไทย วิทยาลัยนาฏศิลป์ กรุงเทพมหานคร, มานุษยวิทยาดนตรี East-West Center มหาวิทยาลัยฮาวาย สหรัฐอเมริกา, ครุศาสตรบัณฑิต (ภาษาไทย) มหาวิทยาลัยราชภัฏจันทรเกษม, ครุศาสตรมหาบัณฑิต (การบริหารการศึกษา) จุฬาลงกรณ์มหาวิทยาลัย และครุศาสตรดุษฎีบัณฑิต (พัฒนศึกษา) จุฬาลงกรณ์มหาวิทยาลัย

2. รองศาสตราจารย์ ดร.ณรงค์ชัย ปิฎกฤษต์

ตำแหน่ง รองศาสตราจารย์ สังกัดภาควิชาดนตรีวิทยา วิทยาลัยดุริยางคศิลป์ มหาวิทยาลัยมหิดล เป็นอาจารย์ที่ปรึกษาหลักสูตรวิทยานิพนธ์ดีเด่น ระดับมหาบัณฑิต และระดับปรัชญาดุษฎีบัณฑิต สาขาวิชาดนตรี มหาวิทยาลัยมหิดล

การศึกษา ประกาศนียบัตรวิชานาฏศิลป์ชั้นสูง สาขาวิชาดุริยางค์ไทย วิทยาลัยนาฏศิลป์ กรุงเทพมหานคร, การศึกษามหาบัณฑิต(ภาษาไทย) มหาวิทยาลัยศรีนครินทรวิโรฒ ภาคใต้, การศึกษามหาบัณฑิต(การอุดมศึกษา) มหาวิทยาลัยศรีนครินทรวิโรฒ ภาคใต้, ศิลปศาสตรมหาบัณฑิต (วัฒนธรรมการดนตรี) มหาวิทยาลัยมหิดล และปรัชญาดุษฎีบัณฑิต(ดนตรี) มหาวิทยาลัยมหิดล

3. รองศาสตราจารย์ ดร.องค์การ อินทร์มพรรย์

ตำแหน่ง อดีตนายกสภามหาวิทยาลัยสุโขทัยธรรมาธิราช อดีตผู้อำนวยการโรงเรียนสาธิตแห่งมหาวิทยาลัยเกษตรศาสตร์

การศึกษา ปริญญาตรี จุฬาลงกรณ์มหาวิทยาลัย, M.Ed. National College of Education, Evanston Illinois, USA., Ed.D Curriculum and Instruction, University of Northern Colorado, Greeley Colorado, USA.

4. รองศาสตราจารย์ ดร.ทวีศักดิ์ จินดานุรักษ์

ตำแหน่ง รองศาสตราจารย์ สาขาวิชาศึกษาศาสตร์ มหาวิทยาลัยสุโขทัยธรรมาธิราช

การศึกษา การศึกษามหาบัณฑิต(ฟิสิกส์) มหาวิทยาลัยศรีนครินทรวิโรฒ บางแสน, ครุศาสตรมหาบัณฑิต(การศึกษาวิทยาศาสตร์) จุฬาลงกรณ์มหาวิทยาลัย และครุศาสตรดุษฎีบัณฑิต (หลักสูตรและการสอน) จุฬาลงกรณ์มหาวิทยาลัย

5. รองศาสตราจารย์ ดร.ยุพธนา ฉัพพรรณรัตน์

ตำแหน่ง ผู้ช่วยอธิการบดี งานด้านวิชาการ และประคุณภาพหลักสูตรการศึกษา

การศึกษา ครุศาสตรบัณฑิต(ดนตรีศึกษา) จุฬาลงกรณ์มหาวิทยาลัย, ศิลปกรรมศาสตร์ มหาบัณฑิต(ดุริยางค์ไทย) จุฬาลงกรณ์มหาวิทยาลัย, ครุศาสตรดุษฎีบัณฑิต(การอุดมศึกษา) จุฬาลงกรณ์มหาวิทยาลัย

6. ดร.ธวัช ชลารักษ์

ตำแหน่ง ผู้อำนวยการสำนักงานส่งเสริมสวัสดิการและสวัสดิภาพครูและบุคลากรทางการศึกษา (สกสค.) จังหวัดปราจีนบุรี อดีตผู้ตรวจราชการกระทรวงศึกษาธิการ

การศึกษา การศึกษาศาสตรบัณฑิต(ประวัติศาสตร์) มหาวิทยาลัยศรีนครินทรวิโรฒ บางแสน (ปัจจุบันเปลี่ยนชื่อเป็นมหาวิทยาลัยบูรพา จังหวัดชลบุรี) การศึกษามหาบัณฑิต(การศึกษาผู้ใหญ่) มหาวิทยาลัยศรีนครินทรวิโรฒ ประสานมิตร และศึกษาศาสตรดุษฎีบัณฑิต(การบริหารการศึกษาและผู้นำการเปลี่ยนแปลง) มหาวิทยาลัยอีสเทิร์นเอเซีย

7. นายอนันต์ ทรัพย์วารี

ตำแหน่ง อดีตผู้อำนวยการเชี่ยวชาญ โรงเรียนเทพศิรินทร์

การศึกษา ประกาศนียบัตรชั้นสูง(วิทยาศาสตร์) วิทยาลัยครูหมู่บ้านจอมบึง จังหวัดราชบุรี, การศึกษาศาสตรบัณฑิต(ฟิสิกส์) มหาวิทยาลัยศรีนครินทรวิโรฒ ประสานมิตร, ครุศาสตรมหาบัณฑิต (บริหารการศึกษา) จุฬาลงกรณ์มหาวิทยาลัย, ประกาศนียบัตรชั้นสูง หลักสูตรการบริหารเศรษฐกิจ สาธารณะสำหรับนักบริหารระดับสูง สถาบันพระปกเกล้า

8. ดร.นฤภพ ชันทัพไทย

ตำแหน่ง ผู้อำนวยการเชี่ยวชาญโรงเรียนศึกษานารีวิทยา

การศึกษา ครุศาสตรบัณฑิต(คณิตศาสตร์) มหาวิทยาลัยราชภัฏลำปาง จังหวัดลำปาง การศึกษามหาบัณฑิต(คณิตศาสตร์) มหาวิทยาลัยนเรศวร จังหวัดพิษณุโลก, ประกาศนียบัตรบัณฑิต (การบริหารการศึกษา) มหาวิทยาลัยราชภัฏบุรีรัมย์ จังหวัดบุรีรัมย์, การศึกษาดุษฎีบัณฑิต (การบริหารการศึกษา) มหาวิทยาลัยศรีนครินทรวิโรฒ ประสานมิตร

9. ดร.กิตติ คงตุก

ตำแหน่ง รองคณบดีฝ่ายกิจการนักศึกษาและกิจกรรมพิเศษ คณะวิทยาการเรียนรู้ และศึกษาศาสตร์ มหาวิทยาลัยธรรมศาสตร์

การศึกษา ครุศาสตรบัณฑิต วิชาเอกดนตรีศึกษา (เกียรตินิยมอันดับ 1) จุฬาลงกรณ์มหาวิทยาลัย, ศิลปศาสตรมหาบัณฑิต(วัฒนธรรมการดนตรี) มหาวิทยาลัยมหิดล และปรัชญาดุษฎีบัณฑิต(ดนตรี) มหาวิทยาลัยมหิดล

กำหนดการ
การสนทนากลุ่มอิงผู้เชี่ยวชาญเฉพาะทาง
เรื่อง กระบวนการการบริหารจัดการวงดนตรีไทยเพื่อความเป็นเลิศ
ของโรงเรียนมัธยมศึกษา สังกัดสำนักงานคณะกรรมการการศึกษาขั้นพื้นฐาน
วันอังคารที่ 18 ธันวาคม 2561
ณ ห้องประชุมสำนักบริหารศิลปวัฒนธรรม อาคารศิลปวัฒนธรรม จุฬาลงกรณ์มหาวิทยาลัย

เวลา	08.30-09.00 น.	ลงทะเบียน
	09.01-09.15 น.	ความสำคัญของการดำเนินการสนทนากลุ่ม
	09.16-11.45 น.	ระดมความคิดเห็น และสรุปข้อคิดเห็นในแต่ละประเด็นย่อย
	11.46-12.00 น.	สรุปข้อคิดเห็นในภาพรวมของกระบวนการ การบริหารจัดการวงดนตรีไทยเพื่อความเป็นเลิศของโรงเรียนมัธยมศึกษา สังกัดสำนักงานคณะกรรมการการศึกษาขั้นพื้นฐาน
	12.01 น.	ปิดการประชุม









กำหนดการเปลี่ยนแปลงได้ตามความเหมาะสม

เวลา	10.15-10.30 น.	อาหารว่างและเครื่องดื่ม
	12.10-13.00 น.	อาหารกลางวัน

ผู้ดำเนินการสนทนากลุ่ม : รองศาสตราจารย์ ดร.ประชุม รอดประเสริฐ
 ผู้อำนวยการสำนักโครงการปริญญาเอก มหาวิทยาลัยมหาดไทย

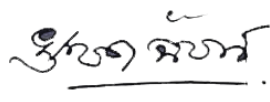
ผู้ประสานงาน : นางสาวอภินันท์ พุกษะศรี โทร. 08-1738-0506
 นางพิไลพร เกษตรสมบูรณ์ โทร. 0-7420-0300 ต่อ 656

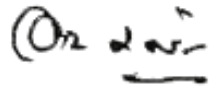
ผู้เข้าร่วมสนทนากลุ่ม
งานวิจัยเรื่อง กระบวนการการบริหารจัดการวงดนตรีไทยเพื่อความเป็นเลิศของ
โรงเรียนมัธยมศึกษาสังกัดสำนักงานคณะกรรมการการศึกษาขั้นพื้นฐาน
วันอังคารที่ 18 ธันวาคม 2561 เวลา 08.30-12.00 น.
ณ สำนักบริหารศิลปวัฒนธรรม จุฬาลงกรณ์มหาวิทยาลัย

ที่	ชื่อ-นามสกุล / ตำแหน่ง	ลายมือชื่อ
1.	ดร.สิริชัยชาญ พักจำรูญ ศิลปินแห่งชาติ สาขาศิลปะการแสดง (ดนตรีไทย) ปีพุทธศักราช 2557	
2.	รองศาสตราจารย์ ดร.ณรงค์ชัย ปัญญรัตน์ รองศาสตราจารย์สังกัดภาควิชาดนตรีวิทยา วิทยาลัยดุริยางคศิลป์ มหาวิทยาลัยมหิดล	
3.	รองศาสตราจารย์ ดร.องค์การ อินทร์มพรรย์ อดีตนายกสภามหาวิทยาลัยสุโขทัยธรรมาธิราช อดีตผู้อำนวยการโรงเรียนสาธิตแห่งมหาวิทยาลัยเกษตรศาสตร์	
4.	รองศาสตราจารย์ ดร.ทวีศักดิ์ จินดานุรักษ์ รองศาสตราจารย์ สาขาวิชาศึกษาศาสตร์ มหาวิทยาลัยสุโขทัยธรรมาธิราช	
5.	รองศาสตราจารย์ ดร.ยุพธนา ฉัยพรรณรัตน์ ผู้ช่วยอธิการบดี งานด้านวิชาการ และประคุณภาพหลักสูตรการศึกษา	
6.	ดร.ธวัช ชลารักษ์ ผู้อำนวยการสำนักงานส่งเสริมสวัสดิการและสวัสดิภาพครู และบุคลากรทางการศึกษา (สกสค.) จังหวัดปราจีนบุรี อดีตผู้ตรวจราชการกระทรวงศึกษาธิการ	
7.	นายอนันต์ ทรัพย์วารี อดีตผู้อำนวยการโรงเรียนเทพศิรินทร์	
8.	ดร.นฤภพ ชันทัพไทย ผู้อำนวยการโรงเรียนศึกษานารีวิทยา	
9.	ดร.กิตติ คงตุก รองคณบดีฝ่ายกิจการนักศึกษาและกิจกรรมพิเศษ คณะวิทยาการเรีนนรู้ และศึกษาศาสตร์ มหาวิทยาลัยธรรมศาสตร์	

ภาพประกอบการสนทนากลุ่มอิงผู้เชี่ยวชาญเฉพาะทาง



ความคิดเห็นของผู้เชี่ยวชาญ และนักวิชาการที่มีประสบการณ์ด้านวงดนตรีไทย
ที่มีชื่อเสียงและได้รับการยอมรับ ด้วยวิธีการสนทนากลุ่มผู้เชี่ยวชาญเฉพาะทาง
(Connoisseurship Focus Group) จำนวน 9 คน

1. เสนอว่าหัวข้อเหมาะสมแล้ว แต่ถ้าหากจะใช้คำว่าเป็นเลิศจะต้องระบุว่าใช้นโยบายต่าง ๆ อย่างไร ปรับหลักสูตรอย่างไร แต่บางท่านอยากปรับหัวข้อให้แคบลงเพราะหากบอกว่าเป็นเลิศจะยากไป เช่น ชั้นการพัฒนา
2. ภาครัฐควรออกนโยบายสนับสนุนงานดนตรีไทยของนักเรียนด้วย
3. สมควรมีการขับเคลื่อนนโยบายโดย 3 กระทรวงหลัก คือ กระทรวงวัฒนธรรม กระทรวงศึกษาธิการ กระทรวงมหาดไทย เป็นแบบ Top Down (นโยบายชาติ นโยบายจังหวัด นโยบายสถานการศึกษา จึงจะไปสู่คุณครูได้)
4. โรงเรียนต้องสนับสนุนดนตรีไทยในโรงเรียนด้วย ไม่ว่าจะเป็นผู้อำนวยการหรือรองผู้อำนวยการ คุณครู และอีกกลุ่มที่สำคัญในการสนับสนุนดนตรีไทย คือ ผู้ปกครอง
5. เพิ่มเติมเรื่องอารมณ์ ความสุนทรีย์แก่นักเรียน
6. เห็นด้วยกับข้อ 1.9 การสร้างเครือข่ายดนตรีไทย
7. การเตรียมความพร้อมของครู นักเรียน ผู้ปกครอง จะนำไปสู่การพัฒนาดนตรีไทยในโรงเรียนได้แล้ว อย่าเสนอแก่รัฐบาลเลยเพราะเป็นไปได้ยาก จะต้องใช้เวลานานมาก
8. วิธีพัฒนาให้สะท้อนถึงความเห็นคุณค่าดนตรีไทยในนักเรียนกลุ่มใหญ่ เช่น การส่งเสริมให้เด็กทั้งโรงเรียนรักในดนตรีไทย
9. ควรให้ผู้ที่เกี่ยวข้องอื่น ๆ ได้วางแผนด้วย
10. ควรมีการประชาสัมพันธ์ไปสู่ชุมชน ผู้ปกครองด้วย
11. ทำไมถึงต้องสนับสนุนดนตรีไทยล่ะ เพราะเราเป็นคนไทย รักความเป็นไทย
12. การที่ทุกสิ่งทุกอย่างจะเจริญงอกงามขึ้นได้ เพราะทุกอย่างประกอบกัน ทั้งความรัก ความศรัทธา และความสำนึกในความเป็นไทย ถ้าผู้อำนวยการเห็นด้วย และมีครูที่ดี มีผู้ปกครองที่สนับสนุน ก็จะทำให้ทุกสิ่งทุกอย่างดำเนินไปได้
13. เครื่องสาย ปี่พาทย์ เครื่องเป่า นักร้องทุกส่วนมีส่วนสำคัญทั้งหมด และที่ขาดไม่ได้จะต้องมีครูที่เพียงพอในการสอนดนตรีทุกประเภท (ดีด สี ตี เป่า) ซึ่งเป็นไปไม่ได้ที่ครูคนเดียวจะสามารถสอนได้ดีในทุกเครื่องดนตรี
14. อุปสรรคคือแต่ละโรงเรียนเลือกผู้อำนวยการไม่ได้ คุณครูดนตรีไทยก็ต้องมีความมุ่งมั่น แสดงศักยภาพให้เห็นด้วย จะได้มีการสนับสนุนและผลักดันต่อไป
15. จากโรงเรียน 5 โรงเรียนที่เราศึกษามาแล้ว ให้ผู้วิจัยยึด 5 โรงเรียนเป็นหลักต่อไปไม่เช่นนั้นงานวิจัยจะกว้างมาก
16. การที่เด็กได้รับรางวัล จะช่วยเป็นแรงขับเคลื่อนให้เขาอยากไปแข่งขันอีกในครั้งต่อ ๆ ไป และจะทำให้โรงเรียนอยากสนับสนุนเรื่องอื่น ๆ ด้วย เช่น ในเรื่องของการเพิ่มครู สนับสนุนงบประมาณ ฯลฯ

17. บางครั้งไม่จำเป็นต้องสนับสนุนให้นักเรียนได้รับรางวัล แต่สามารถใช้ดนตรีเป็นเครื่องมือในการสอนนักเรียนในเรื่องอื่น ๆ ที่มีประโยชน์ได้ เช่น สนับสนุนให้ได้ก้อทิสติกเล่นดนตรี พัฒนาศัภยภาพ และทักษะด้านต่าง ๆ
18. คนสำคัญในการพัฒนางานดนตรีไทย คือ ผู้อำนวยการ ครูผู้จัดการวงหรือครูประจำ และนักเรียน ก็เพียงพอแล้ว
19. กรณี 6 ต. มีความสำคัญในการบริหารจัดการวง ได้แก่ เตรียมทรัพยากรทั้งหมด 360 องศา การมองรอบด้านเตรียมแผนบริหารจัดการเตรียมการประสานงาน เตรียมเครื่องดนตรี เตรียมองค์ความรู้ เตรียมกาย และเตรียมใจ
20. กรณี 5 ป. ก็สำคัญไม่น้อยกว่า คือ ปรับกายและใจ ปรับทักษะพื้นฐานการบรรเลง ปรับการสื่อสาร ปรับเทคนิคการบรรเลง ปรับประเมิน
21. กรณี 4 ส. สรุปลผลสรุป สรุปสอบทาน สรุปสร้างสรรค์ สรุปส่งเสริม
22. ประเด็นหลักที่ได้มา น่าจะมี 2 ระดับของการบริหารจัดการ คือ ระดับผู้บริหารและระดับครูปฏิบัติการสอน
23. ดนตรีสามารถใช้ประโยชน์ได้หลายทาง เช่น ดนตรีบำบัด สร้างบุคลิก สร้างสมาธิ สร้างเสน่ห์ ฯลฯ
24. ระบบ 5 WH ตอนนี้อยู่ในขั้น How
25. การเล่นดนตรีไทย ถ้าหากมีคนฟังน้อย ๆ ก็จะไม่ตั้งใจเล่น แต่ถ้าหากมีคนฟังมาก ๆ ก็จะทำให้คนดนตรีตั้งใจเล่นให้ไพเราะมากขึ้นได้
26. นโยบายโรงเรียนก็สำคัญ เช่น กำหนดให้นักเรียนทุกคนในโรงเรียน เล่นดนตรีได้ คนละอย่างน้อย 1 เครื่องต่อคน
27. ไม่ควรใช้คำว่าเสถียรกับการเล่นดนตรีไทย เพราะไม่มีใครเล่นดนตรีไทยให้เสถียรได้ ถึงแม้จะเป็นศิลปินแห่งชาติก็ตาม
28. การหาเด็กจะต้องมีความเหมาะสม เช่น จัดให้มีโควตาดนตรีไทย แต่อย่างเช่น โรงเรียนหนึ่งหากเข้าโควตาได้แล้ว ก็จะต้องดูศักยภาพเด็กด้วยว่าจะสามารถเรียนต่อไปได้หรือไม่ อาจจะไม่จบการศึกษาได้
29. กิจกรรมนอกหลักสูตรเท่านั้น จะนำไปสู่ความเป็นเลิศได้ เช่น การจัดให้มีชมรมดนตรีไทย และชุมนุมดนตรีไทย
30. การพัฒนาตรงนี้ ถ้าหากว่าจะวิจัยเฉพาะโรงเรียนที่ได้รับรางวัล คิดว่าไม่เพียงพอ ควรวิจัยรวมถึงโรงเรียนเล็ก ๆ ด้วย
31. จุดที่เหมือนกันของแต่ละโรงเรียนใน 5 โรงเรียนดังกล่าวแล้ว ตรงไหนเป็นจุดเหมือนนั้นคือความสำเร็จ
32. การบริหารจัดการวง มีรายละเอียดปลีกย่อยในการบริหารวงมากมาย ยากที่จะกล่าวถึงได้ทั้งหมด
33. จะสามารถนำกระบวนการที่วิจัยได้ไปใช้จริงในโรงเรียนต่าง ๆ ในประเทศได้อย่างไร รวมทั้งโรงเรียนเล็ก ๆ ด้วย

34. ถ้าทำแค่มาตรฐาน เด็กก็จะอยู่แค่มาตรฐาน ถ้าหากทำให้ทะลุมาตรฐานได้ นั่นคือความเป็นเลิศ แต่อุปสรรคคือ ถ้าหากพัฒนาเด็วยจะง่ายกว่าพัฒนางวงแน่นอน(วงทำยากกว่ามาก)
35. จะต้องมีการรับเป็นช่วง ๆ คือ เมื่อเด็กที่เป็นนักดนตรีเรียนจบมัธยม ควรจะต้องมีมหาวิทยาลัยที่รองรับเด็กเหล่านี้มากเพียงพอด้วย เช่น จุฬาลงกรณ์มหาวิทยาลัย, มหิดล และ
36. เรียนจบมาแล้ว ตำแหน่งงานที่รองรับก็จะต้องมากพอ
37. กำหนด “ความเป็นเลิศ” ให้ดี เช่น ระบุขอบเขตว่าเฉพาะโรงเรียนระดับจังหวัด
38. สิ่งสำคัญ คือ ผู้ปกครองต้องเป็นแรงสนับสนุนแก่นักเรียน เช่น ส่งเสียใน
ช่วงเวลาซ้อมดนตรี
39. จะต้องหาสปอนเซอร์ เพื่อช่วยสนับสนุน
40. ระดับชาติควรมีนโยบาย กระทรวงศึกษาควรสนับสนุน สถานศึกษาก็จะต้องมี
กระบวนการในการดำเนินการตามนโยบาย
41. ทุกสถาบันต้องช่วยกันสร้างภาพลักษณ์ที่ดีแก่สาธารณะ เพื่อสร้างเส้นทางนักดนตรี
ให้แก่คนทั่วไปมากขึ้น
42. คนในปัจจุบันมีความนิยมต่อดนตรีสากลมากกว่าดนตรีไทย นี่ก็คืออุปสรรคหนึ่งด้วย
43. ควรเริ่มจากการสอนพื้นฐานให้แก่เด็ก ๆ ตั้งแต่เริ่มเข้าเรียน เพราะจะทำให้คน
เข้าใจในดนตรีไทยและอยากฟังมากขึ้น เพื่อแก้ปัญหาคนฟังดนตรีไทยไม่เป็น ช่วยทำให้คนอยากฟัง
ดนตรีไทยมากขึ้น
44. ชมรม คือ พื้นที่ที่ช่วยสนับสนุนดนตรีไทยได้จริง เพราะสามารถพัฒนาทักษะ
ความเป็นรุ่นพี่รุ่นน้อง มีการส่งต่อ มีความผูกพัน รุ่นน้องรู้จักชวนขวยความรู้จากรุ่นพี่ มีกิจกรรมการพา
นักเรียนออกงานต่าง ๆ ซึ่งถือเป็นการเสริมจุดแข็ง
45. ดนตรีเพื่อความเป็นเลิศ ไม่ได้เกิดจากหลักสูตร แต่เกิดจาก “ชมรม”
46. การกำหนดขอบเขตของการวิจัย ควรมีการกำหนดข้อตกลงเบื้องต้น เพื่อช่วยให้
การกำหนดขอบเขตสามารถทำได้ง่ายขึ้น
47. ข้อ 1.4 การจัดการด้านสถานที่ให้ฝึกซ้อมวงดนตรีไทย ห้องเรียนและห้องปฏิบัติการ
ดนตรีไทย ควรระบุให้ชัดเจนว่าหมายถึงอะไร เช่น ขนาดห้อง แต่อุปสรรค คือ เป็นไปได้ยาก จะต้องค่อย ๆ
พัฒนา ค่อย ๆ เพิ่มเครื่องดนตรีไทย เพิ่มห้องดนตรีไทยตามความเหมาะสม
48. แนวคิดที่ว่า เด็กไทยทุกคนต้องเป็นดนตรีอย่างน้อยคนละ 1 ชิ้น เป็นนโยบายของ
กระทรวงศึกษาธิการ ตั้งแต่ปีการศึกษา 2560
49. แนวคิดสู่สากลบนพื้นฐานความเป็นไทยที่เด่นชัดคือ ดนตรีไทย เพราะฉะนั้นต้น
สังกัดทุกภาคส่วนต้องกำหนดนโยบายที่เกี่ยวข้องกับการส่งเสริมและสนับสนุนในเรื่องของดนตรีไทย
หรือศิลปะไทยให้ชัดเจน ทุกหน่วยงานและองค์กรจะได้นำไปสู่การปฏิบัติ และนำไปสู่หน่วยย่อยคือ
ระดับโรงเรียนในที่สุด
50. ต้องอาศัยอย่างน้อย 3 กระทรวง ได้แก่ กระทรวงศึกษาธิการ กระทรวงวัฒนธรรม
กระทรวงมหาดไทย และมีการเคลื่อนของนโยบาย ทั้ง 3 ระดับคือ นโยบายกระทรวง (นโยบายชาติ)
นโยบายระดับจังหวัด และนโยบายระดับสถานศึกษา ทุกภาคส่วนต้องร้อยโยงกัน เคลื่อนตัวไปพร้อมกัน

ต้องเกิดการ Cross Function แล้วจึงนำไปสู่ระดับจังหวัด และจึงจะส่งไปถึงระดับสถานศึกษาและครูผู้สอนได้

51. ใน 10 ประเด็นย่อยของ Plan เป็นข้อมูลพื้นฐานที่พบโดยทั่วไป เป็นเรื่องของ การบริหารจัดการนโยบายชาติ แต่ที่พบปัญหาคือ ครูที่เชี่ยวชาญมีการผลิตจำนวนมาก แต่ไม่มี ตำแหน่งรองรับ อัตราการผลิตกับอัตราบรรจุเข้าไม่สอดคล้องกัน ทั้งต่างชาติและในประเทศไทย และ งบประมาณไม่เพียงพอทั้งเกี่ยวกับเรื่องคน เครื่องดนตรีและกิจกรรม ดังนั้นการบริหารจัดการจึงเป็น เรื่องสำคัญ

52. ระบบการบริหารจัดการที่ประสบความสำเร็จต้องมีผู้อำนวยการที่เป็นคนตรี มีบทบาทมากและสำคัญที่สุด เพราะจะช่วยสนับสนุนในด้านต่าง ๆ ได้ดี ส่วนครูอาจารย์ ผู้ปกครอง เป็นฝ่ายสนับสนุนชั้นยอดที่จะนำไปสู่ความสำเร็จ บุคลากรที่มีความเกี่ยวข้องทั้งหมดควรมีบทบาท สำคัญในการสนับสนุนในการก่อตั้งและพัฒนาดนตรีไทยในโรงเรียน

53. ผู้ปกครองต้องให้การสนับสนุนด้วย ทั้งเรื่องงบประมาณ และการสนับสนุนด้าน เวลาให้บุตรหลานได้มาฝึกซ้อม

54. ขาดเรื่องความมีสุนทรียะและอารมณ์ ดนตรีไทยช่วยสร้างให้คนมีอารมณ์ดี อ่อนโยนไม่แข็งกระด้าง

55. ข้อ 1.4 การจัดการด้านสถานที่ให้ฝึกซ้อมวงดนตรีไทย

56. มีห้องเรียนและห้องปฏิบัติการดนตรีไทยพร้อมใช้งาน ควรนิยามศัพท์เพิ่มเติม ว่ามีความหมายว่าอย่างไร ให้ชัดเจน

57. เปลี่ยนขอบเขตหัวข้อการศึกษาเป็น “การพัฒนาระบบ....” เพื่อให้แคบลงและ ชัดเจนขึ้น

58. จัดระดับของการพัฒนาเป็นกลุ่ม เริ่มต้นด้วยกลุ่มที่ต้องทำอะไรบ้าง ในระดับ ต่อไปต้องทำอะไร เรื่องการประกวดเป็นผลพลอยได้

59. ควรเพิ่มเรื่องการเห็นคุณค่าของดนตรีไทย ทำอย่างไรให้นักเรียนทั้งโรงเรียนได้ รักดนตรีไทย และเห็นคุณค่า ทำอย่างไรให้ผู้ที่เกี่ยวข้องมาร่วมวางแผนด้วย และการประชาสัมพันธ์ เกี่ยวกับดนตรีไทย

60. ความสำนึกในความเป็นไทย คนที่เป็นผู้บริหารไม่จำเป็นต้องเป็นคนตรีหรือจบ มาสายตรง แต่ผู้บริหารต้องมีสำนึกในความเป็นไทย เมื่อมีสำนึกก็จะสนับสนุนไปโดยปริยาย และ ขึ้นอยู่กับวัฒนธรรมของโรงเรียนด้วย ถ้ามีการปลูกฝังมาตั้งแต่แรกก็จะมี การสืบสานต่อกันมาเรื่อย ๆ สิ่ง สำคัญที่จะช่วยสนับสนุนคือภูมิปัญญาท้องถิ่น/ครูดนตรีท้องถิ่น ซึ่งจะสามารถมาให้การสนับสนุนแก่ โรงเรียนได้ ส่วนงบประมาณและอุปกรณ์จะตามมาเองทีหลัง แต่โดยสรุปคือผู้บริหารสำคัญที่สุด ถ้า ผู้บริหารให้ความสำคัญทุกอย่างก็จะสามารถดำเนินการไปได้

61. ขอบเขตการวิจัยต้องชัดเจน “ดนตรีไทย” หมายรวมถึงอะไรบ้าง

62. ค้นหาครูที่เป็นเครื่องทำทำนองเฉพาะด้านทั้ง ปี่พาทย์ เครื่องสาย เครื่องเป่า และต้องสร้างนักร้องที่มีคุณภาพ การผลิตครูคนเดียวแล้วไปสอนเองครบทั้งวงเพื่อนำไปประกวด จะ ไม่ประสบความสำเร็จ เพราะคนเราจะไม่สามารถเก่งได้หมดทุกอย่าง

63. ถ้าครูดนตรีไทยแสดงศักยภาพให้เห็นชัดเจน ให้โดดเด่นขึ้นมา ผู้บริหารก็พร้อมจะสนับสนุน เพราะในความเป็นจริง แต่ละโรงเรียนไม่สามารถเลือกผู้บริหารได้ ตัวครูเองต้องผลักดันให้อยู่ในแผนงานของโรงเรียน ครูจะต้องตั้งมั่นและพัฒนาส่งเสริมให้ศักยภาพทางด้านนี้โดดเด่นขึ้นในโรงเรียน เพราะต่อให้ผู้บริหารเปลี่ยนไปก็คน นโยบายเรื่องดนตรีไทยก็จะยังอยู่

64. ครูประจำวงต้องเตรียมการประเมินแบบ 360 องศา ทั้งตัวผู้บรรเลง ทรัพยากรต่าง ๆ, เตรียมแผนการบริหารจัดการ, เตรียมการประสานงาน ตั้งแต่ผู้บริหารจนถึงทุกภาคส่วนที่เกี่ยวข้อง, เตรียมเครื่องดนตรี, เตรียมองค์ความรู้, เตรียมกายและใจ

65. สรุปผลประเมินทุกครั้งหลังแข่ง สรุปสร้างสรรค์ การแพ้ชนะไม่ใช่สิ่งสำคัญที่สุด สิ่งสำคัญคือสุนทรียะและการได้รู้จักเพื่อน และมีโอกาสในการศึกษาต่อจากการทำกิจกรรมเหล่านี้ และมีมิตรภาพที่เกิดจากการแข่งขัน สรุปส่งเสริม มีแง่มุมไหนที่บกพร่อง แง่มุมไหนที่ต้องเติมเต็ม แง่มุมไหนที่ดีอยู่แล้วและสามารถนำไปใช้ต่อได้

66. กลุ่มโรงเรียนที่เก็บข้อมูลเป็นโรงเรียนใหญ่พิเศษทั้งสิ้น

67. จะมีวิธีการในการสรุปอย่างไร เพื่อให้นำไปใช้ได้กับทุกโรงเรียนในประเทศได้อย่างไร

68. ควรมีสื่อและพื้นที่ให้แสดงศักยภาพทางด้านดนตรีไทยในสังคมให้เพิ่มมากขึ้น

69. ต่อไปควรมีงานที่เป็นการพัฒนาในระดับที่ใหญ่ขึ้นคือการพัฒนาในระดับชาติ

70. ควรจะเริ่มการพัฒนาตั้งแต่ก่อนวัยเรียนเลย เพราะมาพัฒนาในตอนมัธยมจะค่อนข้างช้าไป ควรมีการเตรียมความพร้อมและพัฒนาเด็กวัย 2-5 ขวบ เพราะเด็กกำลังพร้อมจะเรียนสุนทรียะ ซึ่งเป็นเรื่องที่การศึกษาในโรงเรียนปัจจุบันละเลยไป ดังนั้นควรมีการสอดแทรกเรื่องดนตรีไทยไป เป็นการปลูกฝังตั้งแต่ก่อนวัยเรียนได้เลย

ภาคผนวก ค
เอกสารชั้นตอนที่ 3

- ◆ สำเนาหนังสือขอความอนุเคราะห์เพื่อเก็บข้อมูลแบบสัมภาษณ์เชิงลึก
- ◆ รายชื่อทรงคุณวุฒิและผู้ปฏิบัติจริง
- ◆ สรุปข้อมูลจากแบบสัมภาษณ์เชิงลึก



มหาวิทยาลัยหาดใหญ่
HATYAI UNIVERSITY



ที่ ศษ.ศป. 03.0300

8 มีนาคม 2562

เรื่อง ขอความอนุเคราะห์เก็บข้อมูลเพื่อการวิจัยโดยการสัมภาษณ์

เรียน ผู้อำนวยการโรงเรียน

สิ่งที่ส่งมาด้วย แบบสัมภาษณ์เพื่อการวิจัย จำนวน 1 ฉบับ

ด้วยนางสาวอภินันท์ พุกษะศรี นักศึกษาหลักสูตรศึกษาศาสตรดุษฎีบัณฑิต สาขาวิชาการบริหาร การศึกษา คณะศึกษาศาสตร์และศิลปศาสตร์ มหาวิทยาลัยหาดใหญ่ ได้รับอนุมัติให้ทำวิทยานิพนธ์ เรื่อง “กระบวนการการบริหารจัดการรงดนตรีไทยเพื่อความเป็นเลิศของโรงเรียนมัธยมศึกษา สังกัด สำนักงานคณะกรรมการการศึกษาขั้นพื้นฐาน” โดยมี รองศาสตราจารย์ ดร.ประชุม รอดประเสริฐ เป็น อาจารย์ที่ปรึกษาหลัก และรองศาสตราจารย์ ดร.นิรันดร์ จุลทรัพย์ เป็นอาจารย์ที่ปรึกษาร่วม

ในการนี้ คณะศึกษาศาสตร์และศิลปศาสตร์ มหาวิทยาลัยหาดใหญ่ ใ้ขอความอนุเคราะห์ท่าน โปรดอนุญาตให้นักศึกษาเข้าสัมภาษณ์ เพื่อประกอบการทำวิทยานิพนธ์ของนักศึกษาในเรื่องดังกล่าว โดยนำข้อมูลไปสังเคราะห์เป็นภาพรวม ซึ่งไม่มีผลกระทบต่อสถานศึกษาของท่าน สำหรับวันเวลาและ สถานที่ในการสัมภาษณ์นั้น ผู้วิจัยจะประสานกับท่านอีกครั้งหนึ่ง ทั้งนี้ขออนุญาตแจ้งหมายเลขโทรศัพท์ การติดต่อประสานงานของนางสาวอภินันท์ พุกษะศรี ดังนี้ 08-9466-1303

จึงเรียนมาเพื่อโปรดพิจารณาให้ความอนุเคราะห์ และขอขอบคุณเป็นอย่างสูงมา ณ โอกาสนี้

ขอแสดงความนับถือ

(รองศาสตราจารย์ ดร.นิรันดร์ จุลทรัพย์)

รองผู้อำนวยการหลักสูตรศึกษาศาสตรดุษฎีบัณฑิต
ปฏิบัติหน้าที่แทนคณบดีคณะศึกษาศาสตร์และศิลปศาสตร์

สำนักโครงการปริญญาเอก

ติดต่อ นางพิไลพร เกษตรสมบูรณ์

โทร. 0-7420-0300 ต่อ 656

โทรสาร 0-7420-0374

Hatyai University, the First Private University in Southern Thailand

125 / 502 Polpichai Rd. Hatyai Songkhla 90110 Thailand <http://www.hu.ac.th>

Tel 66 74 200300, 425000 Fax 66 74 425467

รายชื่อทรงคุณวุฒิและผู้ปฏิบัติจริง

- | | |
|-----------------------------------|--|
| 1. รศ.ดร.ข้ามคม พรประสิทธิ์ | รองคณบดีฝ่ายบริหาร คณะศิลปกรรมศาสตร์
จุฬาลงกรณ์มหาวิทยาลัย |
| 2. รศ.ดร.ไทย ทิพย์สุวรรณกุล | อาจารย์/ผู้บริหารมหาวิทยาลัย
อดีตอธิการมหาวิทยาลัยวลัยลักษณ์ |
| 3. รศ.ดร.มานพ วิสุทธิแพทย์ | รองศาสตราจารย์ คณะศิลปกรรมศาสตร์
มหาวิทยาลัยศรีนครินทรวิโรฒ |
| 4. ผศ.ดร.ไชยวุธ โกศล | คณบดีคณะศิลปกรรมศาสตร์
มหาวิทยาลัยราชภัฏสงขลา |
| 5. ผศ.ดร.สุพัตรา วิไลลักษณ์ | คณบดีวิทยาลัยการดนตรี
มหาวิทยาลัยราชภัฏบ้านสมเด็จเจ้าพระยา |
| 6. ผศ.ดร.จตุพร ศรีม่วง | ผู้ช่วยศาสตราจารย์ คณะศิลปกรรมศาสตร์
มหาวิทยาลัยขอนแก่น |
| 7. ผศ.ดร.รัชวิช มุสิกการุณ | ผู้ช่วยศาสตราจารย์ คณะศิลปกรรมศาสตร์
มหาวิทยาลัยราชภัฏสงขลา |
| 8. นายชัยศักดิ์ ภัทรจินดา | ศิลปินอิสระ/ครุภูมิปัญญาโรงเรียนเซนต์คาเบรียล
และโรงเรียนเตรียมอุดมศึกษา |
| 9. นายเลอเกียรติ มหาวินิจฉัยมนตรี | ดุริยางคศิลป์อาวุโส สำนักการสังคีต กรมศิลปากร
ครุภูมิปัญญาโรงเรียนเตรียมอุดมศึกษา |
| 10. นางสาวทัศนีย์ ขุนทอง | ศิลปินแห่งชาติสาขาดนตรีไทย ปี 2556 |
| 11. นายปกรณ์ หนุ่ย | คีตศิลปิน สำนักการสังคีต กรมศิลปากร |
| 12. นายสมเกียรติ พิมพ์พันธ์ุ์ | ครูสอนดนตรีไทยโรงเรียนอุทัยวิทยาคม จ.อุทัยธานี |
| 13. นางสาววรรณุช ประดิษฐ์พงษ์ | ครูสอนดนตรีไทยโรงเรียนอุทัยวิทยาคม จ.อุทัยธานี |
| 14. นางสาวสุวิษญ์ ประจิต | ผู้อำนวยการโรงเรียนจรเข้หินสังขกจิวิทยา
จ.นครราชสีมา |
| 15. นายณัฐภัทร กลิ่นจะโป๊ะ | ครูสอนดนตรีไทยโรงเรียนจรเข้หินสังขกจิวิทยา
จ.นครราชสีมา |
| 16. นายประทีป ปานเนื่อง | รองผู้อำนวยการโรงเรียนทุ่งสง จ.นครศรีธรรมราช |
| 17. นายนวราช อภัยวงศ์ | ครูสอนดนตรีไทยโรงเรียนทุ่งสง จ.นครศรีธรรมราช |
| 18. นางสาวเพียว ชำนาญกำหนด | รองผู้อำนวยการโรงเรียนเทพมงคลรังสี จ.กาญจนบุรี |
| 19. นางสาวสุดา พิษณะ | ครูสอนดนตรีไทยโรงเรียนเทพมงคลรังสี จ.กาญจนบุรี |
| 20. นายพงษ์อนันต์ ธรรมศิริ | ผู้อำนวยการโรงเรียนศรีสะเกษวิทยาลัย จ.ศรีสะเกษ |
| 21. นายฐิติพงศ์ ทองศรี | ครูสอนดนตรีไทยโรงเรียนศรีสะเกษวิทยาลัย จ.ศรีสะเกษ |



สรุปข้อมูลจากแบบสัมภาษณ์เชิงลึก
เรื่อง กระบวนการบริหารจัดการวงดนตรีไทยเพื่อความเป็นเลิศของโรงเรียนมัธยมศึกษา
สังกัดสำนักงานคณะกรรมการการศึกษาขั้นพื้นฐาน

คำชี้แจง

แบบสัมภาษณ์ฉบับนี้เป็นส่วนหนึ่งของการวิจัยเรื่อง กระบวนการบริหารจัดการวงดนตรีไทย เพื่อความเป็นเลิศของโรงเรียนมัธยมศึกษา สังกัดสำนักงานคณะกรรมการการศึกษาขั้นพื้นฐาน ดังนั้น ผู้วิจัยจึงขอสัมภาษณ์ท่านเพื่อนำข้อมูลที่ได้รับไปประกอบการวิเคราะห์สังเคราะห์และสรุปให้เป็น กระบวนการบริหารจัดการวงดนตรีไทยของโรงเรียนมัธยมศึกษา สังกัดสำนักงานคณะกรรมการ การศึกษาขั้นพื้นฐานต่อไป ซึ่งกระบวนการดังกล่าวมีประเด็นหลักและประเด็นย่อยดั่งแนบจำนวน 4 ขั้นตอน เพื่อให้ท่านโปรดพิจารณาว่า ในแต่ละรายละเอียดนั้นท่านเห็นด้วยหรือไม่ ถ้าหากท่านไม่เห็น ด้วยขอความกรุณาท่านแนะนำและเพิ่มเติมเพื่อให้ข้อมูลแต่ละขั้นตอนมีความครอบคลุม ชัดเจน ตรง ประเด็น และมีความสมบูรณ์ยิ่งขึ้น

ผู้วิจัยจึงขอความอนุเคราะห์ท่านตอบแบบสัมภาษณ์ตามความคิดเห็นของท่าน เพื่อ ประโยชน์ในการทำวิจัยต่อไป และขอขอบคุณที่ให้ความอนุเคราะห์มา ณ โอกาสนี้

ตอนที่ 1 ข้อมูลทั่วไปของผู้ให้สัมภาษณ์

ชื่อผู้ให้ข้อมูล	21 คน
ระดับการศึกษา	ปริญญาตรี 7 คน, ปริญญาโท 6 คน, ปริญญาเอก 8 คน
ประสบการณ์ทำงาน	ต่ำสุด 5 ปี, สูงสุด 65 ปี, เฉลี่ย 35 ปี
ตำแหน่งผู้ให้ข้อมูล	ศิลปินแห่งชาติ 1 คน, รศ.ดร. 3 คน, ผศ.ดร.4 คน, ผู้บริหารโรงเรียน 5 คน ครูสอนดนตรีไทย 5 คน, ครูภูมิปัญญา 3 คน

สัมภาษณ์ระหว่างวันที่ 8 มีนาคม 2562 – 11 พฤษภาคม 2562

ตอนที่ 2 แบบสัมภาษณ์ กระบวนการบริหารจัดการวงดนตรีไทยเพื่อความเป็นเลิศของโรงเรียน มัธยมศึกษา สังกัดสำนักงานคณะกรรมการการศึกษาขั้นพื้นฐาน มีประเด็นหลักและประเด็นย่อย จำนวน 4 ขั้นตอน คือ

ขั้นตอนที่ 1 การวางแผนดำเนินการ (Plan)	ประกอบด้วยประเด็นหลัก 10 ข้อ
ขั้นตอนที่ 2 การดำเนินการ (Do)	ประกอบด้วยประเด็นหลัก 10 ข้อ
ขั้นตอนที่ 3 การตรวจสอบ (Check)	ประกอบด้วยประเด็นหลัก 10 ข้อ
ขั้นตอนที่ 4 การปรับปรุงแก้ไข (Act)	ประกอบด้วยประเด็นหลัก 10 ข้อ

สรุปข้อมูลสัมภาษณ์

กระบวนการการบริหารจัดการวงดนตรีไทยเพื่อความเป็นเลิศของโรงเรียนมัธยมศึกษา
สังกัดสำนักงานคณะกรรมการการศึกษาขั้นพื้นฐาน

ขั้นตอนที่ 1 การวางแผนดำเนินการ (Plan)

กระบวนการวางแผนการบริหารจัดการวงดนตรีไทยเพื่อความเป็นเลิศของโรงเรียน ดังนี้

ประเด็นหลัก/ประเด็นย่อย		โปรดเลือกตอบ โดยทำเครื่องหมาย ✓		
1	หลักการและแนวคิด	เห็นด้วย	ไม่เห็นด้วย	ข้อเสนอแนะเพื่อปรับปรุงและเพิ่มเติม
	1.1 การส่งเสริมศิลปวัฒนธรรมด้านดนตรีไทยจะช่วยพัฒนาศิลปะ สมาธิ ปัญญา อารมณ์ ให้นักเรียนเป็นคนเก่ง คนดี และมีความสุข	21	-	- การพัฒนาด้านต่าง ๆ ขึ้นอยู่กับวิธีการและกระบวนการสอนด้วย
	1.2 นโยบายของกระทรวงศึกษาธิการจัดให้มีการประกวดดนตรีไทยเพื่อพัฒนาศักยภาพของนักเรียนทุกระดับชั้นเป็นประจำทุกปี	21	-	จัดให้เป็นระบบ เช่น จากเขตพื้นที่ ภูมิภาค และประเทศ
	1.3 การส่งเสริมกิจกรรมของนักเรียนด้านการแสดงและประกวดดนตรีไทยจะช่วยยกระดับมาตรฐานความสามารถด้านดนตรีไทยให้สืบสานและแพร่หลายต่อไป	21	-	
	1.4 กิจกรรมดนตรีไทยบริการสังคมช่วยประสานสัมพันธ์ภาพที่ดีระหว่างโรงเรียนกับชุมชน	21	-	ผู้ปกครองอาจไม่สนับสนุนไม่เห็นด้วยเสมอไป
	1.5 สภาพและบริบทของโรงเรียนมีจุดเด่นและมีโอกาสในการสร้างวงดนตรีไทยสู่ความเป็นเลิศได้	20	-	ขึ้นอยู่กับบริบทของแต่ละโรงเรียน
	ข้อเสนอแนะเพิ่มเติม :			
	1.6 ประสานเครือข่ายสถาบันอุดมศึกษาช่วยยกระดับมาตรฐานดนตรีไทยของนักเรียน และส่งต่อผู้เรียนที่มีความสามารถเพื่อต่อยอดที่สูงขึ้น ซึ่งส่งผลต่อขับเคลื่อนสืบสานดนตรีไทยอย่างเป็นระบบและยั่งยืน			
	1.7 กิจกรรมทางดนตรีสามารถฝึกให้นักเรียนมีอาชีพพิเศษและรายได้เสริมระหว่างเรียนได้จะเป็นแรงจูงใจหนึ่งให้นักเรียนพัฒนาศักยภาพทางดนตรีของตน			

ประเด็นหลัก/ประเด็นย่อย		โปรดเลือกตอบ โดยทำเครื่องหมาย ✓		
1	หลักการและแนวคิด	เห็นด้วย	ไม่เห็นด้วย	ข้อเสนอแนะเพื่อปรับปรุงและเพิ่มเติม
	<p>1.8 หลักเกณฑ์ เพลง ระดับกติกาที่เหมาะสมในการประกวดจะทำให้ประเด็นการเสริมสร้างวงดนตรีไทยในโรงเรียนบรรลุเป้าประสงค์ได้มากขึ้น</p> <p>1.9 กิจกรรมดนตรีไทยสร้างเยาวชนให้มีสัมมาคารวะ ฝึกการทำงานร่วมกัน มีจิตสาธารณะ จิตอาสา ความรับผิดชอบเพื่อให้รู้หน้าที่ของตนเอง</p> <p>1.10 การส่งเสริมกิจกรรมดนตรีไทยโดยใช้สถาบันอุดมศึกษาเป็นพี่เลี้ยงหรือเครือข่ายจะช่วยยกระดับมาตรฐานความสามารถด้านดนตรีไทย เกิดเครือข่ายการส่งต่อผู้เรียนที่มีความสามารถและสามารถขับเคลื่อนการดำเนินงานเพื่อสืบสานดนตรีไทยได้อย่างยั่งยืน</p>			
2	คณะทำงานรับผิดชอบดนตรีไทย	เห็นด้วย	ไม่เห็นด้วย	ข้อเสนอแนะเพื่อปรับปรุงและเพิ่มเติม
	2.1 มีอัตราครูสอนดนตรีไทยในโรงเรียนอย่างน้อย 1 คน ที่มีความรู้ ความสามารถ และประสบการณ์ด้านดนตรีไทยเป็นครูประจำการรับผิดชอบงานดนตรีไทยของโรงเรียนโดยตรง	21	-	- กิจกรรมดังกล่าวจะเกิดขึ้นไม่ได้ถ้าครูกับผู้บริหารไม่สนับสนุนหรือมีวิสัยทัศน์ไม่ตรงกัน - ควรมีครูมากกว่า 1 คน เพราะครูที่จะสอนได้มีประสิทธิภาพควรมีความรู้เชิงลึกซึ่งกว่าจะเชี่ยวชาญเครื่องดนตรี 1 ชิ้น ต้องใช้ขั้นตอนเวลาศึกษาเรียนรู้นานมาก
	2.2 ครูสอนดนตรีไทยควรเป็นครูสอนดีมีวิสัยทัศน์ มีมนุษยสัมพันธ์ มีความคิดสร้างสรรค์ มีจิตอาสาและพัฒนาตนเองด้านดนตรีไทยอยู่เสมอ ครูสอนวิชาใด ๆ ก็ควรมีคุณสมบัติเช่นนี้เหมือนกัน	21	-	
	2.3 ครูสอนดนตรีไทยควรมีความตั้งใจ ชยัน ทุ่มเทและเสียสละเวลาฝึกซ้อมวงดนตรีไทยให้มีคุณภาพให้สามารถแสดงและประกวดวงดนตรีไทยอยู่เสมอ	21	-	
	2.4 เชิญครูภูมิปัญญา วิทยากร และรุ่นพี่ที่มีความรู้ ความสามารถ และประสบการณ์ด้านดนตรีไทยตามความเหมาะสมมาพัฒนานักเรียนเพื่อให้วงดนตรีไทยมีความสมบูรณ์ถูกต้อง	21	-	
	2.5 แต่งตั้งคณะครูทำงานรับผิดชอบการบริหารจัดการวงดนตรีไทยของโรงเรียนเพื่อร่วมประชุม วางแผนดำเนินการและกำกับติดตามประเมินผล	21	-	- จำเป็นต้องสร้างความเข้าใจและสร้างความรักในศิลปวัฒนธรรมแก่คณะครูที่เกี่ยวข้อง

ประเด็นหลัก/ประเด็นย่อย		โปรดเลือกตอบ โดยทำเครื่องหมาย ✓		
2	คณะกรรมการรับผิดชอบดนตรีไทย	เห็นด้วย	ไม่เห็นด้วย	ข้อเสนอแนะเพื่อปรับปรุงและเพิ่มเติม
	ข้อเสนอแนะเพิ่มเติม : 2.6 แต่งตั้งคณะกรรมการดนตรีไทย โดยเชิญเครือข่ายโรงเรียนในพื้นที่และสถาบันอุดมศึกษาเพื่อร่วมประชุมวางแผน ดำเนินการ และกำกับการทำงานติดตามและประเมินผล 2.7 ผู้บริหารโรงเรียนและทีมงานควรมีทัศนคติและวิสัยทัศน์ทางดนตรีที่ดีเพื่อร่วมเห็นคุณค่าของรายวิชาหรือกิจกรรมทางดนตรีซึ่งมีประโยชน์ต่อโรงเรียน 2.8 นโยบายและผู้บริหารควรมีวิสัยทัศน์ และความเข้าใจกิจกรรมดนตรีไทย เพื่อให้การส่งเสริมเรื่องบุคลากรด้านดนตรีไทยมีอย่างต่อเนื่องและเหมาะสม			
3	งบประมาณ	เห็นด้วย	ไม่เห็นด้วย	ข้อเสนอแนะเพื่อปรับปรุงและเพิ่มเติม
	3.1 งบประมาณสนับสนุนจากกระทรวงศึกษาธิการและกระทรวงวัฒนธรรม	21	-	- ควรมีงบให้และควรได้งบจาก ศธ. โดยตรงมากกว่าได้จาก วธ.
	3.2 งบประมาณจากฝ่ายต่างของโรงเรียน เช่น ฝ่ายบริหารทั่วไป และฝ่ายวิชาการ เป็นต้น	21	-	- ควรมีมากขึ้น - ส่วนใหญ่โรงเรียนไม่ค่อยมีงบประมาณ ถ้ามีก็จะดีมาก
	3.3 งบประมาณจากผู้มีอุปการคุณ ชุมชน และสมาคมต่าง ๆ บริจาคสนับสนุน	21	-	- แสวงหาแนวทางส่งเสริมให้เอกชนเข้ามาสนับสนุนกิจกรรมเพื่อลดหย่อนภาษี
	3.4 รายได้จากเงินรางวัลการประกวดดนตรีไทย และอื่น ๆ ถ้ามี	21	-	- ได้เฉพาะโรงเรียนที่ได้รางวัล - ควรแบ่งปันส่วนรางวัลแก่นักเรียนผู้เข้าประกวดอย่างเที่ยงธรรมมากกว่านำเข้าโรงเรียน
	ข้อเสนอแนะเพิ่มเติม : 3.5 งบประมาณจากหน่วยงานในพื้นที่ เช่น สำนักงานวัฒนธรรมจังหวัด องค์การบริหารส่วนจังหวัด เป็นต้น			
4	สถานที่ วัสดุ อุปกรณ์ สื่อ และเครื่องดนตรีไทย	เห็นด้วย	ไม่เห็นด้วย	ข้อเสนอแนะเพื่อปรับปรุงและเพิ่มเติม
	4.1 มีห้องเรียนดนตรีและห้องปฏิบัติการดนตรีไทย จำนวน 1-2 ห้อง พร้อมโต๊ะบูชาครูที่เหมาะสม	21	-	- ควรมีการจัดการระบบเสียงรบกวน - ขึ้นอยู่กับงบประมาณที่โรงเรียนพึงมีให้
	4.2 มีเครื่องดนตรีไทยมีคุณภาพจำนวนเพียงพอมีเอกสารตำรา วัสดุอุปกรณ์ พร้อมสื่อเทคโนโลยีและเครื่องขยายเสียง	21	-	- ขึ้นอยู่กับงบประมาณที่โรงเรียนพึงมีให้

ประเด็นหลัก/ประเด็นย่อย		โปรดเลือกตอบ โดยทำเครื่องหมาย ✓		
4	สถานที่ วัสดุ อุปกรณ์ สื่อ และเครื่องดนตรีไทย	เห็นด้วย	ไม่เห็นด้วย	ข้อเสนอแนะเพื่อปรับปรุงและเพิ่มเติม
	4.3 มีกฎระเบียบ กติกาบรรยายท การใช้ห้องเรียน ดนตรีไทย กลวิธีการเก็บดูแล บำรุงรักษาซ่อมแซมเครื่องดนตรีไทยและสื่ออุปกรณ์ต่าง ๆ	21	-	- พร้อมใช้งานอยู่เสมอ
5	การเตรียมนักเรียน	เห็นด้วย	ไม่เห็นด้วย	ข้อเสนอแนะเพื่อปรับปรุงและเพิ่มเติม
	5.1 รับนักเรียนที่มาจากการสอบเข้าเรียนชั้นม. 1 โดยวิธีสอบความสามารถพิเศษด้านดนตรีไทยและนักเรียนสนใจสมัครเป็นนักดนตรีไทยด้วยตนเองหรือผู้ปกครองสนับสนุน ซึ่งมีทั้งเล่นเป็นมาบ้างและเล่นไม่เป็นเลย	21	-	- ในกรณีมีครูพร้อม นักเรียนพร้อม - การจัดการ 1) ให้มีจำนวนมากพอ ทำวงดนตรีไทยได้ 2) พิจารณารับควบคู่กับความสามารถทางวิชาการ 3) สนับสนุนให้นักเรียนสามารถเรียนจบได้อย่างมีคุณภาพ - ทั้งนี้อยู่ที่บุคลากรที่มีความพร้อมแต่ละโรงเรียน บางโรงเรียนไม่มีหรือขาดแคลนบุคลากรทางดนตรี ควรพิจารณาตามสภาพและบริบทแต่ละโรงเรียนด้วย
	5.2 การพัฒนานักเรียนมี 2 วิธี คือ ฝึกขั้นพื้นฐานตามเกณฑ์มาตรฐานดนตรีไทย และฝึกขั้นสูงที่เน้นการบรรเลงรวมวงและการบรรเลงเดี่ยว	21	-	- ในกรณีมีครูพร้อม นักเรียนพร้อม - ควรเพิ่มเติมความรู้เรื่องรสนิยมและความซาบซึ้งทางดนตรี - ขึ้นกับบุคลากรที่มีอยู่แต่ละโรงเรียน ด้วยว่ามีศักยภาพบริหารการสอนได้มากน้อยเพียงใด
	5.3 นักเรียนสามารถบริหารเวลาว่างของตนเองเพื่อฝึกซ้อม แสดง และประกวดดนตรีไทยได้ด้วย ความซาบซึ้งและเห็นคุณค่า	19	2	- ได้ด้วยความซาบซึ้งและเห็นคุณค่าเป็นนามธรรม - นักเรียนที่เข้าเรียนด้วยความสามารถพิเศษดนตรีไทย โรงเรียน ควรกำหนดการซ้อมไว้ชัดเจน - ควรระบุเฉพาะนักเรียนที่เป็นนักดนตรีไทย

ประเด็นหลัก/ประเด็นย่อย		โปรดเลือกตอบ โดยทำเครื่องหมาย ✓		
5	การเตรียมนักเรียน	เห็นด้วย	ไม่เห็นด้วย	ข้อเสนอแนะเพื่อปรับปรุงและเพิ่มเติม
				<ul style="list-style-type: none"> - นักเรียนที่ผ่านการสอบความสามารถพิเศษอาจกำหนดให้เข้าร่วมการฝึกซ้อมแสดงและประกวดตามที่โรงเรียนกำหนด - นักเรียนทั่วไปหากได้รับการสนับสนุนจากโรงเรียนก็จะสามารถบริหารเวลาว่างได้ - นักเรียนมีหลายประเภทหลายคุณภาพหลากหลายความคิด ต้องถามว่านักเรียนที่กล่าวคือนักเรียนทั่วไปหรือนักเรียนความสามารถพิเศษ
	5.4 มีนักเรียนฝีมือดีระดับคุณภาพครบจำนวนในแต่ละวงดนตรีไทยของโรงเรียนอยู่เสมอ	20	1	- เป็นความคิดที่ดี แต่ควรคำนึงข้อจำกัดตามความเป็นจริงด้วย
6	การจัดการกิจกรรมดนตรีไทยนอกเวลาเรียน	เห็นด้วย	ไม่เห็นด้วย	ข้อเสนอแนะเพื่อปรับปรุงและเพิ่มเติม
	6.1 ส่งเสริมให้นักเรียนเข้าสมัครสมาชิกกิจกรรมชุมนุมดนตรีไทยและหรือกิจกรรมชมรมดนตรีไทยเพื่อพัฒนาฝีมือเป็นนักดนตรีไทยของโรงเรียน	21	-	
	6.2 ส่งเสริมให้นักดนตรีไทยร่วมกิจกรรมแสดงดนตรีไทยเพื่อบริการสังคม ดนตรีสร้างสรรค์เพื่อพัฒนาความคิดความสามารถและการประกวดดนตรีไทยเพื่อหาประสบการณ์	21	-	- ด้านบริการสังคม ควรแสวงหาความร่วมมือจากชุมชน ทั้งจัดให้มีกิจกรรมตามประเพณีนิยมและมีงบประมาณสนับสนุน
	6.3 วางระบบบริหารจัดการการซ้อมดนตรีไทยในวันหยุดและวันที่มีการเรียนการสอนอย่างชัดเจน	21	-	
	ข้อเสนอแนะเพิ่มเติม : 6.4 มีการสอนซ่อมเสริมแก่นักดนตรีไทยในรายวิชาอื่นๆ ตามความเหมาะสม			

ประเด็นหลัก/ประเด็นย่อย		โปรดเลือกตอบ โดยทำเครื่องหมาย ✓		
7	การอำนวยความสะดวกดนตรีไทย	เห็นด้วย	ไม่เห็นด้วย	ข้อเสนอแนะเพื่อปรับปรุงและเพิ่มเติม
	7.1 ผู้บริหารโรงเรียนสนับสนุนและช่วยประสานความเข้าใจของเป้าหมายการซ้อม แสดง และการประกวดระหว่างครู นักเรียน และผู้ปกครอง	21	-	
	7.2 ครูออกแบบการฝึกฝนการบรรเลงเพลงของเครื่องดนตรีไทยแต่ละชิ้นให้นักดนตรีไทยพัฒนาฝีมือล่วงหน้าก่อนเข้าสู่การปรับวง เพื่อให้เกิดคุณภาพทันเวลา	20	1	- ควรให้นักเรียนมีส่วนร่วมวางแผนด้วย - คำนึงความต่อเนื่องของนักดนตรีไทยให้สืบสานรุ่นต่อรุ่นไม่ขาดสาย
	7.3 เชิญครูภูมิปัญญาและวิทยากรที่เชี่ยวชาญด้านดนตรีไทยมาช่วยแนะนำแก้ไขปรับปรุงข้อบกพร่องของนักดนตรีไทยและช่วยปรับการบรรเลงรวมวงเพื่อเสริมสร้างให้วงดนตรีไทยของโรงเรียนมีความเหมาะสม ถูกต้อง และสมบูรณ์มากที่สุด	21	-	
8	การจัดการหลักสูตรวิชาดนตรีไทย	เห็นด้วย	ไม่เห็นด้วย	ข้อเสนอแนะเพื่อปรับปรุงและเพิ่มเติม
	8.1 มีหลักสูตรแกนกลางวิชาบังคับสาระดนตรีไทย และหรือหลักสูตรสาระเพิ่มเติมวิชาดนตรีไทยสำหรับนักเรียนทั่วไปไว้สอนในชั้นเรียนเพื่อให้นักเรียนมีความซาบซึ้งและเห็นคุณค่าดนตรีไทย	19	2	- อาจมีได้ในกรณีโรงเรียนเน้นกิจกรรมดนตรีไทยอย่างแท้จริง - ควรสอนหลักสูตรดนตรีพื้นฐาน - ควรเป็นวิชาสาระเพิ่มเติมดีกว่าวิชาบังคับ - และเพื่อเป็นพื้นฐานสำหรับนักเรียนที่ต้องการเรียนดนตรีเป็นวิชาเอก - ไม่ควร เนื่องจากนักเรียนมีอิสรภาพในความชอบในแบบของตนเองหลักสูตรดนตรีเก่ามีความเหมาะสมตามความรู้ขั้นพื้นฐาน แก่นักเรียนอยู่แล้ว ความเข้มข้นควรมีให้แก่นักเรียนความสามารถพิเศษหรือชมรมดนตรีมากกว่า

ประเด็นหลัก/ประเด็นย่อย		โปรดเลือกตอบ โดยทำเครื่องหมาย ✓		
8	การจัดการหลักสูตรวิชาดนตรีไทย	เห็นด้วย	ไม่เห็นด้วย	ข้อเสนอแนะเพื่อปรับปรุงและเพิ่มเติม
	8.2 มีหลักสูตรกิจกรรมพัฒนาผู้เรียนวิชา กิจกรรมชุมนุมดนตรีไทย การสอนเสริม ลดเวลาเรียนเพิ่มเวลารู้ด้านทักษะดนตรีไทย และกิจกรรมชมรมดนตรีไทยเพื่อพัฒนาเป็นนักดนตรีไทย	19	2	<ul style="list-style-type: none"> - ให้ออกาสนักดนตรีไทยเลือกเรียนวิชาอื่นๆโดยอิสระ - ครูปลูกจิตสำนึกฝึกนักเรียนในการบริหารเวลาว่างของตนเองโดยอิสระ - อาจเน้นกิจกรรมดนตรีไทยเป็นทางเลือกสำหรับผู้สนใจดนตรีไทยอย่างแท้จริง - ในเมื่อลดเวลาเรียนก็สมควรให้นักเรียนมีอิสระที่จะบริหารเวลาว่างของตนเองครูควรฝึกและปลูกจิตสำนึกนักเรียนในการบริหารเวลาด้วยตนเองอย่างมีประสิทธิภาพมากกว่า
9	การสร้างเครือข่ายสนับสนุนกิจกรรมดนตรีไทย	เห็นด้วย	ไม่เห็นด้วย	ข้อเสนอแนะเพื่อปรับปรุงและเพิ่มเติม
	9.1 เครือข่ายสมาคมเครือข่ายผู้ปกครองและเครือข่ายผู้มีอุปการคุณของโรงเรียน มีจิตอาสาสนับสนุน หรือเพื่อเข้ามาช่วยสอนดนตรีไทย	21	-	ส่งเสริมครูจิตอาสา
	9.2 เครือข่ายครูดนตรีไทยต่างโรงเรียน เพื่อแลกเปลี่ยนความรู้และข่าวสารด้านดนตรีไทย	21	-	<ul style="list-style-type: none"> - ควรมีกิจกรรมพบปะทางดนตรีต่างสถาบัน - เขตพื้นที่ควรเป็นหน่วยกลางประสานโดยจัดทำเป็นพันธกิจหนึ่งเพื่อให้เกิดความต่อเนื่อง
	9.3 เครือข่ายที่เป็นช่างผู้ผลิตและช่างซ่อมเครื่องดนตรีไทยที่มีฝีมือระดับคุณภาพดี ซึ่งจะส่งผลถึงความไพเราะในการบรรเลงดนตรีไทยของนักเรียน	21	-	- ที่โรงเรียนจัดซ่อมเองโดยฝึกนักเรียนให้ซ่อมและช่วยกันครุควบคุมดูแล
ข้อเสนอแนะเพิ่มเติม :				
9.4 ครูต่างสถาบันสามารถร่วมมือจัดกิจกรรมแลกเปลี่ยนนักเรียนหรือสอนข้ามสถาบันได้				
9.5 เครือข่ายสถาบันอุดมศึกษา เพื่อแลกเปลี่ยนความรู้ ช่วยสอนและจัดกิจกรรมร่วมกัน				
9.6 สร้างเครือข่ายที่เป็นศิลปิน/นักดนตรีเพื่อการแสดง/เป็นตัวอย่าง/ถ่ายทอดแก่นักเรียน				

ประเด็นหลัก/ประเด็นย่อย		โปรดเลือกตอบ โดยทำเครื่องหมาย ✓		
10	การประเมินคุณภาพ	เห็นด้วย	ไม่เห็นด้วย	ข้อเสนอแนะเพื่อปรับปรุงและเพิ่มเติม
	10.1 กิจกรรมดนตรีไทยช่วยสร้างชื่อเสียงให้แก่โรงเรียนและสร้างโอกาสการศึกษาต่อของนักเรียน	21	-	- แต่อย่าลืมความจริงว่าเราเล่นดนตรีเพื่ออะไร? เพื่อความสุข เพื่อเติมเต็มกับจิตใจเป็นสำคัญหรือไม่ ซึ่งเป็นสิ่งที่ครูในระบบการศึกษาส่วนใหญ่จะลืมข้อสำคัญนี้ไป
	10.2 การกำกับติดตามประเมินผลและรายงานผลการจัดกิจกรรมดนตรีไทยของโรงเรียนให้บรรลุผลตามเป้าหมายทั้งด้านคุณภาพและปริมาณ	21	-	

ข้อ 2 การดำเนินการ (Do)

กระบวนการดำเนินการบริหารจัดการวงดนตรีไทยเพื่อความเป็นเลิศของโรงเรียนมัธยมศึกษา
ดังนี้

ประเด็นหลัก/ประเด็นย่อย		โปรดเลือกตอบ โดยทำเครื่องหมาย ✓		
1	การอำนวยการวงดนตรีไทย ของโรงเรียน	เห็น ด้วย	ไม่เห็น ด้วย	ข้อเสนอแนะเพื่อปรับปรุง และเพิ่มเติม
	1.1 ส่งเสริมให้ครูจัดกิจกรรมเสริม หลักสูตรดนตรีไทยให้น่าสนใจ จัดให้ นักเรียนฝึกดนตรีไทยอย่างมีเป้าหมาย ตามแผน โดยก่อตั้งเป็นวงดนตรีไทย ของโรงเรียนเพื่อแสดงและประกวด ในโอกาสต่าง ๆ	21	-	- อย่าลืมนจุดสำคัญของการเรียนดนตรี เพื่ออะไรกันแน่ เพราะการเล่นดนตรี เพื่อความสุขสุนทรีย์ภาพแห่งชีวิต เป็นสิ่งที่สำคัญที่สุดและควรตระหนัก ถึงที่สุด
	1.2 สนับสนุนนักเรียนที่สนใจดนตรี ไทยให้พัฒนาตนเองเต็มศักยภาพโดย จัดตั้งเป็นชมรมดนตรีไทยของโรงเรียน เพื่อให้เกิดความเข้มแข็งในการบริหาร จัดการวงดนตรีไทยที่เป็นระบบมากขึ้น	21	-	
	1.3 แต่งตั้งคณะทำงานของครูและ นักเรียนเพื่อรับผิดชอบในการบริหาร จัดการดนตรีไทยให้ไปสู่เป้าหมายเพื่อ ความชัดเจนและลดความขัดแย้ง	21	-	- ในกรณีที่เป็นโรงเรียนขนาดเล็กอาจ รวมกลุ่มโรงเรียนเพื่อกำหนดการ โดยเขตพื้นที่ให้การสนับสนุน - ควรจัดคนตามความสามารถที่เหมาะสม กับหน้าที่โดยการยอมรับของทุกคน
	1.4 อนุญาตให้วงดนตรีไทยของโรงเรียน ไปแสดงบริการชุมชนในงานต่าง ๆ ซึ่ง เป็นวิธีหนึ่งที่จะช่วยพัฒนาวงดนตรีไทย ช่วยประชาสัมพันธ์ และสร้าง ความสัมพันธ์ที่ดีกับชุมชน	21	-	- นอกจากอนุญาตแล้วควรสร้าง แรงจูงใจให้ชุมชนเข้ามาใช้บริการของ โรงเรียนให้มากขึ้น
	1.5 อนุญาตให้เชิญครูภูมิปัญญาและ วิทยากรดนตรีไทยเพื่อแก้ปัญหา ขาดแคลนครูเชี่ยวชาญเฉพาะทาง	21	-	- ตามงบประมาณของแต่ละโรงเรียน สามารถจัดสรรได้ตามความเป็นไปได้
	ข้อเสนอแนะเพิ่มเติม : 1.6 ควรสนับสนุนงบประมาณให้สม่ำเสมอเพื่อให้ดำเนินงานได้			

ประเด็นหลัก/ประเด็นย่อย		โปรดเลือกตอบ โดยทำเครื่องหมาย ✓		
2	ครูสอนดนตรีไทย	เห็นด้วย	ไม่เห็นด้วย	ข้อเสนอแนะเพื่อปรับปรุงและเพิ่มเติม
	2.1 เสนอโครงการรายปีและออกแบบการบริหารจัดการกิจกรรมเสริมหลักสูตรดนตรีไทยเพื่อพัฒนางานดนตรีไทยตามศักยภาพของโรงเรียน	21	-	
	2.2 ประสานครูภูมิปัญญาและวิทยากรผู้เชี่ยวชาญด้านดนตรีไทยและขับร้องเพื่อพัฒนางานดนตรีไทยให้มีคุณภาพดีเพิ่มมากขึ้น	21	-	- โรงเรียนสนับสนุนงบประมาณพิเศษให้บ้าง ในบางโอกาส - จัดระบบพี่สอนน้อง
	2.3 ครูสามารถเข้าใจ เข้าถึง และพัฒนานักเรียนให้มีความรู้ความเข้าใจ มีฝีมือและมีประสบการณ์ดนตรีไทยตามเกณฑ์ที่สูงกว่าระดับมาตรฐานของดนตรีไทยเต็มศักยภาพตามวัยทันเวลา	20	1	- ควรจัดเฉพาะนักเรียนที่สนใจต่อยอดความสามารถด้านนี้โดยตรง - ครูควรมีพี่เลี้ยงหรือนักวิชาการให้คำปรึกษาเนื่องจากเป็นเรื่องเชิงจิตวิทยาที่ละเอียดอ่อน - นี่คือโรงเรียนในสังกัด สพฐ. มิใช่วิทยาลัยนาฏศิลป์ ควรคิดและจัดการการเรียนรู้ให้สอดคล้องกับการศึกษาขั้นพื้นฐานการเรียนการสอนที่เข้มข้นควรเป็นหน้าที่ของโรงเรียนสายอาชีพนี้โดยตรงและนักเรียนสามารถเข้าศึกษาได้ถ้ามีใจรักและตั้งใจจะศึกษาเพื่อประกอบอาชีพโดยตรง
3	การบริหารจัดการงบประมาณ	เห็นด้วย	ไม่เห็นด้วย	ข้อเสนอแนะเพื่อปรับปรุงและเพิ่มเติม
	3.1 สนับสนุนงบประมาณโครงการจัดซื้อจัดซ่อมเครื่องดนตรีไทยวัสดุและอุปกรณ์ต่าง ๆ ที่ครูสอนดนตรีไทยเสนอขออนุมัติตามความเหมาะสม	21	-	
	3.2 สนับสนุนงบประมาณเพื่อจัดกิจกรรมต่าง ๆ ที่เอื้อต่อการพัฒนาดนตรีไทยแก่นักเรียน	21	-	

ประเด็นหลัก/ประเด็นย่อย		โปรดเลือกตอบ โดยทำเครื่องหมาย ✓		
3	การบริหารจัดการงบประมาณ	เห็นด้วย	ไม่เห็นด้วย	ข้อเสนอแนะเพื่อปรับปรุงและเพิ่มเติม
	3.3 จัดทางงบประมาณเพิ่มเติมไว้รองรับโครงการส่งเสริมและพัฒนาความเป็นเลิศด้านดนตรีไทย	21	-	- โดยเฉพาะครูภูมิปัญญาท้องถิ่น
	ข้อเสนอแนะเพิ่มเติม : 3.4 ควรสนับสนุนงบประมาณบุคลากร/ครูภูมิปัญญาให้เหมาะสมและชัดเจน			
4	การจัดการด้านสถานที่ วัสดุ อุปกรณ์ สื่อ และเครื่องดนตรีไทย	เห็นด้วย	ไม่เห็นด้วย	ข้อเสนอแนะเพื่อปรับปรุงและเพิ่มเติม
	4.1 มีห้องเรียนดนตรีไทย และมีห้องปฏิบัติการดนตรีไทย ที่แยกส่วนเป็นเอกเทศเพื่อไม่มีเสียงดังรบกวน มีโต๊ะหมู่บูชาครูเหมาะสมแก่สภาพและบริบทของโรงเรียน	21	-	
	4.2 มีเครื่องดนตรีไทยที่มีคุณภาพเสียงดีจำนวนเพียงพอทั้งประเภทวงเครื่องสายและวงปี่พาทย์และมีเอกสารตำราวัสดุอุปกรณ์และสื่อเทคโนโลยีเครื่องขยายเสียงพร้อมใช้งาน	21	-	
	4.3 ครูและนักเรียนยอมรับการปฏิบัติตามกฎกติกาการใช้ห้องเรียน การช่วยเก็บรักษาเครื่องดนตรีไทยและอุปกรณ์ให้เป็นระเบียบอยู่เสมอ	21	-	- เพิ่มเติมการเรียนรู้/การบำรุงรักษา/ซ่อมเครื่องและอุปกรณ์ให้ผู้ที่เกี่ยวข้องด้วย
	ข้อเสนอแนะเพิ่มเติม : 4.4 การดูแลรักษาเครื่องดนตรีให้อยู่ในสภาพดีเสมอพร้อมใช้งาน			
5	การพัฒนานักเรียนด้านดนตรีไทย	เห็นด้วย	ไม่เห็นด้วย	ข้อเสนอแนะเพื่อปรับปรุงและเพิ่มเติม
	5.1 นักเรียนทั่วไปที่สนใจดนตรีไทยสามารถเลือกเรียนและฝึกดนตรีไทยตามถนัดได้เต็มศักยภาพตามวัยเพื่อพัฒนาเป็นนักดนตรีไทยของโรงเรียน	20	1	- ทั้งนี้ต้องมีความพร้อม ในด้านผู้สอนและอุปกรณ์ด้วย
	5.2 ปลูกฝังนักดนตรีไทยของโรงเรียนให้มีความรักความรับผิดชอบ เชื่อฟังและยินดีปฏิบัติภารกิจของกิจกรรมดนตรีไทยตามที่ได้รับมอบหมาย	20	1	

ประเด็นหลัก/ประเด็นย่อย		โปรดเลือกตอบ โดยทำเครื่องหมาย ✓		
5	การพัฒนาักเรียนด้านดนตรีไทย	เห็นด้วย	ไม่เห็นด้วย	ข้อเสนอแนะเพื่อปรับปรุงและเพิ่มเติม
	5.3 จัดกิจกรรมให้นักดนตรีไทยมีความขยันและอดทนในการพัฒนาฝีมือตามเกณฑ์มาตรฐานตามลำดับจากขั้นพื้นฐานสู่ขั้นสูงตามแบบแผนซึ่งจะส่งผลให้การบรรเลงรวมวงมีมาตรฐานสูงขึ้น	21	-	
6	การจัดการด้านกิจกรรมดนตรีไทยนอกเวลาเรียน	เห็นด้วย	ไม่เห็นด้วย	ข้อเสนอแนะเพื่อปรับปรุงและเพิ่มเติม
	6.1 ส่งเสริมให้มีกิจกรรมดนตรีไทยทั้งภายในและภายนอกโรงเรียนตามความเหมาะสม โดยมีครูดูแลให้นักเรียนไม่มีผลกระทบต่อเวลาเรียน	21	-	- เพิ่มคาบซ่อมเสริมให้แก่ักดนตรี
	6.2 อำนวยความสะดวกด้านสวัสดิการสวัสดิภาพการบริการรับส่งนักเรียนเมื่อไปฝึกซ้อม แสดง และประกวดวงดนตรีไทย	21	-	
	6.3 การสื่อสารเพื่อความเข้าใจอันดีระหว่างโรงเรียนกับครูประจำวิชาอื่นๆ และผู้ปกครองเมื่อนักเรียนต้องไปทำกิจกรรมดนตรีไทย	21	-	- ครูช่วยประสานเพื่อไม่ให้กระทบต่อเวลาเรียนของนักเรียน - โดยเฉพาะกรณีจำเป็นควรจัดสอนซ่อมเสริมทดแทนตามสมควร
7	การบริหารจัดการวงดนตรีไทยมีประสิทธิภาพทันเวลาที่กำหนด	เห็นด้วย	ไม่เห็นด้วย	ข้อเสนอแนะเพื่อปรับปรุงและเพิ่มเติม
	7.1 ผู้บริหาร ทีมงาน ครู นักเรียน และผู้ปกครองของักดนตรีไทยมีความเข้าใจวัตถุประสงค์และเป้าหมายของกิจกรรมดนตรีไทยของโรงเรียน	21	-	
	7.2 ักดนตรีไทยที่มีฝีมือดีและความตั้งใจจริง มีครบตามจำนวนสมาชิกในแต่ละประเภท	21	-	- ยกย่องเชิดชูักเรียนที่มีความสามารถอย่างเป็นระบบ
	7.3 ครูภูมิปัญญาและวิทยากรดนตรีไทยมีความเชี่ยวชาญและให้ความร่วมมืออย่างแท้จริง	21	-	

ประเด็นหลัก/ประเด็นย่อย		โปรดเลือกตอบ โดยทำเครื่องหมาย ✓		
7	การบริหารจัดการวงดนตรีไทย มีประสิทธิภาพทันเวลาที่กำหนด	เห็น ด้วย	ไม่เห็น ด้วย	ข้อเสนอแนะเพื่อปรับปรุง และเพิ่มเติม
	7.4 จัดเวลาการซ้อมย่อยและซ้อมใหญ่ ที่สมาชิกทุกคนสามารถมาเข้าร่วม กิจกรรมได้อย่างลงตัว	21	-	- โดยครูประสานความร่วมมือกับครู วิชาสามัญตามความเหมาะสม
	7.5 ครูมีองค์ความรู้ครอบคลุมในกลวิธี การบรรเลงของประเภทเพลงประเภท วงที่ใช้ในการประกวดและเข้าใจข้อตกลง ของเกณฑ์การตัดสินเพื่อไม่ให้เกิด ข้อผิดพลาดขึ้นในภายหลัง	21	-	- นี่คือนวัตกรรมแต่ในความเป็นจริงเป็น เรื่องที่ยากที่จะได้บุคลากรคุณภาพ แบบนี้ได้ทุกโรงเรียน
	7.6 เครื่องดนตรีไทยทุกชิ้นที่ใช้เพื่อการ ประกวดต้องได้รับการดูแลแก้ไขให้มี คุณภาพเสียงดีตั้งกอง กังวานไพเราะ เหมาะสมรวมทั้งความพร้อมนักร้อง	21	-	- ครูและนักเรียนตระหนักเสมอ ต้อง คอยตรวจเช็คเสียงดนตรีไม่ให้เพี้ยน เพื่อคุณภาพเสียงที่ดี
8	การจัดกิจกรรมเพื่อสร้างสุขภาวะ นักดนตรีไทย	เห็น ด้วย	ไม่เห็น ด้วย	ข้อเสนอแนะเพื่อปรับปรุง และเพิ่มเติม
	8.1 จัดกิจกรรมค่ายดนตรีไทยเพื่อพัฒนา ทักษะนักเรียนเกี่ยวกับการดนตรีไทย ลักษณะนิสัยของนักดนตรีไทยและ หน้าที่ที่ดีของนักดนตรีไทย	21	-	ค่าย เปลี่ยนเป็น <u>เกี่ยวกับ</u> เพิ่มเป็นอบรม/สัมมนา/จัดการแสดง
	8.2 จัดกิจกรรมค่ายดนตรีไทยเพื่อการ ปลูกฝังด้านความเป็นไทย ความรักความ ผูกพัน ความกตัญญู การทำงานเป็นทีม ความสามัคคี การมีวินัย และคุณธรรม จริยธรรมอื่น ๆ ตามโอกาสที่เหมาะสม	21	-	ค่าย เปลี่ยนเป็น อบรม/สัมมนา/ จัดการแสดง -เพิ่มจรรยาบรรณ กฎกติกามรรยาท
	8.3 จัดกิจกรรมเสริมแรงจูงใจ สร้างพลัง ที่เข้มแข็งเพื่อให้นักเรียนต่อสู้กับความ ท้าทาย กล้าเผชิญและฟันฝ่าอุปสรรค ทั้งในตอนเรียนในชั้นเรียน ตอนฝึกซ้อม แสดง และประกวดดนตรีไทย	21	-	
ข้อเสนอแนะเพิ่มเติม :				
8.4 ควรมีกิจกรรมที่หลากหลาย เช่น อบรม สัมมนา ทัศนศึกษา มหาตริยาค์ พบปะสังสรรค์ และ คอนเสิร์ต				
8.5 ควรปรับสาระที่คล้าย ๆ กันไปอยู่ในประเด็นย่อยเดียวกัน เช่น กิจกรรมต่าง ๆ ควรอยู่ที่การ จัดการหลักสูตรหรือการจัดเรียนการสอน				

ประเด็นหลัก/ประเด็นย่อย		โปรดเลือกตอบ โดยทำเครื่องหมาย ✓		
9	การสนับสนุนจากผู้ปกครอง หรือเครือข่ายอื่นๆ	เห็นด้วย	ไม่เห็นด้วย	ข้อเสนอแนะเพื่อปรับปรุง และเพิ่มเติม
	9.1 ผู้ปกครองอนุญาตและยินดีให้นักเรียนเข้าร่วมกิจกรรมดนตรีไทย	21	-	- ผู้ปกครองบางคนอาจไม่ยินดีเสมอไป - ต้องสร้างความสนับสนุนดังกล่าว โดยส่งเสริมให้นักเรียนมีบทบาทไป บริการสังคมอย่างต่อเนื่อง
	9.2 ผู้ปกครองสนับสนุนอาหารการกิน และรับ/ส่งนักเรียนตามความเหมาะสม	21	-	- อาหารในช่วงฝึกซ้อมบริหารจัดการเอง โรงเรียนอำนวยความสะดวกแจกอาหารแห้งบ้าง
	9.3 เครือข่ายต่าง ๆ ให้การส่งเสริมและสนับสนุน ให้ความชื่นชม ให้กำลังใจ ผลงานดนตรีไทย	21	-	
ข้อเสนอแนะเพิ่มเติม :				
9.4 การวิจารณ์ผลงานทางดนตรีจากผู้ปกครอง ทางสื่อออนไลน์ ไลน์กลุ่ม เป็นต้น				
9.5 จัดให้มีการประเมินผล/แบบสอบถาม เพื่อให้ผู้ปกครองแสดงความคิดเห็น/เสนอแนะได้				
10	การส่งเสริมสนับสนุนนักดนตรีไทย ที่สร้างชื่อเสียงให้แก่โรงเรียน	เห็นด้วย	ไม่เห็นด้วย	ข้อเสนอแนะเพื่อปรับปรุง และเพิ่มเติม
	10.1 สนับสนุนทุนการศึกษาแก่นักดนตรีไทย และให้สิทธิพิเศษแก่นักดนตรีไทย เรียนต่อชั้น ม. 4	21	-	- หรือสนับสนุนสอบเข้าเรียนโรงเรียน อื่นที่สามารถต่อยอดด้านนี้ได้ - แต่ไม่ละเลยความรู้ด้านวิชาการของนักเรียน - ในแผนการเรียนศิลปะ-สังคม
	10.2 จัดกิจกรรมที่ให้นักเรียนมีโอกาส พัฒนาฝีมือเพื่อเป็นตัวแทนของโรงเรียน ไปแสดงและประกวดดนตรีไทยในเวทีต่าง ๆ	21	-	
	10.3 ชื่นชมยกย่องนักเรียน เพื่อให้เป็นนักเรียนตัวอย่างที่เสียสละทำกิจกรรมของโรงเรียน	21	-	
	10.4 ส่งเสริมให้ใช้เกียรติบัตรความสามารถ พิเศษเพื่อเข้าเรียนต่อระดับอุดมศึกษา ในสาขาต่าง ๆ	21	-	- ศธ.อาจต้องประสานกับสถาบันอุดมศึกษาอย่างจริงจังมากขึ้น

ข้อ 3 การตรวจสอบ (Check)

กระบวนการตรวจสอบการบริหารจัดการวงดนตรีไทย เพื่อความเป็นเลิศของโรงเรียนมัธยมศึกษา
ดังนี้

ประเด็นหลัก/ประเด็นย่อย		โปรดเลือกตอบ โดยทำเครื่องหมาย ✓		
1	การอำนวยความสะดวกเพื่อสนับสนุนวงดนตรีไทย	เห็นด้วย	ไม่เห็นด้วย	ข้อเสนอแนะเพื่อปรับปรุงและเพิ่มเติม
	1.1 การจัดการเรียนการสอน สื่อวัสดุอุปกรณ์และกิจกรรมเสริมหลักสูตรดนตรีไทย น่าสนใจมากขึ้น มีนักเรียนและมีผลงานได้รับรางวัลเพิ่มมากขึ้น	21	-	- แต่ต้องไม่ให้ความสำคัญเฉพาะรางวัลแต่อย่างเดียว
	1.2 การระดมพลังครูและนักเรียนที่เกี่ยวข้องเพื่อวิเคราะห์ข้อดีข้อควรแก้ไขปรับปรุงหลังจากเสร็จสิ้นแต่ละกิจกรรมเพื่อพัฒนาผลงานดนตรีไทยในครั้งต่อไป พร้อมบันทึกเก็บไว้เป็นข้อมูล	21	-	
	1.3 นักเรียนมีขวัญกำลังใจและมีความภูมิใจในการเป็นนักดนตรีไทยและผลงานดนตรีไทยของโรงเรียนมีความก้าวหน้าเพิ่มขึ้น	21	-	- โดยมีการยกย่องเชิดชูเกียรติอย่างเหมาะสม - นักเรียนมีจิตอาสาและกระตือรือร้นในการทำกิจกรรมอย่างเต็มกำลังความสามารถ - เชื้ออย่างไรไม่ค่อยชัดเจน ไม่ค่อยชัดเจนในการวัดผล
	1.4 คณะทำงานมีความรับผิดชอบมีจิตอาสาและให้ความร่วมมือในการบริหารจัดการดนตรีไทยให้ไปสู่เป้าหมาย	21	-	- ดูจากความร่วมมือและความราบรื่นในการทำงานอย่างสัมฤทธิ์ผล - ดูจากการเข้าร่วมกิจกรรมต่าง ๆ ที่เกี่ยวข้อง
	1.5 ผลงานวงดนตรีไทยของโรงเรียนมีชื่อเสียงและสามารถสร้างสัมพันธ์ภาพที่ดีกับชุมชนอยู่เสมอ	21	-	-ต้องสร้างให้เกิดความต่อเนื่องและยั่งยืน

ประเด็นหลัก/ประเด็นย่อย		โปรดเลือกตอบ โดยทำเครื่องหมาย ✓		
2	ครูสอนดนตรีไทย	เห็นด้วย	ไม่เห็นด้วย	ข้อเสนอแนะเพื่อปรับปรุงและเพิ่มเติม
	2.1 ดำเนินโครงการและจัดกิจกรรมเสริมหลักสูตรดนตรีไทยทั้งการแสดงและประกวดดนตรีไทยได้อย่างมีคุณภาพและรายงานผลทุกครั้ง	21	-	
	2.2 ครูเครือข่ายผู้เชี่ยวชาญครูภูมิปัญญาและวิทยากรด้านดนตรีไทยให้ความร่วมมือและให้คำแนะนำเป็นอย่างดีตรงตามความต้องการ	21	-	- แต่ต้องไม่ลืมการให้ความสำคัญและการยกย่องครูเครือข่ายและครูภูมิปัญญา ตามความเหมาะสม
	2.3 ครูศึกษาข้อดีข้อเสียและแลกเปลี่ยนเรียนรู้การปรับวงจากผู้ทรงคุณวุฒิเพื่อพัฒนาและแก้ปัญหาให้นักเรียนให้มีความสามารถเพิ่มขึ้น	21	-	- ดูจากกิจกรรมการจัดการเรียนรู้
	2.4 ครูสามารถพัฒนานักเรียนให้มีความรู้ความเข้าใจและประสบการณ์ดนตรีไทยตามถนัดเหนือระดับมาตรฐานเต็มศักยภาพตามวัยทันเวลาที่กำหนด	21	-	“ตามวัยทันเวลา” คำนี้เข้าใจไว้ในคำอธิบายศัพท์หรือข้อตกลงเบื้องต้น
ข้อเสนอแนะเพิ่มเติม :				
2.5 ครูมีแผนการสอนที่การผลิตสื่อการสอนเอง และมีแผนการสอนที่ปรับให้ทันสมัยเสมอ				
3	การบริหารจัดการงบประมาณ	เห็นด้วย	ไม่เห็นด้วย	ข้อเสนอแนะเพื่อปรับปรุงและเพิ่มเติม
	3.1 ครูดำเนินการจัดซื้อจัดซ่อมตามโครงการที่ได้รับอนุมัติได้ถูกต้องครบถ้วน	21	-	- โรงเรียนต้องประสานการดำเนินงานโครงการให้ถูกต้องตามระเบียบพัสดุ - ควรมีเจ้าหน้าที่ฝ่ายพัสดุที่อำนวยความสะดวกในการทำเอกสารส่งฝ่ายธุรการด้วย
	3.2 การสนับสนุนงบประมาณเพิ่มขึ้นเพื่อให้เอื้อต่อการจัดกิจกรรมต่าง ๆ ที่สามารถพัฒนางานดนตรีไทยของโรงเรียน	21	-	
	3.3 โรงเรียนจัดงบประมาณเพิ่มเติมสำรองไว้รองรับโครงการพัฒนาสู่ความเป็นเลิศด้านดนตรีไทย	21	-	- ควรเน้นการสนับสนุนจากชุมชนและเอกชน(ถ้ามี) ให้มากขึ้น
ข้อเสนอแนะเพิ่มเติม :				
3.4 ควรมีวิธีแก้ปัญหาอื่นๆ รองรับ ตามบริบทของแต่ละโรงเรียน				

ประเด็นหลัก/ประเด็นย่อย		โปรดเลือกตอบ โดยทำเครื่องหมาย ✓		
4	การจัดการด้านสถานที่ วัสดุ อุปกรณ์สื่อ และเครื่องดนตรีไทย	เห็นด้วย	ไม่เห็นด้วย	ข้อเสนอแนะเพื่อปรับปรุงและเพิ่มเติม
	4.1 มีอาคารดนตรีไทยและห้องเรียนดนตรีไทย เหมาะสมแก่การเรียนและฝึกซ้อมที่สามารถเปิดบริการนักเรียนได้ตลอดวัน	21	-	- ศธ.อาจต้องประสานกับสถาบันอุดมศึกษาอย่างจริงจังมากขึ้น - ตลอดวัน เปลี่ยนเป็น ตามความจำเป็นในการใช้, ตามความเหมาะสม - ขึ้นอยู่กับว่าแต่ละโรงเรียนเน้นความเป็นเลิศไปทางไหน
	4.2 มีเครื่องดนตรีไทยที่มีคุณภาพเสียงระดับดีมากซึ่งมีครบทั้งประเภทวงเครื่องสายและวงปี่พาทย์	21	-	- ต้องมีการวางกลยุทธ์การพัฒนาคุณภาพเครื่องดนตรีอย่างมีระบบตามความเหมาะสม - ตรวจสอบคุณภาพเสียงของเครื่องดนตรีไทยก่อนใช้งานทุกครั้ง - มีเครื่องดนตรีตามความจำเป็นในการใช้งานจริง ๆ
	4.3 มีแหล่งศึกษาค้นคว้า มีเครื่องขยายเสียงและมีสื่อเทคโนโลยีเหมาะสมที่นักเรียนเข้าถึงได้สะดวก	21	-	
	ข้อมูลเสนอแนะเพิ่มเติม : 4.4 มีแหล่งศึกษาค้นคว้า เอกสาร ตำรา มีเครื่องขยายเสียง และมีสื่อเทคโนโลยีมีคุณภาพเหมาะสมในการใช้งานดนตรีที่เกี่ยวข้อง ติดตั้งภายในห้องเรียนห้องปฏิบัติการดนตรี พร้อมใช้งานที่นักเรียนเข้าถึงได้สะดวกและรวดเร็ว			
5	การพัฒนานักเรียน	เห็นด้วย	ไม่เห็นด้วย	ข้อเสนอแนะเพื่อปรับปรุงและเพิ่มเติม
	5.1 นักเรียนเลือกเรียนดนตรีไทยทั้งในหลักสูตรภาคบังคับและสาระเพิ่มเติม สามารถแบ่งเวลาเรียนในชั้นเรียนและเวลาฝึกปฏิบัติดนตรีไทยตามถนัดเต็มศักยภาพตามวัยเพิ่มจำนวนมากขึ้น	21	-	- รวมถึงนักเรียนทั่วไป
	5.2 นักเรียนมีความรับผิดชอบ ขยันตั้งใจ มั่นใจและกล้าแสดงออกเพื่อสร้างสรรค์งานดนตรีไทยที่ได้รับมอบหมายด้วยความรักและเสียสละ	21	-	- จิตอาสา - สังเกตจากพฤติกรรมของนักเรียน

ประเด็นหลัก/ประเด็นย่อย		โปรดเลือกตอบ โดยทำเครื่องหมาย ✓		
5	การพัฒนานักเรียน	เห็นด้วย	ไม่เห็นด้วย	ข้อเสนอแนะเพื่อปรับปรุงและเพิ่มเติม
	5.3 นักเรียนมีฝีมือตามเกณฑ์มาตรฐาน มีพื้นฐานการประดิษฐ์เสียงและรสมือที่ดีมีท่าทางในขณะบรรเลงถูกต้อง มีความจำ แม่นยำ ทั้งเสียงและทำนอง สามารถพัฒนาไปสู่ความเป็นเลิศได้	21	-	- เข้าร่วมการวัดและประเมินผลที่จัดโดยสกอ.ตามเกณฑ์มาตรฐานวิชาชีพดนตรี อยู่เสมอ - ใช้เกณฑ์ประเมินให้เป็นรูปธรรมมากขึ้น
	5.4 รุ่นพี่ที่จบการศึกษาไปแล้วมีวิทยุติดไกล่เคียงกันกลับมาช่วยครูดูแลและสอนน้องให้มีทักษะด้านดนตรีไทยได้เร็วขึ้น	21	-	
ข้อเสนอแนะเพิ่มเติม : 5.5 สนับสนุนนักเรียนกลุ่มนี้ด้านวิชาการ โดยสอนเสริมเพื่อให้นักเรียนจบการศึกษาอย่างมีคุณภาพ				
6	การจัดกิจกรรมดนตรีไทยนอกเวลาเรียน	เห็นด้วย	ไม่เห็นด้วย	ข้อเสนอแนะเพื่อปรับปรุงและเพิ่มเติม
	6.1 นักเรียนร่วมกิจกรรมดนตรีไทยทั้งภายในและภายนอกโรงเรียนตามความเหมาะสม โดยมีครูและผู้ปกครองดูแลให้ไม่มีผลกระทบต่อเวลาเรียน	21	-	
	6.2 นักเรียนได้รับความสะดวก ปลอดภัย มีรถโรงเรียนบริการรับส่งนักเรียนเมื่อมีกิจกรรมการแสดงและการประกวดวงดนตรีไทย	21	-	- อาจเริ่มจากการจัดการรับส่งที่เหมาะสมเฉพาะกิจไปก่อนแล้วพัฒนาให้ดีขึ้นตามลำดับ - ไม่จำเป็นต้องเป็นรถของ รร. เท่านั้น
	6.3 ผู้ปกครองและครูประจำวิชาอื่นๆ มีความยินดีและอนุญาตให้นักเรียนไปร่วมกิจกรรมดนตรีไทย	21	-	- เฉพาะในเวลาเปิดเทอม - ตามความพร้อมของแต่ละครอบครัว
7	การบริหารจัดการวงดนตรีไทยมีประสิทธิภาพทันเวลา	เห็นด้วย	ไม่เห็นด้วย	ข้อเสนอแนะเพื่อปรับปรุงและเพิ่มเติม
	7.1 ผู้บริหาร ครู นักดนตรีไทย และผู้ปกครองเข้าใจวัตถุประสงค์การดำเนินกิจกรรม และเป้าหมายร่วมกันอย่างเห็นคุณค่า	21	-	

ประเด็นหลัก/ประเด็นย่อย		โปรดเลือกตอบ โดยทำเครื่องหมาย ✓		
7	การบริหารจัดการวงดนตรีไทย มีประสิทธิภาพทันเวลา	เห็น ด้วย	ไม่เห็น ด้วย	ข้อเสนอแนะเพื่อปรับปรุง และเพิ่มเติม
	7.2 นักดนตรีไทยที่ได้รับมอบหมาย ทั้งตัวจริงและสำรอง ขยันซ้อม อย่าง สม่ำเสมอ สามารถร่วมกิจกรรมการ ซ้อม แสดง และประกวดได้ครบตาม จำนวนสมาชิกในทุกประเภทวงอย่าง พร้อมเพรียง	21	-	อย่างพร้อมเพรียง คำนี้น่าจะเป็นการ บริหารจัดการเวลาในการฝึกซ้อมที่ดี เพื่อให้ภารกิจบรรลุล่วง
	7.3 ครูภูมิปัญญาและวิทยากรเชี่ยวชาญ ดนตรีไทยยินดีเสียสละเวลาอันมีค่าให้ ความร่วมมือช่วยเหลือเพื่อพัฒนาวง ดนตรีไทยของโรงเรียนอย่างแท้จริง	21	-	
	7.4 การนัดหมายการซ้อมรวมวงดนตรี ไทยที่เอื้อต่อสมาชิกที่เกี่ยวข้องในวง ดนตรีไทยที่ทุกคนสามารถร่วม กิจกรรมได้อย่างเหมาะสมลงตัว	21	-	ทุกคน คำนี้น่าเหมือนข้อ 7.2
	7.5 ครูศึกษาเกณฑ์การประกวดแต่ละ รายการให้เข้าใจชัดเจน สามารถวิเคราะห์ เพลงที่จะประกวด แปรทางเพลงของ เครื่องดนตรีไทยและทางขับร้องล่วงหน้า ก่อนเข้าสู่กระบวนการปรับวงเสมอ	21	-	
	7.6 ครูวางแผนในการบริหารจัดการวง ดนตรีไทยเพื่อแก้ปัญหาที่ไม่คาดคิด อาจเกิดขึ้นในระหว่างการฝึกซ้อมและ หรือการประกวดไว้ล่วงหน้า เช่น นักร้อง ป่วย ขอสายขาด และตะกั่วหลุด เป็นต้น	21	-	- ก่อนแข่งขันหรืองานสำคัญครูควร ดูแลเตรียมพร้อมทุกครั้ง ทั้งร่างกาย นักเรียน และเครื่องดนตรีทุกชิ้น เช่น ผสมตะกั่วกับขี้ผึ้งให้เหนียวแน่นอยู่ เสมอ ฯลฯ
8	การจัดกิจกรรมเสริมหลักสูตร เพื่อสร้างสุขภาวะแก่นักดนตรีไทย	เห็น ด้วย	ไม่เห็น ด้วย	ข้อเสนอแนะเพื่อปรับปรุง และเพิ่มเติม
	8.1 กิจกรรมค่ายดนตรีไทยมีคุณค่าใน การพัฒนาฝีมือนักเรียนด้านดนตรีไทย ให้มีลักษณะนิสัยที่ดีของนักดนตรีไทย มีความเสียสละ รู้จักหน้าที่และความ รับผิดชอบที่ดีของนักดนตรีไทย	21	-	

ประเด็นหลัก/ประเด็นย่อย		โปรดเลือกตอบ โดยทำเครื่องหมาย ✓		
8	การจัดกิจกรรมเสริมหลักสูตร เพื่อสร้างสุขภาวะแก่นักดนตรีไทย	เห็นด้วย	ไม่เห็นด้วย	ข้อเสนอแนะเพื่อปรับปรุง และเพิ่มเติม
	8.2 ค่ายดนตรีไทยช่วยเสริมสร้างความเป็นไทยและทักษะชีวิตของนักเรียนในด้านความสามัคคี ความคิดสร้างสรรค์ เข้มแข็งในการปฏิบัติภารกิจกล้าแสดงออก ความมีสุนทรีย์ ความกตัญญูและการทำงานเป็นทีม	21	-	
	8.3 ครูและนักเรียนให้ความร่วมมือในการวางแผน การดำเนินกิจกรรมและประเมินผลกิจกรรมค่ายดนตรีไทยซึ่งบรรลุผลตามเป้าหมายทั้งด้านปริมาณ และคุณภาพ	21	-	
	8.4 ผลจากกิจกรรมต่าง ๆ ของชมรมดนตรีไทยทำให้นักเรียนสามารถเรียนรู้ทักษะชีวิต ค้นพบความถนัดความสามารถของตัวเอง และเป็นนักดนตรีไทยที่ดีอย่างมีความสุข	21	-	
	ข้อเสนอแนะเพิ่มเติม : 8.5 ควรเพิ่มการเช็คทัศนคติที่ดีต่อการทำกิจกรรมต่าง ๆ ของนักดนตรีไทยอยู่เสมอ 8.6 ย้ายไปรวมกับประเด็นย่อยอื่นที่เกี่ยวข้อง เช่น การจัดการเรียนการสอน หรือการพัฒนาหลักสูตร			
9	การสนับสนุนจากผู้ปกครอง หรือเครือข่ายอื่น ๆ	เห็นด้วย	ไม่เห็นด้วย	ข้อเสนอแนะเพื่อปรับปรุง และเพิ่มเติม
	9.1 ผู้ปกครองของนักดนตรีไทยยินดีและอนุญาตให้นักเรียนมาร่วมกิจกรรมดนตรีไทยด้วยความไว้วางใจและเห็นคุณค่าของดนตรีไทย	21	-	
	9.2 ผู้ปกครองเห็นความสำคัญและความจำเป็นของการซ้อมจึงเตรียมอาหารการกินและบริการรับ/ส่งนักเรียนตามความเหมาะสม	21	-	- ในขณะที่เดียวกันควรเป็นกิจของโรงเรียนมากกว่าผลภาระให้ผู้ปกครองเพราะเอานักเรียนมาทำกิจกรรมให้โรงเรียน
	9.3 เครือข่ายต่าง ๆ ยินดีให้การส่งเสริมสนับสนุน ให้ความชื่นชมและให้กำลังใจในผลงานดนตรีไทยของโรงเรียน	21	-	- ต้องส่งเสริมให้เกิดมีอย่างต่อเนื่อง และยั่งยืน

ประเด็นหลัก/ประเด็นย่อย		โปรดเลือกตอบ โดยทำเครื่องหมาย ✓		
10	การส่งเสริมนักเรียนที่สร้างชื่อเสียง แก่โรงเรียน	เห็น ด้วย	ไม่เห็น ด้วย	ข้อเสนอแนะเพื่อปรับปรุง และเพิ่มเติม
	10.1 นักเรียนที่สร้างชื่อเสียงให้แก่วรรณ ด้านดนตรีไทยจะได้รับสิทธิพิเศษเข้า เรียนต่อชั้น ม. 4 ของโรงเรียนเดิม	21	-	- ต้องคำนึงถึงพื้นฐานวิชาสามัญหรือ เสริมพิเศษให้มีพื้นฐานอย่างเหมาะสม
	10.2 โรงเรียนสามารถสร้างโอกาสใน การฝึกฝนพัฒนานักเรียนเป็นนักดนตรี ไทยที่มีชื่อเสียงทั้งของตัวนักเรียนและ ของโรงเรียน ซึ่งส่งผลต่อการศึกษาต่อ ระดับอุดมศึกษาสาขาดนตรีไทยใน อนาคต	21	-	
	10.3 นักเรียนได้รับการชื่นชมยกย่อง เป็นนักเรียนตัวอย่างที่มีความสามารถ เสียสละขยันอดทนในการร่วมกิจกรรม และสร้างชื่อเสียงให้แก่วรรณ	21	-	
	10.4 นักเรียนใช้แฟ้มสะสมงานเกียรติ บัตรรางวัลชนะเลิศหรือรองชนะเลิศ ประเภทวงดนตรีไทยเพื่อประกอบการ สมัครเข้าเรียนต่อระดับอุดมศึกษาใน สาขาต่าง ๆ ได้	21	-	- ต้องประสานในระดับนโยบายกับ สถาบันอุดมศึกษาให้การสนับสนุน อย่างกว้างมากยิ่งขึ้น
	ข้อเสนอแนะเพิ่มเติม : 10.5 นักเรียนมีการพัฒนาฝีมือ สนใจและเอาใจใส่ปรับตัวเข้ากับกิจกรรมดนตรีไทยของโรงเรียนได้ ดีมากน้อยเพียงใด 10.6 นักดนตรีไทยมีปริมาณเพิ่มขึ้นหรือลดลงมากน้อยเพียงใด เมื่อมีการซ้อมหนัก ไปแสดงหรือไป ประกวดบ่อย ๆ			

ข้อ 4 การปรับปรุงแก้ไขการดำเนินการ (Act)

กระบวนการการปรับปรุงแก้ไขการบริหารจัดการวงดนตรีไทยเพื่อความเป็นเลิศของโรงเรียน ดังนี้

ประเด็นหลัก/ประเด็นย่อย		โปรดเลือกตอบ โดยทำเครื่องหมาย ✓		
1	การอำนวยการเพื่อสนับสนุนวงดนตรีไทย	เห็นด้วย	ไม่เห็นด้วย	ข้อเสนอแนะเพื่อปรับปรุงและเพิ่มเติม
	1.1 สร้างโอกาสให้นักเรียนในโรงเรียนทุกคนสามารถเรียน เล่น และฟังดนตรีไทยเพื่อใช้เป็นเครื่องมือในการพัฒนาคุณภาพชีวิตทั้งในด้านอารมณ์สุนทรีย์ยะความเป็นไทย และเก่ง ดี มีสุข	21	-	-ก่อตั้งเป็นชมรมอิสระที่สามารถรับสมาชิกได้อย่างทั่วถึง ไม่แบ่งแยก
	1.2 สนับสนุนกิจกรรมเสริมหลักสูตรดนตรีไทยชุมนุมดนตรีไทยและชมรมดนตรีไทยให้มีจำนวนนักเรียนเพิ่มขึ้นเพื่อให้สามารถคัดเลือกนักเรียนกลุ่มนี้พัฒนาเป็นนักดนตรีไทยของโรงเรียนต่อไป	21	-	
	1.3 ให้การชื่นชมและยอมรับในความสามารถของนักดนตรีไทยที่มีผลงานดนตรีไทยเชิงประจักษ์เป็นตัวอย่างให้รุ่นน้องพัฒนาต่อยอดในปีต่อไป	21	-	
	1.4 ประชุมคณะทำงานวงดนตรีไทยเพื่อสรุปงาน ประเมินผลงาน และวิเคราะห์ข้อดีข้อควรแก้ไขปรับปรุงหลังจากเสร็จสิ้นแต่ละกิจกรรมเพื่อเป็นข้อมูลพัฒนาผลงานดนตรีไทยครั้งต่อไป	21	-	
	1.5 สนับสนุนวงดนตรีไทยมีชื่อเสียงของโรงเรียนไปแสดงเพื่อประชาสัมพันธ์สร้างสัมพันธภาพที่ดีกับชุมชน และหาประสบการณ์เพิ่มขึ้น	21	-	

ประเด็นหลัก/ประเด็นย่อย		โปรดเลือกตอบ โดยทำเครื่องหมาย ✓		
2	ครูสอนดนตรีไทย	เห็นด้วย	ไม่เห็นด้วย	ข้อเสนอแนะเพื่อปรับปรุงและเพิ่มเติม
	2.1 ครูจัดทำโครงการดนตรีไทยและออกแบบกิจกรรมเสริมหลักสูตรดนตรีไทยทั้งการแสดงและประกวดดนตรีไทยให้เหมาะสมได้อย่างมีคุณภาพและรายงานผลทุกครั้ง	21	-	
	2.2 สร้างความสัมพันธ์ที่ดีกับครูเครือข่ายครูภูมิปัญญาและวิทยากรผู้เชี่ยวชาญด้านดนตรีไทยให้เข้ามาช่วยเหลือในสิ่งที่โรงเรียนยังไม่พร้อมเพื่อสร้างความแข็งแกร่งให้วงดนตรีไทยของโรงเรียน	21	-	- โดยเฉพาะโรงเรียนขนาดเล็ก ต้องสร้างเครือข่ายที่เข้มแข็งและต่อเนื่องยั่งยืน
	2.3 ศึกษาและแลกเปลี่ยนเรียนรู้วิธีการสอนและการปรับวงดนตรีไทยจากผู้ทรงคุณวุฒิเพื่อพัฒนาทั้งศักยภาพตนเองและนักเรียนให้มีความสามารถเพิ่มมากขึ้น	21	-	- โดยเฉพาะโรงเรียนขนาดเล็ก ต้องสร้างเครือข่ายที่เข้มแข็งและต่อเนื่องยั่งยืน
	2.4 ครูสามารถพัฒนานักเรียนให้มีความรู้ความเข้าใจและประสบการณ์ดนตรีไทยตามเกณฑ์ตามระดับมาตรฐานเต็มศักยภาพตามลำดับขั้นที่กำหนด	21	-	- โดยเฉพาะโรงเรียนขนาดเล็ก ต้องสร้างเครือข่ายที่เข้มแข็งและต่อเนื่องยั่งยืน
	2.5 ประชุมคณะนักดนตรีไทยเพื่อสรุปงาน ค้นหาจุดเด่นจุดด้อยหลังเสร็จสิ้นงานทุกครั้ง เพื่อสร้างความเข้าใจอันดีระหว่างครูกับนักเรียนและนำไปแก้ไขปรับปรุงในการบริหารจัดการวงดนตรีไทยให้ไปสู่เป้าหมายในครั้งต่อไป	21	-	- โดยเฉพาะโรงเรียนขนาดเล็ก ต้องสร้างเครือข่ายที่เข้มแข็งและต่อเนื่องยั่งยืน
	ข้อเสนอแนะเพิ่มเติม :			
	2.6 ครูควรสนใจ และเอาใจใส่นักดนตรีไทยในทุก ๆ เรื่อง เช่น การมาเรียนการมาซ้อมตรงเวลา การแบ่งเวลาในการซ้อมกับการเรียนวิชาอื่น ๆ การพัฒนาฝีมือแบบก้าวกระโดด รวมทั้งการดูแลสุขภาพทั้งกายและใจของนักเรียน เป็นต้น			

ประเด็นหลัก/ประเด็นย่อย		โปรดเลือกตอบ โดยทำเครื่องหมาย ✓		
3	การบริหารจัดการงบประมาณ	เห็นด้วย	ไม่เห็นด้วย	ข้อเสนอแนะเพื่อปรับปรุงและเพิ่มเติม
	3.1 ครูดำเนินการจัดซื้อจัดซ่อตามโครงการต่าง ๆ ที่ได้รับอนุมัติได้ถูกต้องครบถ้วน	21	-	- โดยเฉพาะการดำเนินการจัดซื้อจัดซ่อถูกต้องตามระเบียบพัสดุ
	3.2 แต่ละปีการศึกษากิจกรรมด้านดนตรีไทยได้รับการสนับสนุนงบประมาณจากโรงเรียนและหน่วยงานต้นสังกัดเพิ่มขึ้น	21	-	- ต้องวางกลยุทธ์ในการแสวงหาการสนับสนุนงบประมาณจากชุมชนและภาคเอกชนให้มากขึ้น โดยอาจพัฒนาเป็นนโยบายระดับประเทศที่จะมีมาตรการสอดรับ เช่น มาตรการทางภาษี เป็นต้น
	3.3 โรงเรียนมีงบประมาณเพิ่มเติมไว้รองรับโครงการพัฒนาความเป็นเลิศด้านดนตรีไทย	21	-	
4	การจัดการด้านสถานที่ วัสดุ อุปกรณ์ สื่อ และเครื่องดนตรีไทย	เห็นด้วย	ไม่เห็นด้วย	ข้อเสนอแนะเพื่อปรับปรุงและเพิ่มเติม
	4.1 มีอาคารดนตรีไทยและห้องเรียนดนตรีไทย เหมาะสมแก่การเรียนและฝึกซ้อมที่สามารถเปิดบริการนักเรียนได้ทั้งในและนอกเวลาเรียน	21	-	- อาจให้ความสำคัญในระดับห้องเรียนที่เหมาะสมมากที่สุด เพราะการมีอาคารเฉพาะกิจอาจทำได้ยาก
	4.2 มีเครื่องดนตรีไทยที่มีคุณภาพเสียงระดับดีมากซึ่งมีครบทั้งประเภทวงเครื่องสายและวงปี่พาทย์	21	-	
	4.3 มีแหล่งศึกษาค้นคว้า มีเครื่องขยายเสียงและมีสื่อเทคโนโลยีเหมาะสมที่นักเรียนเข้าถึงได้สะดวก	21	-	
	4.4 ครูและนักเรียนให้ความร่วมมือกันเก็บรักษาดูแลซ่อมแซมเครื่องดนตรีไทยและอุปกรณ์จำเป็นต่าง ๆ ในห้องดนตรีไทยให้มีสภาพดีพร้อมใช้งาน	21	-	
5	การพัฒนานักเรียน	เห็นด้วย	ไม่เห็นด้วย	ข้อเสนอแนะเพื่อปรับปรุงและเพิ่มเติม
	5.1 นักเรียนสามารถแบ่งเวลาเพื่อฝึกดนตรีไทยตามถนัดเต็มศักยภาพตามวัยตามสนใจโดยอิสระ	21	-	- หากครูในวิชาสามัญให้การสนับสนุนสอนเสริมในช่วงเวลาที่นักเรียน จำเป็นต้องฝึกซ้อมหรือจัดแสดงอย่างเหมาะสม

ประเด็นหลัก/ประเด็นย่อย		โปรดเลือกตอบ โดยทำเครื่องหมาย ✓		
5	การพัฒนานักเรียน	เห็นด้วย	ไม่เห็นด้วย	ข้อเสนอแนะเพื่อปรับปรุงและเพิ่มเติม
	5.2 นักเรียนมีความรับผิดชอบ ชยันตตั้งใจ มั่นใจและกล้าแสดงออกเพื่อสร้างสรรค์งานดนตรีไทยที่มอบหมายด้วยความรัก อดทน และเสียสละ	21	-	
	5.3 นักเรียนมีฝีมือเกินเกณฑ์มาตรฐาน มีบุคลิกท่าทางการบรรเลงถูกต้อง แม่นยำ และมีฝีมือที่ดี สามารถพัฒนาเป็นทีมงานคุณภาพในวงดนตรีไทยของโรงเรียนเพื่อก้าวไปสู่ความเป็นเลิศได้	21	-	
	5.4 นักเรียนสามารถดูแล จัดเก็บ รักษา ซ่อมแซมปรับแต่งเสียงเครื่องดนตรีไทยตามถนัดอย่างง่ายได้ด้วยตนเอง ภายใต้งานกำกับดูแลของครูผู้สอน	21	-	
ข้อเสนอแนะเพิ่มเติม :				
5.5 ควรมีการทบทวนการสอบการวัดและประเมินผลที่จัดโดยสกอ.ตามเกณฑ์มาตรฐานวิชาชีพดนตรีหรือจัดการแสดงคอนเสิร์ตสู่สายตาสาธารณชน				
6	การจัดกิจกรรมดนตรีไทยนอกเวลาเรียน	เห็นด้วย	ไม่เห็นด้วย	ข้อเสนอแนะเพื่อปรับปรุงและเพิ่มเติม
	6.1 นักดนตรีไทยร่วมกิจกรรมดนตรีไทยทั้งภายในและภายนอกโรงเรียนตามความเหมาะสม โดยครูและผู้ปกครองดูแลให้ไม่มีผลกระทบต่อเวลาเรียน	21	-	
	6.2 นักดนตรีไทยได้รับความสะดวกปลอดภัย มีรถโรงเรียนบริการรับส่งนักเรียนเมื่อมีกิจกรรมการแสดงและการประกวดวงดนตรีไทย	21	-	- อาจจัดให้มีรถรับส่งที่สะดวกและปลอดภัยก็อาจจะเพียงพอ - ใช้รถอื่นก็ได้ตามความเหมาะสม
	6.3 นักดนตรีไทยศึกษาค้นคว้าความรู้ดนตรีไทยด้วยการฟัง การดู การแลกเปลี่ยนความรู้ การแลกเปลี่ยนประสบการณ์ และแลกเปลี่ยนวิธีปฏิบัติที่เป็นเลิศจากผู้รู้และเพื่อนๆ ต่างสถาบันเพื่อเป็นทางลัดไปสู่ความเป็นเลิศอยู่เสมอ	21	-	

ประเด็นหลัก/ประเด็นย่อย		โปรดเลือกตอบ โดยทำเครื่องหมาย ✓		
6	การจัดกิจกรรมดนตรีไทย นอกเวลาเรียน	เห็นด้วย	ไม่เห็น ด้วย	ข้อเสนอแนะเพื่อปรับปรุง และเพิ่มเติม
	6.4 กิจกรรมค่ายดนตรีไทยสามารถ สร้างสุขภาวะแก่นักดนตรีไทยให้มี ความพร้อมทั้งร่างกาย จิตใจสังคัม สิ่งแวดล้อม และมีพลังฟันฝ่าอุปสรรค ด้านการเรียน การซ้อม การแสดง และ การประกวด	21	-	ค่ายดนตรีไทย น่าจะเป็น อบรม/สัมมนา/วิจารณ์
ข้อเสนอแนะเพิ่มเติม : 6.5 ควรมิกิจกรรมอื่นเพิ่มจากการทำค่ายอย่างเดียว เช่น การอบรมสัมมนา การวิจารณ์งานดนตรี				
7	การบริหารจัดการวงดนตรีไทย ที่มีประสิทธิภาพ	เห็น ด้วย	ไม่เห็น ด้วย	ข้อเสนอแนะเพื่อปรับปรุง และเพิ่มเติม
	7.1 ผู้บริหาร ครู นักดนตรีไทย และ ผู้ปกครองมีเป้าหมายและเห็นคุณค่า และร่วมมือกันประสานประโยชน์ให้ เป็นที่ประจักษ์	21	-	
	7.2 นักดนตรีไทยมีความสามารถและ มาร่วมกิจกรรมต่าง ๆ ได้ครบตาม จำนวนสมาชิกในแต่ละประเภทวง อย่างพร้อมเพรียง	21	-	- ต้องคำนึงถึงความต่อเนื่อง และยั่งยืนของวงดนตรีไทย ควบคู่ไปด้วย - ดูจากความสามารถในการ วางแผนบริหารจัดการเวลา
	7.3 ครูภูมิปัญญาและวิทยากรเชี่ยวชาญ ดนตรีไทยมีความยินดีที่จะเสียสละ เวลาอันมีค่า และให้ความร่วมมือเพื่อ พัฒนางวงดนตรีไทยอย่างแท้จริง	21	-	- โดยมีระบบการยกย่องเชิดชู และสนับสนุนอย่างเหมาะสม
	7.4 ครูและนักดนตรีไทยสามารถตกลง นัดหมายการซ้อมดนตรีไทยที่เอื้อต่อ สมาชิกในวงที่ทุกคนสามารถมาร่วม กิจกรรมได้อย่างเหมาะสม	21	-	
	7.5 ครูมีความรู้ความสามารถศึกษา และวิเคราะห์เพลงประกวด กลวิธีการ แปรทางเพลงของทั้งทางเครื่องดนตรี และทางขับร้อง รวมทั้งเกณฑ์การ ประกวดให้ชัดเจนก่อนถึงกระบวนการ การปรับวง	21	-	ต้องวางแผนการพัฒนาเป็น ขั้นตอนขั้นตอนโดยเริ่มจาก 1. จูงใจให้นักเรียนเข้ามามี ส่วน และเล่นดนตรีไทย 2. พัฒนาให้นักเรียนดังกล่าวมี ความสามารถในการเล่น

ประเด็นหลัก/ประเด็นย่อย		โปรดเลือกตอบ โดยทำเครื่องหมาย ✓		
7	การบริหารจัดการวงดนตรีไทยที่มีประสิทธิภาพ	เห็นด้วย	ไม่เห็นด้วย	ข้อเสนอแนะเพื่อปรับปรุงและเพิ่มเติม
	7.6 ครูสามารถวางแผนการแก้ปัญหาไว้ล่วงหน้าในการบริหารจัดการวงดนตรีไทยอันอาจเกิดขึ้นระหว่างการฝึกซ้อมย่อยซ้อมใหญ่และการประกวด	21	-	และเล่นอย่างต่อเนื่อง 3. พัฒนาให้เกิดวงดนตรีไทยที่ให้บริการแก่สังคมตามโอกาส ได้รับการยอมรับจากชุมชน 4. พัฒนาสู่การประกวดเพื่อการเป็นนักดนตรีไทยที่มีความเป็นเลิศ
	7.7 ในช่วง 1 สัปดาห์ก่อนถึงการประกวดครูและนักดนตรีไทยสำรวจความพร้อมโดยเน้นในเรื่องการปรับวงดนตรีไทยด้านความจำ ความแม่นยำ ความกลมกลืน ความพร้อมเพรียงรวมทั้งแนวเสียงและแนวบรรเลงอย่างเหมาะสมตามลักษณะเพลง	21	-	
	7.8 การได้มีมือไล่เสียงเครื่องดนตรีไทยเพื่อให้นักดนตรีไทยมีพลังกล้ามเนื้อที่แข็งแรงเป็นสิ่งจำเป็นเพราะจะช่วยให้ปริมาณเสียงภายในวงขณะบรรเลงสามารถควบคุมความดังเบาได้ดีมากขึ้น	21	-	
	7.9 ครูดูแลความพร้อมด้านสุขภาพของนักดนตรีและความสมบูรณ์เครื่องดนตรีไทยทุกชิ้น ก่อนมีการแสดงและการประกวด เพราะถือว่าเป็นเรื่องสำคัญที่สุดที่ส่งผลกระทบต่อประสิทธิภาพของวง	21	-	
8	คณะทำงานดนตรีไทย	เห็นด้วย	ไม่เห็นด้วย	ข้อเสนอแนะเพื่อปรับปรุงและเพิ่มเติม
	8.1 ประชุมประเมิน วางแผน เตรียมการเพื่อวิเคราะห์ข้อมูลที่ผ่านมาและข้อมูลใหม่ที่ได้รับให้สามารถส่งวงดนตรีไทยเข้าประกวดได้	21	-	- คณะทำงานต้องวางแผนการจัดระบบการยกย่องเชิดชูเกียรติอย่างเหมาะสม

ประเด็นหลัก/ประเด็นย่อย		โปรดเลือกตอบ โดยทำเครื่องหมาย ✓		
8	คณะกรรมการดนตรีไทย	เห็นด้วย	ไม่เห็นด้วย	ข้อเสนอแนะเพื่อปรับปรุงและเพิ่มเติม
	8.2 ยินดี สนับสนุน และช่วยประสานงานในทุกข้อเสนอจำเป็นต่อการเตรียมการเพื่อให้โรงเรียนสามารถส่งวงดนตรีไทยเข้าประกวดได้	21	-	
	8.3 ประชุมสรุปผลงานการประกวดวิเคราะห์ข้อดี ข้อควรปรับปรุงและข้อเสนอแนะพร้อมให้กำลังใจครูและนักดนตรีไทยหลังเสร็จครั้งนี้และครั้งต่อไป	21	-	
	ข้อเสนอแนะเพิ่มเติม : 8.4 ควรวางแผนการรับนักเรียนความสามารถพิเศษเพิ่มขึ้นในแต่ละปีตามความเหมาะสม 8.5 ควรวางแผนการพัฒนานักดนตรีไทยเพื่อเตรียมเป็นนักดนตรีไทยตัวสำรองแทนรุ่นพี่ที่จบการศึกษาอย่างต่อเนื่อง			
9	การสนับสนุนจากผู้ปกครองหรือเครือข่าย	เห็นด้วย	ไม่เห็นด้วย	ข้อเสนอแนะเพื่อปรับปรุงและเพิ่มเติม
	9.1 ผู้ปกครองเข้าใจและเห็นคุณค่าของกิจกรรมดนตรีไทยของโรงเรียน จึงอนุญาตให้นักเรียนมาร่วมงานกิจกรรมดนตรีไทยด้วยความยินดี	21	-	ประสานผู้ปกครองเพื่อสร้างความเข้าใจอันดีเกี่ยวกับผลงานด้านดนตรีไทยของโรงเรียนอยู่เสมอ
	9.2 เครือข่ายต่าง ๆ ยินดีให้การส่งเสริมสนับสนุน ให้ความชื่นชม ให้กำลังใจและยอมรับในผลงานดนตรีไทยของโรงเรียน	21	-	- โดยเฉพาะชุมชนและภาคเอกชนที่เข้าร่วมสนับสนุนอย่างต่อเนื่อง
10	โอกาสของนักเรียนที่สร้างชื่อเสียงแก่โรงเรียน	เห็นด้วย	ไม่เห็นด้วย	ข้อเสนอแนะเพื่อปรับปรุงและเพิ่มเติม
	10.1 นักเรียนใช้เกียรติบัตรรางวัลชนะเลิศหรือรองชนะเลิศประเภทวงดนตรีไทยเพื่อสมัครเข้าเรียนต่อระดับอุดมศึกษาในสาขาต่าง ๆ ได้	21	-	- ต้องประสานความร่วมมือในระดับนโยบายกับสถาบันอุดมศึกษาต่าง ๆ อย่างจริงจังและกว้างขวางยิ่งขึ้น
	10.2 โรงเรียนประสบความสำเร็จด้านดนตรีไทย จึงทำให้นักเรียนมีโอกาสเป็นนักดนตรีไทยที่มีเกียรติประวัติและมีชื่อเสียงตามไปด้วย	21	-	

ทั้งนี้ประเด็นสรุปดังกล่าวข้างต้นส่วนหนึ่งเป็นคำตอบยืนยันข้อมูลของข้าพเจ้าใน
การวิจัยเรื่องนี้

ลงนาม 1.



(รองศาสตราจารย์ ดร.ช่าคม พรประสิทธิ์)

รองคณบดีฝ่ายบริหาร คณะศิลปกรรมศาสตร์ จุฬาลงกรณ์มหาวิทยาลัย

2.



(รองศาสตราจารย์ ดร.ไทย ทิพย์สุวรรณกุล)

อาจารย์/ผู้บริหารมหาวิทยาลัย

อดีตอธิการมหาวิทยาลัยวลัยลักษณ์

3.



(รองศาสตราจารย์ ดร.มานพ วิสุทธิแพทย์)

คณะศิลปกรรมศาสตร์ มหาวิทยาลัยศรีนครินทรวิโรฒ

4.



(ผู้ช่วยศาสตราจารย์ ดร.ไชยวุธ โกศล)

คณบดีคณะศิลปกรรมศาสตร์ มหาวิทยาลัยราชภัฏสงขลา

5.



(ผู้ช่วยศาสตราจารย์ ดร.สุพัตรา วิไลลักษณ์)

คณบดีวิทยาลัยการดนตรี มหาวิทยาลัยราชภัฏบ้านสมเด็จเจ้าพระยา

6.



(ผู้ช่วยศาสตราจารย์ ดร.จตุพร ศรีม่วง)

คณะศิลปกรรมศาสตร์ มหาวิทยาลัยขอนแก่น

7.



(ผู้ช่วยศาสตราจารย์ ดร.รัชวิช มุสิการุณ)

คณะศิลปกรรมศาสตร์ มหาวิทยาลัยราชภัฏสงขลา

8.



(นายชัยกัค ภัทรจินดา)

ศิลปินอิสระ/ครูภูมิปัญญาโรงเรียนเซนต์คาเบรียล

และโรงเรียนเตรียมอุดมศึกษา

9.



(นายเลอเกียรติ มหาวินิจชัยมนตรี)
 คุรียางศิลปินอาวุโส สำนักการสังคีต กรมศิลปากร/
 ครูภูมิปัญญาโรงเรียนเตรียมอุดมศึกษา

10.



(นางสาวทัศนีย์ ชุนทอง)
 ศิลปินแห่งชาติสาขาศาตดนตรีไทย ปี 2556

11.



(นายปกรณ์ หนุย)
 คีตศิลป์ สำนักการสังคีต กรมศิลปากร

12.



(นายสมเกียรติ พิมพ์พันธ์)
 ครูสอนดนตรีไทยโรงเรียนอุทัยวิทยาคม จังหวัดอุทัยธานี

13.



(นางสาววรรณช ประดิษฐ์พงษ์)
 ครูสอนดนตรีไทยโรงเรียนอุทัยวิทยาคม จังหวัดอุทัยธานี

14.



(นางสาวสุวิษญ์ ประจิต)
 ผู้อำนวยการโรงเรียนจรเข้หินสังฆกจิวิทยา จังหวัดนครราชสีมา

15.



(นายณัฐภัทร กลิ่นจะโป๊ะ)
 ครูสอนดนตรีไทยโรงเรียนจรเข้หินสังฆกจิวิทยา จังหวัดนครราชสีมา

16.



(นายประทีป ปานเนื่อง)
 รองผู้อำนวยการโรงเรียนทุ่งสง จังหวัดนครศรีธรรมราช

17.



(นายนวราช อภัยวงศ์)
 ครูสอนดนตรีไทยโรงเรียนทุ่งสง จังหวัดนครศรีธรรมราช

18.

(นางสาวแพรว ชำนาญกำหนด)

รองผู้อำนวยการโรงเรียนเทพมงคลรังษี จังหวัดกาญจนบุรี

19.

(นางสาวสุดา พิษณะ)

ครูสอนดนตรีไทยโรงเรียนเทพมงคลรังษี จังหวัดกาญจนบุรี

20.

(นายพงษ์อนันต์ ธรรมศิริ)

ผู้อำนวยการโรงเรียนศรีสะเกษวิทยาลัย จังหวัดศรีสะเกษ

21.

(นายจิติพงศ์ ทองศรี)

ครูสอนดนตรีไทยโรงเรียนศรีสะเกษวิทยาลัย จังหวัดศรีสะเกษ

ประวัติผู้วิจัย

ชื่อ สกุล	นางสาวอภินันท์ พุกกะศรี
รหัสประจำตัวนักศึกษา	5619060011
วันเดือนปีเกิด	2 เมษายน 2498
สถานที่เกิด	อำเภอเมือง จังหวัดสงขลา

วุฒิการศึกษา	ชื่อสถาบัน	ปีที่สำเร็จการศึกษา
ชื่อปริญญา การศึกษาระดับบัณฑิต วิชาเอกประวัติศาสตร์	มหาวิทยาลัยศรีนครินทรวิโรฒ บางแสน	2521
ศิลปศาสตรมหาบัณฑิต สาขาวิชาไทยคดีศึกษา	มหาวิทยาลัยศรีนครินทรวิโรฒ สงขลา	2532
ศึกษาศาสตรดุษฎีบัณฑิต สาขาวิชาการบริหารการศึกษา	มหาวิทยาลัยหาดใหญ่	2563

สถานที่ทำงาน	1. โรงเรียนตะพานหิน จังหวัดพิจิตร (2521-2524) 2. โรงเรียนมหาวิทยาลัยราชภัฏ จังหวัดสงขลา (2524-2558)
--------------	--

ตำแหน่ง	ครูสอนวิชาดนตรีไทย
พ.ศ. 2545	เลื่อนวิทยฐานะเป็นครูชำนาญการพิเศษ
พ.ศ. 2553	รับรางวัลครูผู้ประพันธ์วงมโหรีที่ได้รับรางวัลชนะเลิศ
พ.ศ. 2554	รับรางวัลครูสอนดี
พ.ศ. 2556	รับรางวัลครูสุดดี
พ.ศ. 2556	เลื่อนวิทยฐานะเป็นครูเชี่ยวชาญ
พ.ศ. 2558	รับรางวัลครูขวัญศิษย์ ในรางวัลสมเด็จพระเจ้าฟ้ามหาจักรี
พ.ศ. 2558	ข้าราชการบำนาญ